

# ΑΣΤΥΝΟΜΙΚΗ ΑΚΑΔΗΜΙΑ ΚΥΠΡΟΥ

Επίσημη Εφημερίδα  
Παράρτημα Τρίτον (I):



## ΟΙ ΠΕΡΙ ΜΗΧΑΝΟΚΙΝΗΤΩΝ ΟΧΗΜΑΤΩΝ ΚΑΙ ΤΡΟΧΑΙΑΣ ΚΙΝΗΣΕΩΣ ΚΑΝΟΝΙΣΜΟΙ ΤΟΥ 1984 (Όπως τροποποιήθηκαν μέχρι σήμερα)

Κ.Α.Π.	466/2006
66/1984	312/2007
189/1984	376/2007
83/1985	189/2008
167/1986	218/2009
70/1989	219/2009
87/1989	330/2009
171/1989	333/2009
398/1991	105/2010
17/1993	291/2010
109/1996	503/2010
390/1996	225/2012
24/1999	244/2012
36/1999	255/2012
114/1999	486/2012
147/1999	71/2013
188/2000	72/2013
189/2000	357/2014
206/2000	90/2018
384/2000	137/2018
40/2001	302/2018
109/2001	337/2018
128/2001	254/2019
167/2001	363/2020
289/2001	240/2022
441/2001	241/2022
494/2001	310/2022
95/2002	458/2022
577/2002	463/2022
375/2003	
590/2003	
613/2003	
757/2003	
817/2003	
45/2004	
72/2004	
84/2004	
511/2004	
879/2004	
790/2004	
825/2004	
146/2005	
194/2005	
266/2005	
308/2005	
363/2005	
125/2006	

Γραφείο Μελετών

Δεκέμβριος, 2022



**Ο ΠΕΡΙ ΜΗΧΑΝΟΚΙΝΗΤΩΝ ΟΧΗΜΑΤΩΝ ΚΑΙ ΤΡΟΧΑΙΑΣ  
ΚΙΝΗΣΕΩΣ ΝΟΜΟΣ  
(ΝΟΜΟΙ 86 ΤΟΥ 1972, 37 ΤΟΥ 1974, 58 ΤΟΥ 1976,  
20 ΤΟΥ 1978, 64 ΤΟΥ 1978, 72 ΤΟΥ 1981 ΚΑΙ  
83 ΤΟΥ 1983)**

**ΟΙ ΠΕΡΙ ΜΗΧΑΝΟΚΙΝΗΤΩΝ ΟΧΗΜΑΤΩΝ ΚΑΙ ΤΡΟΧΑΙΑΣ  
ΚΙΝΗΣΕΩΣ ΚΑΝΟΝΙΣΜΟΙ ΤΟΥ 1984**

**(Κανονισμοί εκδοθέντες δυνάμει του εδαφίου (1)  
του άρθρου 5)**

**ΚΑΤΑΤΑΞΙΣ ΚΑΝΟΝΙΣΜΩΝ**

1. Συνοπτικός τίτλος

**ΜΕΡΟΣ Ι  
ΕΡΜΗΝΕΙΑ**

2. Ερμηνεία

**ΜΕΡΟΣ ΙΙ  
ΕΓΓΡΑΦΗ ΜΗΧΑΝΟΚΙΝΗΤΩΝ ΟΧΗΜΑΤΩΝ**

3. Βιβλία
4. Υποχρεώσεις προς εγγραφή μηχανοκινήτων οχημάτων
5. Αίτησις εγγραφής
6. Εγγραφή
7. Εγγραφή μηχανοκινήτου οχήματος δι' επανεξαγωγήν
8. Πιστοποιητικό εγγραφής
9. Ακύρωσις εγγραφής – **(καταργήθηκε)**
10. Οχήματα προσομοιάζοντα προς στρατιωτικά ή αστυνομικά Οχήματα .
11. Οχήματα χρησιμοποιούμενα από εμπόρους – **(καταργήθηκε)**
12. Εισαγόμενα οχήματα επισκεπτών
13. Εγγεγραμμένος ιδιοκτήτης μη έχων απόλυτον κυριότητα επί του Οχήματος
14. Αλλαγή ιδιοκτησίας ή αλλαγή διεύθυνσεως
15. Προσωρινή απουσία ιδιοκτήτου εκ της Δημοκρατίας
16. Διακριτικά σημεία ταυτότητος μηχανοκινήτων

**ΜΕΡΟΣ ΙΙΙ**  
**ΑΔΕΙΑΙ ΚΥΚΛΟΦΟΡΙΑΣ ΜΗΧΑΝΟΚΙΝΗΤΩΝ ΟΧΗΜΑΤΩΝ**

17. Άδειαι κυκλοφορίας μηχανοκινήτων οχημάτων
18. Έκδοσις αδειών μηχανοκινήτων οχημάτων
19. Άρνησις εκδόσεως ή ακύρωσις αδείας μηχανοκινήτων οχημάτων
20. Διάρκεια ισχύος αδείας μηχανοκινήτων οχημάτων
21. Επιστροφή αδειών μηχανοκινήτων οχημάτων
22. Διπλόγραφα αδειών
23. Ανάρτησις και προσκόμισις αδείας μηχανοκινήτων οχημάτων
24. Αλλαγή όρων υπό τους οποίους εκδίδεται η άδεια κυκλοφορίας μηχανοκινήτου οχήματος
25. Διεθνή πιστοποιητικά

**ΜΕΡΟΣ ΙV**  
**ΑΔΕΙΑΙ ΟΔΗΓΗΣΕΩΣ**  
**Τα άρθρα 26-49<sup>A</sup> καταργήθηκαν με τον Ν.94(Γ)/2001)**

26. Άδεια Οδηγήσεως
27. Χορήγησις αδείας μετά πάροδον πενταετίας από της λήξεως της προηγουμένης
28. Εξέτασις ικανότητος οδηγήσεως
29. Δήλωσις νόσου ή αναπηρίας
30. Άδειαι μαθητεομένων
31. Ακύρωσις, αναστολή, κλπ. Αδειών οδηγήσεως
32. Ηλικία οδηγού
33. Διάρκεια ισχύος αδείας οδηγήσεως Καταργήθηκε Ν.45(Γ)/1996
34. Κατηγορίαι μηχανοκινήτων οχημάτων διά σκοπούς εκδόσεως αδείας οδηγήσεως
35. Κατηγορίαι Αδειών Οδηγήσεως
36. Εξέτασις περί την ικανότητα οδηγήσεως
37. Πιστοποιητικά ικανότητος
38. Βεβαίωσις αποτυχίας
39. Διάστημα μεταξύ αποτυχούσης εξετάσεως και διεξαγωγής νέας τοιαύτης
40. Οχήματα εφ' ων διενεργείται εξέτασις
41. Τύπος αδείας
42. Υπογραφή αδειών οδηγήσεως
43. Προσωριναί άδειαι
44. Αντικατάστασις αδειών οδηγήσεως
45. Έκδοσις διεθνών αδειών οδηγήσεως
46. Διεθνείς άδειαι οδηγήσεως εκδοθείσαι εν τη αλλοδαπή
47. Επίδειξις αδείας οδηγήσεως
48. Αρχείον αδειών οδηγήσεως κλπ
49. Αντίγραφα αδειών
- 49(A). Οδήγησις στρατιωτικών οχημάτων

**ΜΕΡΟΣ V**  
**ΚΑΤΑΣΚΕΥΗ ΚΑΙ ΕΞΑΡΤΗΜΑΤΑ**  
**ΜΗΧΑΝΟΚΙΝΗΤΩΝ ΟΧΗΜΑΤΩΝ ΚΑΙ ΓΕΝΙΚΟΙ ΟΡΟΙ**  
**ΟΔΙΚΗΣ ΧΡΗΣΕΩΣ ΤΟΥΤΩΝ**

50. Κατασκευή και εξαρτήματα μηχανοκινήτων οχημάτων

- (1)-(4) Διαστάσεις, Επιτρεπόμενο βάρος, κ.λπ. βλ. Κ.Δ.Π.137/2018
  - (4Α)-(4ΣΤ) Κανόνες κυκλοφορίας
  - (4Η)-(4Μ) Αποδεικτικό συμμόρφωσης
  - (5) Επίσωστρα
  - (6) Μικτόν βάρος
  - (7) Σειρήν
  - (8) Κάτοπτρον
  - (9) Κύκλος περιστροφής **(καταργήθηκε)**
  - (10) Φανοί και φώτα
  - (11) Φώτα σταθμεύσεως και τρίγωνα κινδύνου
  - (12) Κατάσταση οχήματος και εξαρτημάτων
  - (13) Λειτουργία μηχανής, θόρυβος
  - (14) Συστήματα Πεδήσεως
  - (15) Προεξοχαί
  - (16) Φορτίον
  - (17) Σιγαστήρ και θάλαμος διαστολής
  - (18) Λειτουργία μηχανής – καυσαέρια
  - (19) Σωλήν εκκενώσεως
  - (20) Αλεξήνεμον
  - (21) Ύαλος
  - (22) Υαλοκαθαριστήρ
  - (23) Τροχοί
  - (24) Μηχανισμός διεύθυνσεως του οχήματος
  - (25) Ελατήρια και ανάρτησις
  - (26) Πτέρυγες
  - (27) **καταργήθηκε**
50. Α Προστατευτικές ράβδοι
50. Β Οδική χρήση παλαιού οχήματος
50. Γ Παραχώρηση εξουσιοδότησης συνεργείου
51. Ειδικά διατάξεις περί φορτηγών μηχανοκινήτων οχημάτων
52. Ειδικά διατάξεις περί λεωφορείων
53. Σημεία ορισμένων οχημάτων δυνάμει άλλων Νόμων
54. Μηχανοκίνητα οχήματα μετ' αριστερού συστήματος οδηγήσεως
55. Αλλαγή, προσαρμογή ή μετατροπή μηχανοκινήτων οχημάτων
56. Εξουσία Εφόρου προς καθορισμόν αριθμού επιβατών κλπ
57. Αναγραφή του αριθμού επιβατών

**ΜΕΡΟΣ VI  
ΟΔΗΓΗΣΙΣ**

- 58. Συμπεριφορά, ενέργειες και υποχρεώσεις κατά την οδήγηση
- 59. Υποχρεώσεις οδηγών και επιβατών μοτοσυκλετών ή μοτοποδηλάτων
- 60. Απαγόρευση πώλησης μη εγκεκριμένων προστατευτικών κράνων
- 61. Αναφορά Δυστυχημάτων και καθήκοντα εμπλεκομένων

**ΜΕΡΟΣ VII  
ΣΥΜΠΕΡΙΦΟΡΑ ΕΠΙΒΑΤΩΝ ΚΑΙ ΕΤΕΡΩΝ ΠΡΟΣΩΠΩΝ  
ΣΥΝΑΦΩΣ ΠΡΟΣ ΜΗΧΑΝΟΚΙΝΗΤΑ ΟΧΗΜΑΤΑ**

- 62. Υποχρεώσεις επιβατών
- 63. Υποχρεώσεις άλλων προσώπων

**ΜΕΡΟΣ VIII  
ΜΕΤΑΚΙΝΗΣΙΣ ΜΗΧΑΝΟΚΙΝΗΤΩΝ ΟΧΗΜΑΤΩΝ**

- 64. Μετακίνησης μηχανοκινήτων οχημάτων υπό της αστυνομίας

**ΜΕΡΟΣ IX  
ΕΠΙΘΕΩΡΗΣΙΣ ΜΗΧΑΝΟΚΙΝΗΤΩΝ ΟΧΗΜΑΤΩΝ**

- 65. Επιθεώρησης μηχανοκινήτων οχημάτων
- 65 Α. Τέλη επιθεώρησης και επαναεπιθεώρησης
- 66. Εξουσία αστυνομίας όπως σταματά και ελέγχει Μηχανοκίνητα οχήματα

**ΜΕΡΟΣ X  
ΦΩΤΕΙΝΟΙ ΣΗΜΑΤΟΔΟΤΕΣ ΓΙΑ ΡΥΘΜΙΣΗ ΤΗΣ ΤΡΟΧΑΙΑΣ**

- 66 Α. Φωτεινοί Σηματοδότες Τροχαίας
- 66 Β. Τρόπος Ρύθμισης της Τροχαίας

**ΜΕΡΟΣ XI  
ΑΥΤΟΚΙΝΗΤΟΔΡΟΜΟΣ –ΔΡΟΜΟΣ ΤΑΧΕΙΑΣ ΚΥΚΛΟΦΟΡΙΑΣ –  
ΚΥΚΛΙΚΟΣ ΚΟΜΒΟΣ**

- 66 Γ. Ερμηνεία
- 66 Δ. Οδήγηση μόνο επί οδοστρώματος
- 66 Ε. Κατεύθυνση οδοστρώματος
- 66 ΣΤ. Περιορισμοί στις στάσεις
- 66 Ζ. Απαγόρευση οδήγησης προς τα πίσω
- 66 Η. Περιορισμοί στην χρήση των ερισμάτων

- 66 Θ. Απαγόρευση χρήσης της κεντρικής διαχωριστικής λωρίδας
- 66 Ι. Απαγόρευση οδήγησης από μαθητευόμενους
- 66 ΙΑ. Εξαιρούμενα οχήματα
- 66 ΙΒ. Περιορισμοί σε σχέση με την μεταφορά
- 66 ΙΓ. Απαγόρευση παρουσίας ανθρώπων
- 66 ΙΔ. Επαναστροφή
- 66 ΙΕ. Κυκλικοί Κόμβοι

## **ΜΕΡΟΣ ΧΙΙ ΠΟΙΚΙΛΑΙ ΔΙΑΤΑΞΕΙΣ**

- 67. Βιβλία
- 68. “Ρυμουλκούμενα οχήματα” και “Αρθρωτά μηχανοκίνητα” οχήματα
- 69. Μετακινήσις αναπήρων οχημάτων
- 70. Εξουσία Εφόρου καθ’ όσον αφορά εις το απόβαρον μηχανοκινήτων οχημάτων
- 71. Σήματα τροχαίας
- 72. Αδικήματα
- 73. Αδικήματα δυνάμει των παρόντων Κανονισμών και των δημοτικών τοιούτων
- 74. Σημείωσις αδειών οδηγήσεως
- 75. Μηχανοκίνητα οχήματα ανήκοντα εις την Εθνική Φρουράν
- 76. Εφαρμογή ωρισμένων διατάξεων άλλων Νόμων
- 77. Μηχανοκίνητα οχήματα δημοσίας χρήσεως
- 78. Παρέκκλισις εκ του τύπου των αιτήσεων κλπ
- 79. Άσκησις διακριτικής ή άλλης εξουσίας Εφόρου
- 80. Κατάργησις και Επιφύλαξις

## **Μεταβατικές Διατάξεις ΠΑΡΑΡΤΗΜΑΤΑ**

**Ο ΠΕΡΙ ΜΗΧΑΝΟΚΙΝΗΤΩΝ ΟΧΗΜΑΤΩΝ ΚΑΙ ΤΡΟΧΑΙΑΣ  
ΚΙΝΗΣΕΩΣ ΝΟΜΟΣ  
(ΝΟΜΟΙ 86 ΤΟΥ 1972, 37 ΤΟΥ 1974, 58 ΤΟΥ 1976,  
20 ΤΟΥ 1978, 64 ΤΟΥ 1978, 72 ΤΟΥ 1981 ΚΑΙ  
83 ΤΟΥ 1983**

-----

**Κανονισμοί εκδοθέντες δυνάμει του εδαφίου (1) του άρθρου 5.**

Το Υπουργικόν Συμβούλιον, ενασκούν τας εξουσίας τας χορηγουμένας εις αυτό δυνάμει του εδαφίου (1) του άρθρου 5 των περί Μηχανοκινήτων Οχημάτων και Τροχαίας Κινήσεως Νόμων του 1972 έως 1983, εκδίδει τους ακόλουθους Κανονισμούς:

Συνοπτικός  
τίτλος

Οι παρόντες Κανονισμοί θα αναφέρονται ως οι περί Μηχανοκινήτων Οχημάτων και Τροχαίας Κινήσεως Κανονισμοί του 1984 όπως εκάστοτε τροποποιούνται.

**ΜΕΡΟΣ Ι  
ΕΡΜΗΝΕΙΑ**

Ερμηνεία

**2.-(1)** Εις τους παρόντας Κανονισμούς, εκτός εάν εκ του κειμένου προκύπτει διάφορος έννοια –

«**άμαξα**» σημαίνει οιονδήποτε όχημα, το οποίον μη έχον ιδίαν ανεξάρτητον κινητήριον δυνάμιν, είναι κατεσκευασμένον ή διεσκευασμένον διά την μεταφοράν προσώπων και σύρεται υπό μηχανοκινήτου οχήματος ο όρος ούτος διαλαμβάνει και τα τροχόσπιτα ·

«**ανάπηρον μηχανοκίνητον όχημα**» σημαίνει μηχανοκίνητον όχημα, το οποίον διά μηχανικούς ή άλλους λόγους, δεν δύναται να κινηθή διά της ίδιας αυτού κινητηρίου δυνάμεως ·

«**αρθρωτόν μηχανοκίνητον όχημα**» σημαίνει οιονδήποτε μηχανοκίνητον όχημα, μετά ρυμουλκουμένου τοιούτου, μη έχοντος πρόσθιον άξονα και ούτω προηρμοσμένου, ώστε μέρος του ρυμουλκουμένου οχήματος να υπερτίθεται του μηχανοκινήτου



οχήματος και σημαντικόν βάρος του ρυμουλκουμένου οχήματος και του φορτίου αυτού να βαρύνη το μηχανοκίνητον όχημα ·

«**διάβασις πεζών**» σημαίνει εγκαρσίαν λωρίδα επί της αμαξιτής οδού, την καθορισθείσαν υπό της αρμοδίας αρχής διά την διάβασιν πεζών ·

«**Διακριτικό σημείο της Κυπριακής Δημοκρατίας**» σημαίνει τους δύο κεφαλαίους λατινικούς χαρακτήρες CY.

Κ.Δ.Π.189/00

«**έγκριση τύπου**» έχει την έννοια που αποδίδεται στον όρο αυτό από τον περί Έγκρισης Τύπου Οχημάτων Νόμο·

Κ.Δ.Π. 189/08  
61/(I) του2005

«**έκρυθμος κατάστασις**» σημαίνει την συνεπεία της Τουρκικής εισβολής δημιουργηθείσαν κατάστασιν, η οποία εξακολουθεί να υφίσταται μέχρις ότου το Υπουργικόν Συμβούλιον διά Γνωστοποιήσεως εις την επίσημον Εφημερίδα της Δημοκρατίας, ορίση ημερομηνία λήξεως της τοιαύτης καταστάσεως.

«**ελαφρύ φορτηγό μηχανοκίνητο όχημα**» σημαίνει όχημα της κατηγορίας N1, όπως αυτή ορίζεται στους περί Έγκρισης Τύπου Οχημάτων (Κατηγορίες M, N και O), των Κατασκευαστικών Στοιχείων, Συστημάτων και Χωριστών Τεχνικών Μονάδων τους Κανονισμούς·

Κ.Δ.Π. 189/08  
Επίσημη  
Εφημερίδα,  
Παράρτημα  
Τρίτο (I):  
16.6.05

«**επιθεωρητής**» σημαίνει τον επιθεωρητή ο οποίος ορίζεται σύμφωνα με τις πρόνοιες της παραγράφου (3) του Κανονισμού 65.

Κ.Δ.Π. 613/03

«**επόπτης**» έχει την έννοια που αποδίδεται στο όρο αυτό από τον περί Εποπτών Οδικών Μεταφορών (Εξουσίες και Ευθύνες) Νόμο.

Κ.Δ.Π.363/20

«**ηλεκτροκίνητο ποδήλατο**» σημαίνει ποδήλατο εξοπλισμένο με βοηθητικό ηλεκτροκινητήρα μέγιστης συνεχούς ισχύος 0,25 Κιλοβάτ (KW), του οποίου η ισχύς μειώνεται σταδιακά και τελικά μηδενίζεται όταν η ταχύτητα του οχήματος φθάσει ή υπερβεί τα 25 χιλιόμετρα ανά ώρα ή, νωρίτερα, εάν σταματήσει η ποδηλάτηση·

Κ.Δ.Π. 189/08  
Κ.Δ.Π. 357/2014

«**κατοικημένη περιοχή**» σημαίνει κάθε δομημένη περιοχή μέσα στα όρια κοινότητας ή δήμου, η οποία βρίσκεται σε οικιστική ζώνη όπως αυτή καθορίζεται από τη Δήλωση Πολιτικής και τα Τοπικά σχέδια, και της οποίας περιοχής τα όρια καθορίζονται με πινακίδες τροχαίας που απαγορεύουν την κίνηση μηχανοκίνητου οχήματος με ταχύτητα πέραν των 65 χιλιομέτρων ανά ώρα·

Κ.Δ.Π. 189/08

«**κινητός μηχανοκίνητος γερανός**» σημαίνει μηχανοκίνητον όχημα εξοπλισμένον διά μηχανισμού ανυψώσεως ή μετακινήσεως βαρών, τη βοήθεια προεξέχοντος βραχίοντος ή οριζοντίου ζυγού, μετακινουμένου επί τινός επιφανείας ·

**«κοντέρ»** σημαίνει το μετρητή χιλιομετρικών αποστάσεων που καταγράφει την απόσταση που διανύει το όχημα καθώς και την απόσταση που αυτό διένυσε καθ' όλη τη διάρκεια της χρήσης του.

Κ.Α.Π.302/18

**«λεωφορείο»** σημαίνει όχημα των κατηγοριών M2 και M3, όπως αυτές ορίζονται στους περί Έγκρισης Τύπου Οχημάτων (Κατηγορίες M, N και O), των Κατασκευαστικών Στοιχείων, Συστημάτων και Χωριστών Τεχνικών Μονάδων τους Κανονισμών

Κ.Α.Π. 189/08

**«λωρίς κυκλοφορίας»** σημαίνει οιαδήποτε των διαμήκων λωρίδαν, εις τας οποίας υποδιαιρείται η αμαξιτή οδός, ανεξαρτήτως εάν αυτή καθορίζεται διά χαρακτηριστικής διαμήκου γραμμής κεχαραγμένης επί του καταστρώματος της οδού, ουχί ττον όμως πλάτους επαρκούς, επιτρέποντος την επ'αυτής διακίνησιν γραμμής μηχανοκινήτων οχημάτων άλλων πλην των μοτοσυκλεττών ·

**«μεταξόνιο»** σημαίνει την απόσταση μεταξύ του κέντρου του προσθίου τροχού και του κέντρου του οπισθίου τροχού, σε περίπτωση δε κατά την οποία το όχημα φέρει περισσότερους του ενός οπίσθιους άξονες, την απόσταση τη μετρούμενη με βάση το πρότυπο που καθορίζεται στην επιφύλαξη της υποπαραγράφου (ζ) της παραγράφου (1) του Κανονισμού 50

Κ.Α.Π. 189/08

**«μετατρόχιον»** σημαίνει την απόστασιν μεταξύ των κέντρων δύο τροχών επί του ιδίου άξονος, εις περιπτώσιν δε κατά την οποίαν το όχημα είναι εξωπλισμένον διά πλειόνων των δύο τροχών επί του αυτού άξονος, την απόστασιν μεταξύ των κέντρων των δύο εξωτερικών τροχών. Εις περιπτώσιν κατά την οποίαν το όχημα είναι εξωπλισμένον διά πλειόνων των δύο αξόνων διαφόρου μήκους, το μετατρόχιον λογίζεται εν σχέσει προς τον μέγιστον άξονα ·

**«μηχανοκίνητον δίκυκλον»** σημαίνει δίτροχον μοτοσυκλέτταν ·

**«μηχανοκίνητον όχημα βαρέος τύπου»** σημαίνει μηχανικώς κινούμενον όχημα, το οποίον δεν είναι κατασκευασμένον αυτό καθ'εαυτό διά την μεταφοράν φορτίου άλλου πλην των ακολούθων ειδών, ήτοι ύδατος, καυσίμων, συσσωρευτών και άλλου εξοπλισμού χρησιμοποιουμένου διά σκοπούς προώσεως, κινητών εργαλείων και κινητού εξοπλισμού, και του οποίου το απόβαρον υπερβαίνει τους επτά και έν τέταρτον τόννους ·

**«μικτόν βάρος»** περιλαμβάνει το απόβαρον του οχήματος ως και το βάρος του φορτίου, εργαλείων, καυσίμων, επιβατών και παντός άλλου μεταφερομένου εντός του οχήματος, εις την περίπτωσιν δε αρθρωτού μηχανοκινήτου οχήματος, περιλαμβάνει προς τούτοις και το βάρος του ρυμουλκουμένου οχήματος ως και του εν αυτό μεταφερομένου φορτίου ·

**«μοτοποδήλατον»** έχει την έννοια που αποδίδεται στον όρο από τους περί Έγκρισης Τύπου Οχημάτων (Κατηγορίας L1e μέχρι L7e) των

Κατασκευαστικών Στοιχείων, Συστημάτων και Χωριστών Τεχνικών Μονάδων τους Κανονισμούς·

«**Νόμος**» σημαίνει τους περί Μηχανοκινήτων Οχημάτων και Τροχαίας Κινήσεως Νόμους του 1972.

«**οδικός τεχνικός έλεγχος**» σημαίνει οποιασδήποτε φύσης τεχνικό έλεγχο που διενεργείται από επιθεωρητή σε όχημα επαγγελματικής χρήσης το οποίο βρίσκεται ή κινείται σε δημόσιο δρόμο.

«**οπισθίου πρόβολον**» σημαίνει την απόστασιν μεταξύ του κέντρου του οπισθίου άξονος και του απωτάτου προεξέχοντος οπισθίου σημαίου του μηχανοκινήτου οχήματος, εις περίπτωσιν δε κατά την οποίαν το όχημα διαθέτει πλειόνας του ενός οπιθσίους άξονας, την απόστασιν από του μέσου των δύο οπισθίων αξόνων και του απωτάτου προεξέχοντος οπισθίου σημαίου του οχήματος·

«**όχημα εκμισθούμενον άνευ οδηγού**» σημαίνει μηχανοκίνητον όχημα δημοσίας χρήσεως, κατεσκευασμένον ή διεσκευασμένον διά την μεταφοράν ουχί πλειόνων των έξ επιβατών, το οποίον εκμισθούται εις τον οδηγόν υπό του εκμισθωτού ή του αντιπροσώπου αυτού και το οποίον δεν κατέχει άδειαν ταξί·

«**όχημα –ψυγείο**» σημαίνει όχημα ειδικά διασκευασμένον και εφοδιασμένο με ψυκτικό μηχανήμα για τη μεταφορά εμπορευμάτων υπό ελεγχόμενη θερμοκρασία

Κ.Α.Π. 17/933

«**πεζοδρόμιον**» σημαίνει το υπερυψωμένο ή με άλλο τρόπο διαχωρισμένο τμήμα δρόμου που προορίζεται για τη διακίνηση πεζών·

«**πεζόδρομος**» σημαίνει δρόμο που χρησιμοποιείται αποκλειστικά από πεζούς·

Κ.Α.Π. 189/08

«**πιστοποιητικό συμμόρφωσης**» είναι το έντυπο το οποίο συνοδεύει όχημα, όπως καθορίζεται ανάλογα με το όχημα σε Κανονισμούς που εκδίδονται δυνάμει του περί Έγκρισης Τύπου Οχημάτων Νόμου·

Κ.Α.Π. 189/08

«**ποδηλατική διαδρομή**» σημαίνει διαδρομή που φέρει σήμανση όπως αυτή περιγράφεται στον Κώδικα Οδικής Κυκλοφορίας δυνάμει των προνοιών του κανονισμού 71 των παρόντων Κανονισμών, η οποία δυνατό να περνά μέσα ή έξω από κατοικημένη περιοχή, από δρόμο ή εκτός δρόμου και η οποία συστήνεται για χρήση από ποδηλάτες.

Κ.Α.Π. 357//2014

«**ποδηλατόδρομος**» σημαίνει λωρίδα εδάφους που βρίσκεται κατά μήκος οποιοσδήποτε δρόμου ή εκτείνεται ανεξάρτητα από τη χάραξη του δρόμου, η οποία χωρίζεται από τις λωρίδες διακίνησης των μηχανοκινήτων οχημάτων με τεχνητά κατασκευαστικά μέσα τα οποία δυνατό να διακόπτονται κατά διαστήματα για εξυπηρέτηση

Κ.Α.Π. 189/08  
Κ.Α.Π. 357//2014

λειτουργικών αναγκών, η οποία μπορεί να είναι μονής ή διπλής κατεύθυνσης, η οποία προορίζεται για την κυκλοφορία ποδηλατών και η οποία φέρει ειδική σήμανση όπως αυτή ορίζεται δυνάμει των προνοιών του Κανονισμού 71 των παρόντων Κανονισμών.

«**ποδηλατοδιάδρομος**» σημαίνει λωρίδα εδάφους που βρίσκεται κατά μήκος οδοστρώματος οποιουδήποτε δρόμου, η οποία δυνατό να αποτελεί ή να μην αποτελεί μέρος ή προέκταση ποδηλατολωρίδας, η οποία προορίζεται για να παρέχει τη δυνατότητα κοινής χρήσης της από ποδηλάτες και οδηγούς μηχανοκίνητων οχημάτων και η οποία φέρει ειδική σήμανση όπως αυτή ορίζεται δυνάμει των προνοιών του Κανονισμού 71 των παρόντων Κανονισμών.

Κ.Α.Π. 189/08  
Κ.Α.Π. 357//2014

«**ποδηλατολωρίδα**» σημαίνει λωρίδα εδάφους που βρίσκεται κατά μήκος οδοστρώματος οποιουδήποτε δρόμου και αποτελεί μέρος του και μπορεί να είναι μονής ή διπλής κατεύθυνσης, η οποία προορίζεται αποκλειστικά για την κυκλοφορία ποδηλατών, φέρει δε ειδική σήμανση όπως αυτή ορίζεται δυνάμει των προνοιών του Κανονισμού 71 των παρόντων Κανονισμών.

«**πρωτεύουσες αυλακώσεις**» νοούνται οι πλατιές αυλακώσεις που βρίσκονται στην κεντρική ζώνη του πέλματος, η οποία καλύπτει περίπου τα τρία τέταρτα του πέλματος.

«**σήμα τροχαίας**» σημαίνει οιονδήποτε αντικείμενον η μέσον (μονίμως τοποθετημένον ή κινητόν), ή οιονδήποτε σημείον, σήμανσιν, σύμβολον ή γραμμήν, προς μετάδοσις εις την τροχαίαν κίνησιν εν γένει ή εις ωρισμένην κατηγορίαν ταυτης, προειδοποιήσεων, πληροφοριών, κανόνων, περιορισμών ή απαγορεύσεων οιασδήποτε φύσεως, καθώς και οιονδήποτε σημείον, σήμανσιν, σύμβολον ή γραμμήν επί ή πλησίον οιασδήποτε οδού ή κεχαραγμένον επί του καταστρώματος οιασδήποτε οδού, προς μετάδοσιν τοιούτων προειδοποιήσεων, πληροφοριών, κανόνων, περιορισμών ή απαγορεύσεων ·

«**ταξί**» σημαίνει μηχανοκίνητον όχημα δημοσίας χρήσεως κατεσκευασμένον ή διεσκευασμένον διά την μεταφοράν ουχί πλειόνων των οκτώ επιβατών, το οποίον κατέχει άδεια ταξί ·

Κ.Α.Π. 189/08

«**τροχονόμος**» σημαίνει το άτομο που έχει εκπαιδευτεί κατάλληλα με μέριμνα του Αρχηγού Αστυνομίας και ασκεί τα καθήκοντα που περιγράφονται στον περί Δήμων Νόμο

Κ.Α.Π. 189/08

«**φορτηγό μηχανοκίνητο όχημα**» σημαίνει όχημα της κατηγορίας N, όπως αυτή ορίζεται στους περί Έγκρισης Τύπου Οχημάτων (Κατηγορίες M, N και O), των Κατασκευαστικών Στοιχείων, Συστημάτων και Χωριστών Τεχνικών Μονάδων τους Κανονισμούς

Κ.Δ.Π 189/08

**«φορτηγό μηχανοκίνητο όχημα βαρέως τύπου»** σημαίνει όχημα των κατηγοριών N2 και N3, όπως αυτές ορίζονται στους περί Έγκρισης Τύπου Οχημάτων (Κατηγορίες M, N και O), των Κατασκευαστικών Στοιχείων, Συστημάτων και Χωριστών **Τεχνικών Μονάδων τους Κανονισμούς.**

(2) Ο εις τους παρόντας Κανονισμούς μη άλλως καθοριζόμενοι όροι, κέκτονται την εν τω Νόμω αποδιδόμενη εις αυτούς έννοιαν.

## ΜΕΡΟΣ ΙΙ ΕΓΓΡΑΦΗ ΜΗΧΑΝΟΚΙΝΗΤΩΝ ΟΧΗΜΑΤΩΝ

Βιβλία

3. (1) Ο Έφορος θέλει μεριμνήσει διά την τήρησιν των ακολούθων βιβλίων, κατά τον τύπον τον οποίον ήθελεν εκάστοτε προς τούτο ορίσει

(α) ενός γενικού Βιβλίου Εγγραφής Μηχανοκινήτων Οχημάτων ·

(β) ενός Βιβλίου Εγγραφής Εμπόρων Μηχανοκινήτων Οχημάτων, χρησιμοποιούντων τοιαύτα οχήματα διά σκοπούς επιδείξεως ·

(γ) ενός Βιβλίου Εγγραφής Οδηγών, εις το οποίον εγγράφονται αι εν τη Δημοκρατία εκδιδόμεναι άδειαι οδηγήσεως και ανανεώσεις τούτων ·

(δ) ενός Βιβλίου Εγγραφής Διεθνών Αδειων Οδηγήσεως, εις το οποίον εγγράφονται αι εν τη Δημοκρατία εκδιδόμεναι διεθνείς άδειαι οδηγήσεως ·

(ε) ενός Βιβλίου Εγγραφής Διεθνών Πιστοποιητικών, εις το οποίον εγγράφονται τα εν τη Δημοκρατία εκδιδόμενα διεθνή πιστοποιητικά εγγραφής ·

(στ) ενός Βιβλίου Εγγραφής Παλαιών Οχημάτων

Κ.Δ.Π. 36/99

(ζ) ενός βιβλίου Εγγραφής Αγωνιστικών Μηχανοκινήτων Οχημάτων

Κ.Δ.Π. 189/08

(η) οιοδήποτε άλλου Βιβλίου, ως ο Έφορος ήθελεν εκάστοτε ορίσει.

(2) Ο Έφορος μπορεί να τηρεί τα στοιχεία που αναφέρονται στην υποπαράγραφο (α) της παραγράφου (1) σε μηχανογραφημένη μορφή για όλα τα εγγεγραμμένα στη Δημοκρατία μηχανοκίνητα οχήματα, μπορεί δε να τηρεί χωριστό μηχανογραφημένο αρχείο για όλα τα μηχανοκίνητα οχήματα που έχουν διαγραφεί και παραμένουν διαγραμμένα για χρονική περίοδο μεγαλύτερη των δέκα ετών:

Κ.Α.Π.384/00

Νοείται ότι, ο Έφορος δύναται να συνεργάζεται με εποπτικές αρχές άλλων κρατών μελών και τρίτων χωρών που έχουν αρμοδιότητες ανάλογες με τις προβλεπόμενες στους παρόντες Κανονισμούς και να ανταλλάζει με αυτές τις αναγκαίες προς άσκηση των αρμοδιοτήτων τους πληροφορίες.

Κ.Α.Π.90/2018

4.-(1) Ουδείς θελεί χρησιμοποιήσει η οδηγήσει μηχανοκίνητον όχημα, ή επιτρέψει ή ανεχθεί όπως μηχανοκίνητον όχημα χρησιμοποιηθή πριν ή τούτο εγγραφή δυνάμει των διατάξεων των παρόντων Κανονισμών:

Υποχρέώσεις  
Προς εγγραφών  
μηχανοκινήτων  
οχημάτων

Νοείται ότι επιτρέπεται η οδική χρήσις μη εγγεγραμμένου μηχανοκινήτου οχήματος, εφόσον αυτή ενεργείται προς τον σκοπόν εγγραφής ή επιθεωρήσεως του τοιούτου οχήματος ή εφόσον αυτή ενεργείται δυνάμει ειδικής αδείας του Εφόρου δι'έν και μόνον ταξειίδιον διά καθωρισμένον τινά σκοπόν.

Κ.Α.Π. 189/08

Νοείται περαιτέρω ότι, εξαιρουμένων των αναπηρικών τροχοκαθισμάτων και των ηλεκτροκίνητων ποδηλάτων για τα οποία δεν υφίσταται υποχρέωση εγγραφής τους, απαγορεύεται η κυκλοφορία σε δημόσιο δρόμο οποιουδήποτε μηχανοκίνητου οχήματος που δεν πληροί τις απαιτήσεις του Νόμου και το οποίο κινείται με μηχανική, ηλεκτρική ή οποιαδήποτε άλλη ενέργεια.

Κ.Α.Π. 590/03  
Κ.Α.Π. 189/08

Κ.Α.Π. 310/22

Νοείται έτι περαιτέρω ότι, δεν υφίσταται υποχρέωση εγγραφής της Συσκευής Προσωπικής Κινητικότητας, όπως αυτή ορίζεται από τις διατάξεις του περί της Ρύθμισης της Διακίνησης Ποδηλάτων και άλλων Συσκευών Προσωπικής Κινητικότητας Νόμου.

Νοείται έτι έτι περαιτέρω ότι διαρκούσης της έκρυθμης κατάστασης και παρά τις διατάξεις της παρούσας παραγράφου (1), ο Έφορος δύναται να χορηγεί, ατελώς με ή χωρίς τη συμπλήρωση οποιασδήποτε αίτησης, σε πολίτη της Δημοκρατίας που δε διαμένει μόνιμα στις ελεγχόμενες από το κράτος περιοχές, προσωρινή άδεια οδικής χρήσης στις ελεύθερες περιοχές της Δημοκρατίας μη εγγεγραμμένου μηχανοκίνητου οχήματος για καθορισμένη περίοδο και καθορισμένο σκοπό και υπό τέτοιους όρους όπως αυτός θα ήθελε αποφασίσει.

Κ.Α.Π. 189/08

(2)(α) Απαγορεύεται η εγγραφή, δυνάμει των παρόντων Κανονισμών, οποιουδήποτε των πιο κάτω αναφερόμενων οχημάτων, το οποίο εισάγεται ή μεταφέρεται μεταχειρισμένο στη Δημοκρατία:

(i) μηχανοκίνητου οχήματος της κατηγορίας M1, όπως αυτό ορίζεται στους περί Έγκρισης Τύπου Οχημάτων (Κατηγορίες M, N και O), των Κατασκευαστικών Στοιχείων, Συστημάτων και Χωριστών Τεχνικών Μονάδων τους Κανονισμούς που δεν έχει εγγραφεί και χρησιμοποιηθεί σε κράτος μέλος της Ευρωπαϊκής Ένωσης, για το οποίο δεν προσκομίζονται έγκυρα πιστοποιητικά που εκδίδονται από το κράτος που ενεγράφη το όχημα και που αποδεικνύουν ότι αυτό έχει εγγραφεί στο εν λόγω κράτος:

Νοείται ότι, μηχανοκίνητο όχημα της κατηγορίας M1 που προέρχεται από κράτος μη μέλος της Ευρωπαϊκής Ένωσης μπορεί να εγγραφεί, νοουμένου ότι κατά την ημερομηνία άφιξής του στη Δημοκρατία είναι ηλικίας μέχρι πέντε χρόνων, αυτών υπολογιζομένων από την ημερομηνία κατά την οποία έχει εγγραφεί σε οποιαδήποτε χώρα ως καινούριο, ή αν αυτό δεν έχει εγγραφεί από την ημερομηνία κατά την οποία αυτό έχει αγοραστεί ως καινούριο:

Νοείται περαιτέρω ότι, η παρούσα διάταξη δεν τυγχάνει εφαρμογής σε μηχανοκίνητο όχημα κατηγορίας M1 που εμπίπτει στις διατάξεις της παραγράφου (3) του Κανονισμού 6 ή της παραγράφου (2) του Κανονισμού 54 των παρόντων Κανονισμών

(ii) λεωφορείου και φορτηγού μηχανοκίνητου οχήματος για το οποίο δεν προσκομίζονται ή υπάρχουν στοιχεία που να αποδεικνύουν ότι οι εκπομπές αερίων και σωματιδιακών ρύπων του οχήματος δεν υπερβαίνουν τα όρια που καθορίζονται στον περί Έγκρισης Τύπου Οχημάτων Νόμο και στα σχετικά Διατάγματα, όπως αυτά εφαρμόζονται κατά την ημερομηνία που το όχημα ενεγράφη σε οποιαδήποτε χώρα για πρώτη φορά και τα οποία δεν είναι εφοδιασμένα με Σύστημα Αντιμπλοκαρίσματος Φρένων (A.B.S.):

Νοείται ότι, σε σχέση με τις εκπομπές αερίων και σωματιδιακών ρύπων, η παρούσα διάταξη ισχύει και για τα μη οδικά κινητά μηχανήματα, όπως αυτά καθορίζονται στον περί Έγκρισης Τύπου Οχημάτων Νόμο και στα σχετικά Διατάγματα:

Νοείται περαιτέρω ότι, η παρούσα διάταξη δεν τυγχάνει εφαρμογής για μηχανοκίνητα οχήματα που εισάγονται στη Δημοκρατία μέχρι και τρεις μήνες μετά την ημερομηνία έναρξης της ισχύος των παρόντων Κανονισμών και ήταν δυνατό να εγγραφούν με βάση την υποπαράγραφο που αντικαθίσταται με την παρούσα και νοουμένου ότι αυτά εγγραφούν μέχρι και δεκαπέντε μήνες μετά την ημερομηνία έναρξης της ισχύος των παρόντων Κανονισμών:

Νοείται έτι περαιτέρω ότι, ο Έφορος δύναται κατά περίπτωση και όταν κρίνει τούτο δικαιολογημένο, να παρατείνει τις ημερομηνίες που αναφέρονται στην πιο πάνω επιφύλαξη για εύλογο κατά την κρίση του διάστημα:

(iii) μοτοποδηλάτου, μοτοσικλέτας, τρίκυκλου και τετράκυκλου που δεν έχει εγγραφεί και χρησιμοποιηθεί σε κράτος μέλος της Ευρωπαϊκής

Ένωσης και για το οποίο δεν προσκομίζονται έγκυρα πιστοποιητικά που εκδίδονται από το κράτος που ενεγράφη το όχημα και που αποδεικνύουν ότι αυτό έχει εγγραφεί στο εν λόγω κράτος:

Νοείται ότι, μηχανοκίνητο όχημα που προέρχεται από κράτος μη μέλος της Ευρωπαϊκής Ένωσης θα εγγράφεται νοουμένου ότι θα συνοδεύεται με έγκυρο πιστοποιητικό συμμόρφωσης:

Νοείται περαιτέρω ότι, η παρούσα διάταξη δεν τυγχάνει εφαρμογής για μηχανοκίνητα οχήματα που εισάγονται στη Δημοκρατία μέχρι και τρεις μήνες μετά την ημερομηνία έναρξης της ισχύος των παρόντων Κανονισμών και ήταν δυνατό να εγγραφούν με βάση την υποπαράγραφο που αντικαθίσταται με την παρούσα και νοουμένου ότι αυτά εγγραφούν μέχρι και δεκαπέντε μήνες μετά την ημερομηνία έναρξης της ισχύος των παρόντων Κανονισμών:

Νοείται έτι περαιτέρω ότι, ο Έφορος δύναται κατά περίπτωση και όταν κρίνει τούτο δικαιολογημένο, να παρατείνει τις ημερομηνίες που αναφέρονται στην πιο πάνω επιφύλαξη για εύλογο κατά την κρίση του διάστημα.

(iv) Ρυμουλκούμενων οχημάτων των κατηγοριών 03 και 04, όπως αυτές ορίζονται στους περί Έγκρισης Τύπου Οχημάτων (Κατηγορίες Μ, Ν και Ο), των Κατασκευαστικών Στοιχείων, Συστημάτων και Χωριστών Τεχνικών Μονάδων τους Κανονισμούς, που δεν είναι εφοδιασμένα με Σύστημα Αντιμπλοκαρίσματος Φρένων και δεν συνοδεύονται με επαρκή κατά την κρίση του Εφόρου στοιχεία αναφορικά με τις κατασκευαστικές τους δυνατότητες, σε σχέση με την αξονική και συνολική τους φόρτωση.

(β) Ανεξάρτητα από αυτά που διαλαμβάνονται στην υποπαράγραφο (α), ο Έφορος δεν δύναται να εγγράψει οποιοδήποτε μηχανοκίνητο όχημα, έστω και αν η ηλικία τέτοιου οχήματος είναι μικρότερη της ηλικίας που καθορίζεται στην υποπαράγραφο (α), εάν αυτός πεισθεί ότι σε οποιοδήποτε χρόνο πριν το όχημα εκτελωνιστεί έφερε τέτοιες ζημιές στο αμάξωμα ή/και πλαίσιο ή/και σύστημα κινήσεως του, οι οποίες:-

Κ.Α.Π 84/04

(i) να μην επέτρεπαν να τεθεί σε λειτουργία και να κινηθεί (έστω με την χρήση εφεδρικού συσσωρευτή, ή/και

(ii) να μην επέτρεπαν να χρησιμοποιηθεί με τον τρόπο για τον οποίο κατασκευάστηκε ή προοριζόταν να χρησιμοποιηθεί από τον κατασκευαστή του, ή/και

(iii) να το καθιστούσαν ανασφαλές για χρήση.

Κ.Α.Π.308/05

(γ) Δεν δύναται να κατατεθή αίτησις περί εγγραφής μηχανοκινήτου οχήματος, εκτός εάν το όχημα εις το οποίον αφορά η αίτησις δύναται ευλόγως να επιθεωρηθεί υπό τους όρους τους οποίους ο Έφορος ήθελε εκάστοτε επιβάλει ·

Κ.Α.Π. 398/91



(δ) Κατ'εξάιρεση των διατάξεων της υποπαραγράφου (α) επιτρέπεται:

60 του 1965  
67 του 1977  
Ν.5(Ι)/96  
Κ.Α.Π. 189/08

(ι) Η εγγραφή ιδιωτικού μηχανοκίνητου οχήματος της κατηγορίας Μ1 όπως αυτή ορίζεται στους περί Έγκρισης Τύπου Οχημάτων (Κατηγορίες Μ, Ν και Ο), των Κατασκευαστικών Στοιχείων, Συστημάτων και Χωριστών Τεχνικών Μονάδων τους Κανονισμούς ή ελαφρού φορτηγού μηχανοκίνητου οχήματος το οποίο κατά την ημερομηνία της εισαγωγής του στη Δημοκρατία έχει ηλικία μεγαλύτερη των πέντε ετών, ή ανάλογα με την περίπτωση των τεσσάρων ετών, εφόσον το όχημα αυτό ανήκει κατά κυριότητα σε πρόσωπο μόνιμα εγκατεστημένο στην αλλοδαπή που έρχεται στη Δημοκρατία για μόνιμη εγκατάσταση. Εντούτοις η κατά τα ανωτέρω αίτηση για εγγραφή επιτρέπεται να γίνεται εντός χρονικής περιόδου ενός έτους από την άφιξη του αιτητή για μόνιμη εγκατάσταση στη Δημοκρατία:

Νοείται ότι η χρήση του οχήματος που εγγράφεται σύμφωνα με την παρούσα διάταξη επιτρέπεται μόνο στον κύριο του οχήματος, στο σύζυγο και στα τέκνα του, εφόσον αυτός είναι μόνιμα εγκατεστημένος στη Δημοκρατία. Δεν επιτρέπεται η μεταβίβαση του οχήματος αυτού πριν από την πάροδο τριών ετών από την εγγραφή του:

Νοείται περαιτέρω ότι αιτήσεις για εγγραφή μηχανοκίνητου οχήματος σύμφωνα με τα πιο πάνω, οι οποίες υποβλήθηκαν από την 1η Ιουλίου 1992 και μέχρι την έναρξη της ισχύος του παρόντος Νόμου, θα εξεταστούν ή επανεξεταστούν από τον Έφορο βάσει των διατάξεων του παρόντος Νόμου.

Ν. 5(Ι) /96

Νοείται έτι περαιτέρω ότι το κατά τα ανωτέρω δικαίωμα μπορεί να ασκηθεί από δικαιούχο πρόσωπο μόνο μιά φορά και για ένα μόνο όχημα.

(ιι) Η προσωρινή εγγραφή μηχανοκίνητου οχήματος επισκέπτη δυνάμει της επιφυλάξεως του Κανονισμού 12.

Κ.Α.Π.363/05

(ιιι) τηρουμένης της υποπαραγράφου (γ) της παραγράφου (4) του Κανονισμού 6, η εγγραφή παλαιού οχήματος το οποίον, κατά την ημερομηνία της άφιξής του στη Δημοκρατία, είναι ηλικίας μεγαλύτερης των είκοσι πέντε ετών, υπολογιζομένων από την ημερομηνία κατά την οποία έγινε η πρώτη εγγραφή του ως καινούργιου σε οποιαδήποτε χώρα ή, αν τέτοια εγγραφή δεν έχει γίνει, από την ημερομηνία της πρώτης αγοράς του ως καινούργιου.

(ε) Αι διατάξεις της υποπαραγράφου (α) δεν τυγχάνουν εφαρμογής επί μηχανοκίνητου οχήματος ανήκοντος εις πρόσωπον, το οποίον απολαύει των δικαιωμάτων, προνομίων και ασυλιών των καθοριζομένων εις τον περί Διπλωματικών Δικαιωμάτων, Ασυλιών και Προνομίων Νόμον ή εις πρόσωπον το οποίον απολαύει αναλόγων δικαιωμάτων, προνομίων ή ασυλιών δυνάμει οιασδήποτε ετέρου όμου ή διεθνούς συμβάσεως ή συμφωνίας, εις την οποίαν η Δημοκρατίας έχει προσχωρήσει ή ήθελε μετέπειτα προσχωρήσει.

(στ) Κατ'εξαιρέσιν των εις την υποπαράγραφον (α) διαλαμβανομένων επιτρέπεται η εγγραφή φορτηγού μηχανοκινήτου οχήματος, ετέρου ή αρθρωτού μηχανοκινήτου οχήματος εάν –:

(ι) διαθέτη εκ κατασκευής πλείονας των δύο αξόνων εισήχθη εις την Δημοκρατίαν προ της 31ης Ιουλίου 1989 ·

(ιι) διαθέτη σύστημα πεδήσεως λειτουργούν διά πεπιεσμένου αέρος ·

(ιιι) το μικτόν βάρος του εις περίπτωσιν τριαξονικού οχήματος δεν είναι κατώτερον των είκοσι τεσσάρων τόννων και εις περίπτωσιν τετραξονικού οχήματος των τριάκοντα τόννων ·

(ιiv) η αποδοτικότητα του δεν είναι μικροτέρα των πενήκοντα επί τοις εκατόν (50%) της αποδοτικότητας αμεταχειριστού φορτηγού μηχανοκινήτου οχήματος της αυτής κατηγορίας ή τύπου και της αυτής κατασκευής ·

(v) κατά την ημερομηνίαν της αφιξεώς του εις την Δημοκρατίαν είναι ηλικίας ουχί μεγαλυτέρας των δέκα ετών, τούτων υπολογιζομένων από της ημερομηνίας κατά την οποίαν το πρώτον ενεγράφη εις οιανδήποτε χώραν ως καινούργές ή, εάν τούτο δεν ενεγράφη, από της ημερομηνίας κατά την οποίαν τούτο το πρώτον ηγοράσθη ως καινούργές · και

(vi) εισάγεται ή αγοράζεται προς αντικατάστασιν φορτηγού μηχανοκινήτου οχήματος έχοντος μικτόν βάρος ουχί κατώτερον των δεκατεσσάρων τόννων και διαθέτον άδειαν μεταφορέως «Α», ήτις εχορηγήθη εις αυτό, προ της 30ής Νοεμβρίου 1984, ή οχήματος το οποίον αντικατέστησε τούτο.

(3) (α) Απαγορεύεται να εγγραφή δυνάμει των παρόντων Κανονισμών οιανδήποτε των κάτωθι αναφερομένων χωματουργικών μηχανοκινήτων οχημάτων το οποίον εισάγεται μεταχειρισμένον εν τη Δημοκρατία εκ της αλλοδαπής ή αγοράζεται μεταχειρισμένον εκ του Βρεττανικού Υπουργείου Αμόνης:

(i) Χωματουργικόν μηχανοκίνητον όχημα δυνάμειως μέχρι εβδομήκοντα πέντε ίπων, το οποίον, κατά την ημερομηνίαν της αφιξεώς του εις την Δημοκρατίαν είναι ηλικίας μεγαλυτέρας των έξ ετών, τούτων υπολογιζομένων από της ημερομηνίας κατά την οποίαν το πρώτον ενεγράφη τούτο εις οιανδήποτε χώραν ως καινούργές, ή, εάν τούτο δεν ενεγράφη, από της ημερομηνίας κατά την οποίαν τούτο το πρώτον ηγοράσθη ως καινούργές ·

(ii) Χωματουργικόν μηχανοκίνητον όχημα δυνάμειως άνω των εβδομήκοντα πέντε ίπων, το οποίον, κατά την ημερομηνίαν της αφιξεώς του εις την Δημοκρατίαν είναι ηλικίας μεγαλυτέρας των δέκα ετών, τούτων υπολογιζομένων από της ημερομηνίας κατά την οποίαν το πρώτον ενεγράφη τούτο εις οιανδήποτε χώραν ως καινούργές ή, εάν τούτο δεν ενεγράφη, από της ημερομηνίας κατά την οποίαν τούτο το πρώτον ηγοράσθη ως καινούργές:

Επίσημος  
Εφημερίς  
Παράρτημα  
Τρίτον (I)  
22.6.1984

Νοείται ότι αι ανωτέρω διατάξεις (ι) και (ιι) δεν τυγχάνουν εφαρμογής επί τοιούτου οχήματος το οποίον ήδη ευρίσκετο εν τη Δημοκρατία την 31ην Μαΐου 1983.

Κ.Α.Π 511/04  
Κ.Α.Π.879/04

Νοείται περαιτέρω ότι, ανεξάρτητα από τα ανωτέρω αναφερόμενα, ο Έφορος δύναται να εγγράφει χωματουργικό μηχανοκίνητο όχημα, το οποίον έχει εγγραφεί ή χρησιμοποιηθεί για πρώτη φορά σε κράτος μέλος και για το οποίο προσκομίζονται έγγραφα στοιχεία που εκδίδονται από οποιοδήποτε κράτος μέλος και αποδεικνύουν ότι το όχημα είχε εγγραφεί ή χρησιμοποιηθεί σε κράτος μέλος.

(β) Δεν δύναται να κατατεθή αίτησις περί εγγραφής χωματουργικού οχήματος εκτός εάν το όχημα εις το οποίον αφορά η αίτησις ευρίσκεται εν τη Δημοκρατία.

(γ) Αι διατάξεις της παρούσης παραγράφου θα ισχύωσιν επιπροσθέτως, και ουχί κατ'αναίρεσιν, οιωνδήποτε άλλων διατάξεων των παρόντων Κανονισμών.

(δ) Εις την παρούσαν παράγραφον ο όρος «Χωματουργικόν μηχανοκίνητον όχημα» σημαίνει μηχανοκίνητον ελκυστήρα ή έτερον μηχανοκίνητον όχημα, καθοριζόμενον υπό του Εφόρου δια Γνωστοποίησεως δημοσιευομένης εν τη Επισήμω Εφημερίδα της Δημοκρατίας.

Κ.Α.Π. 109/2001  
Κ.Α.Π. 194/2005

18(I) του 2000

(4) (α) Ανεξαρτήτως των διατάξεων της παραγράφου(1) του παρόντος Κανονισμού, ο Έφορος, δε δύναται να αρνείται ή να απαγορεύει τη χρησιμοποίηση των οχημάτων με κινητήρα των κατηγοριών M2 και M3 και των ρυμουλκούμενων τους οχημάτων κατηγορίας O (περιλαμβανομένων και των ημιρυμουλκούμενων) και των οχημάτων με κινητήρα των κατηγοριών N2 και N3 και των ρυμουλκούμενων οχημάτων τους (περιλαμβανομένων και των ημιρυμουλκούμενων) της κατηγορίας O3 και O4 όπως αυτές ορίζονται στο Μέρος Α του Παραρτήματος του περί Έγκρισης Τύπου Οχημάτων Νόμου, στο έδαφος της Δημοκρατίας.

(i) Για διεθνείς μεταφορές οχημάτων που έλαβαν άδεια κυκλοφορίας ή τέθηκαν σε κυκλοφορία σε κράτος μέλος της Ευρωπαϊκής Ένωσης, επικαλούμενος λόγους που αφορούν τα βάρη και τις διαστάσεις,

Κ.Α.Π.194/05

(ii)για εθνικές μεταφορές, οχημάτων τα οποία έλαβαν άδεια κυκλοφορίας ή τέθηκαν σε κυκλοφορία σε κράτος μέλος της Ευρωπαϊκής Ένωσης, επικαλούμενος λόγους που αφορούν τα βάρη και τις διαστάσεις, εφόσον τα εν λόγω οχήματα είναι σύμφωνα με τις οριακές τιμές που αναφέρονται στις παραγράφους (1) έως (4) του Κανονισμού 50:

Νοείται ότι οι διατάξεις της παρούσας παραγράφου εφαρμόζονται ανεξάρτητα από το γεγονός ότι –

(i) Τα εν λόγω οχήματα δεν πληρούν τις διατάξεις των παρόντων Κανονισμών όσον αφορά ορισμένα χαρακτηριστικά σχετικά με το βάρος και τις διαστάσεις, που δεν προβλέπονται στις παραγράφους (1) έως (4) του Κανονισμού 50.

(ii) Ο Έφορος έχει επιτρέψει όρια που δεν αναφέρονται στην παράγραφο (4Α) του Κανονισμού 50, μεγαλύτερα από αυτά που καθορίζονται στις παραγράφους (1) έως (4) του εν λόγω Κανονισμού.

(β) Η υποπαράγραφος (i) της επιφύλαξης της υποπαραγράφου (α) της παρούσας παραγράφου δεν επηρεάζει το δικαίωμα του Εφόρου να απαιτεί όπως τα οχήματα της υποπαραγράφου (1) που έλαβαν άδεια κυκλοφορίας ή τέθηκαν σε κυκλοφορία στο έδαφος της Δημοκρατίας συμμορφώνονται προς τις διατάξεις των παρόντων Κανονισμών, σχετικά με το βάρος και τις διαστάσεις που δεν καλύπτονται από τις διατάξεις των παραγράφων (1) έως (4) του Κανονισμού 50.

5.-(1) Ο ιδιοκτήτης μη εγγεγραμμένου μηχανοκίνητου οχήματος όστις επιθυμεί να εγγράψη τούτο θέλει καταθέσει παρά τω Εφόρω αίτησιν κατά τον Τύπον Ι του συνημμένου εις τους παρόντας Κανονισμούς Πρώτου Παραρτήματος ή καθ'οιονδήποτε άλλον Τύπον, ως ο Έφορος ήθελεν εκάστοτε καθορίσει, εμπεριέχουσιν τα εν αυτώ καθοριζόμενα στοιχεία:

**Επίσημος  
Εφημερίς  
Παράρτημα  
Τρίτον (I)  
22.6.1984**

Νοείται ότι η τοιαύτη αίτησις δεν θέλει τύχει εξετάσεως, εκτός εάν τα στοιχεία, τα οποία αναγράφονται εις τας παραγράφους (7) και (10) του Πρώτου Μέρους του ως είρηται Τύπου, είναι ωσαύτως κεχαραγμένα υπό των κατασκευαστών είτε επί της μηχανής και του πλαισίου του μηχανοκίνητου οχήματος εις το οποίον αφορά η υποβληθείσα αίτησις, είτε επί ειδικών πινακίδων των κατασκευαστών.

Νοείται ότι ο Έφορος μπορεί να επιτρέψει τη χάραξη ή επαναχάραξη αριθμού πλαισίου ή μηχανής.

**Κ.Δ.Π. 790/04**

(2) Για την εγγραφή γεωργικού ελκυστήρα ή μηχανοκίνητου ελκυστήρα η αίτηση που αναφέρεται στην Παράγραφο (1) θα πρέπει να συνοδεύεται με Πιστοποιητικό Συμμόρφωσης κατά τον Τύπο XXII του συνημμένου στους παρόντες Κανονισμούς Πέμπτου Παραρτήματος ή με έγκριση τύπου του γεωργικού ελκυστήρα ή μηχανοκίνητου ελκυστήρα από χώρα μέλος της Ευρωπαϊκής Ένωσης:

**Πέμπτο  
Παράρτημα  
Τύπος XXII  
Κ.Δ.Π. 128/01**

Νοείται ότι η παρούσα παράγραφος δεν τυγχάνει εφαρμογής –

(α) Επί γεωργικού ελκυστήρα ή μηχανοκίνητου ελκυστήρα ο οποίος ευρίσκεται στη Δημοκρατία κατά την ημερομηνία έναρξης της ισχύος των παρόντων Κανονισμών και θα εγγραφεί στη Δημοκρατία πρὶν ἢ κατά την ημερομηνία 31.12.2002 ·

(β) επί γεωργικού ελκυστήρα ή μηχανοκίνητου ελκυστήρα ο οποίος έχει παραγγελθεί από το εξωτερικό και για τον οποίο έχει εκδοθεί

προτιμολόγιο συνοδευόμενο από τραπεζική εγγύηση ή οποιοδήποτε άλλο τραπεζικό έγγραφο με βάση το οποίο αποδεικνύεται ότι υφίσταται δεσμευτική παραγγελία κατά την ημερομηνία έναρξης της ισχύος των παρόντων Κανονισμών:

Νοείται ότι ο εν λόγω γεωργικός ελκυστήρας ή μηχανοκίνητος ελκυστήρας πρέπει να εισαχθεί στη Δημοκρατία μέσα σε έξι μήνες από την ημερομηνία έναρξης της ισχύος των παρόντων Κανονισμών και να εγγραφεί πριν ή κατά την 31.12.2002 .

(γ) επί γεωργικού ελκυστήρα ή μηχανοκίνητου ελκυστήρα εγγεγραμμένου σε χώρα μέλος της Ευρωπαϊκής Ένωσης .

(δ) επί γεωργικού ελκυστήρα ή μηχανοκίνητου ελκυστήρα που κινείται με ερπύστριες.

**Εγγραφή** 6. (1) Ο Έφορος, πριν ή προβή εις την εγγραφήν οιοδήποτε μηχανοκίνητου οχήματος, θέλει διακριβώσει το αληθές των εις την αίτησιν περιεχομένων στοιχείων δύναται δε, κατά το δοκούν, να αποστείλη το τοιούτον όχημα προς εξέτασιν υπό τινος επιθεωρητού, ίνα διασφαλισθή ότι είναι της αναγκαίας κατασκευής και καταστάσεως διά τον σκοπόν, διά το οποίον ζητείται η εγγραφή του.

**ΚΑΠ 486/12**

(2) Εφ'όσον ο Έφορος ήθελε πεισθή περί της καταλληλότητος του μηχανοκίνητου οχήματος δι'οδικήν χρήσιν, και ότι τούτο συνάδει από πάσης απόψεως προς πάντα όρον εφαρμοστέον επί του συγκεκριμένου τύπου ή κατηγορίας οχημάτων, εις την οποίαν τούτο ανήκει, και ότι η κυκλοφορία αυτού δεν προσκρούει άλλως πως εις περιοριστική ή απαγορευτικήν διάταξιν οιοδήποτε εκάστοτε εν ισχύ νόμου ή διοικητικής πράξεως, τηρουμένων δε των διατάξεων του Κανονισμού 76, ούτος, τη καταβολή του τέλους εγγραφής όπως αυτό καθορίζεται εις το Μέρος I του συνημμένου εις τον Νόμον Παραρτήματος, προβαίνει εις την εγγραφήν του οχήματος και παραχωρεί εις αυτό διακριτικά σημεία ταυτότητος, τα οποία και καταχωρεί εις το Βιβλίον Εγγραφής Μηχανοκίνητων Οχημάτων:

**Κ.Α.Π.90/2018**

Νοείται ότι, για την εγγραφή μηχανοκίνητου οχήματος που μεταφέρεται στη Δημοκρατία και είναι εγγεγραμμένο σε άλλο κράτος της Ευρωπαϊκής Ένωσης, ο Έφορος δύναται να αποδεχθεί πιστοποιητικό καταλληλότητας για το όχημα αυτό στον τύπο και τη μορφή που εκδόθηκε από την αρμόδια αρχή του κράτους μέλους, νοουμένου ότι, το πιστοποιητικό αυτό συνοδεύει το όχημα και βρίσκεται σε ισχύ:

Νοείται περαιτέρω ότι, η ημερομηνία λήξης του πιο πάνω αναφερόμενου πιστοποιητικού καταλληλότητας δεν θα υπερβαίνει την ημερομηνία λήξης του πιστοποιητικού καταλληλότητας που θα εκδιδόταν δυνάμει των διατάξεων των παρόντων Κανονισμών.

**ΚΑΠ 486/12**

(3) Ο Έφορος προβαίνει εις την εγγραφήν, άνευ της καταβολής του τέλους εγγραφής όπως αυτό καθορίζεται εις το Μέρος I του

συνημμένον εις τον Νόμον Παραρτήματος, διά περίοδον πέντε κατ'ανώτατον όριον ετών, οιοιδήποτε, μηχανοκινήτου οχήματος, εφ'όσον ήθελε πεισθή ότι συντρέχουν αι κάτωθι προϋποθέσεις:

(α)το τοιούτον όχημα ανήκει εις μέλος της εξωτερικής υπηρεσίας της Δημοκρατίας, ήτοι υπάλληλον κατέχοντα οργανικήν θέσιν του Υπουργείου Εξωτερικών, ή εις οιοιδήποτε άλλον δημόσιον υπάλληλον τοποθετημένον εις την αλλοδαπή, του οποίου τα εκεί υπηρεσιακά καθήκοντα είναι τοιαύτης φύσεως ώστε να θεωρήται περιοδεύων υπάλληλος και να εγκρίνεται ως τοιούτος υπό των Υπουργών Εξωτερικών και Οικονομικών ·

(β)το όχημα εισάγεται εις την Δημοκρατίαν επί τη μεταθέσει του ιδιοκτήτου του εκ της αλλοδαπής και τη αναλήψει υπηρεσιακών καθηκόντων εις την Δημοκρατίαν · και

(γ)η παραμονή του ιδιοκτήτου του οχήματος εις την Δημοκρατίαν δυνατόν να είναι προσωρινή ως εκ του ενδεχομένου εκ νέου μεταθέσεως αυτού εις την αλλοδαπήν:

Νοείται ότι, οποτεδήποτε το πρώτον επισυμβή οιοιδήποτε των κάτωθι γεγονότων, ήτοι -

(α)άμα τη παρελεύσει πέντε ετών από της εισαγωγής του οχήματος εις την Δημοκρατίαν.

(β)άμα τη εκ νέου μεταθέσει του ιδιοκτήτου του οχήματος εις την αλλοδαπήν,

(γ)άμα ως οι Υπουργοί Εξωτερικών και Οικονομικών αποφασίσουν εκ συμφώνου ότι, είτε λόγω επικειμένης αφυπηρητήσεως του ιδιοκτήτου του οχήματος εκ της δημοσίας υπηρεσίας είτε εξ ετέρου λόγου, αποκλείεται η εκ νέου μετάθεσις του ιδιοκτήτου του οχήματος εις την αλλοδαπήν εντός της άνω προβλεπομένης περιόδου των πέντε ετών η κατά τας προϋποθέσεις της παρούσης παραγράφου εγγραφή θέλει ακυρωθή, εκτός εάν καταβληθή το τέλος εγγραφής όπως αυτό καθορίζεται στο Μέρος Ι του Παραρτήματος Ι του παρόντος Νόμου.

**Κ.Δ.Π. 486/12**

(4) Άνευ επηρεασμού της γενικότητας των παραγράφων (1),(2) & (3) ο Έφορος δεν εγγράφει μηχανοκίνητον όχημα –

**Κ.Δ.Π. 189/08**

(α)το οποίο διεσκευάσθη ή υπέστη τοιαύτας αλλαγάς, προσαρμογάς ή μετατροπάς ώστε ο τύπος ή η κατηγορία του οχήματος να μετετράπη εις τύπον ή κατηγορίαν ετέραν ή τον τύπον ή την κατηγορίαν διά την οποίαν τούτον κατεσκευάσθη ή προωρίζετο υπό των κατασκευαστών αυτού, εκτός αν έχει εξασφαλιστεί για το όχημα έγκριση τύπου, που εκδίδεται με βάση τον περί Έγκρισης Τύπου Οχημάτων Νόμο και τους δυνάμει αυτού εκδιδόμενους Κανονισμούς και Διατάγματα ή

**Κ.Δ.Π. 36/99**

(β)το οποίο υπέστη αλλαγάς ή μετατροπάς εις το σύστημα οδηγήσεως ή πεδήσεως, νοουμένου οτι η διάταξις αυτή δεν θα εφαρμόζεται εις

περίπτωσιν οχήματος αρχικώς κατασκευασθέντος κατά τρόπον επιτρέποντα τας τοιαύτας αλλαγάς ή μετατροπάς, εκτός αν έχει εξασφαλιστεί για το όχημα έγκριση τύπου, που εκδίδεται με βάση τον περί Έγκρισης Τύπου Οχημάτων Νόμο και τους δυνάμει αυτού εκδιδόμενους Κανονισμούς και Διατάγματα ή

(γ) το οποίο είναι παλαιό όχημα που δεν καλύπτεται από έγκυρο πιστοποιητικό που εκδίδεται από εξουσιοδοτημένους αντιπρόσωπους της Διεθνούς Ομοσπονδίας Παλαιού οχήματος (FIVA) και που δεν περιέχει αιτιολογημένη σύσταση και βεβαίωση ότι οι προδιαγραφές του οχήματος αυτού συνάδουν με εκείνες που καθορίζει ο Διεθνείς Τεχνικός Κώδικας για παλαιά οχήματα.

**Κ.Α.Π. 189/08**

(δ) το οποίο είναι αγωνιστικό όχημα που δεν καλύπτεται από έγκυρο πιστοποιητικό που εκδίδεται από εξουσιοδοτημένους αντιπρόσωπους της Διεθνούς Ομοσπονδίας Αυτοκινήτου (FIA) ή, της Διεθνούς Ομοσπονδίας Μοτοσικλετισμού (FIM) αν πρόκειται για μοτοσικλέτα και που δεν περιέχει αιτιολογημένη σύσταση και βεβαίωση ότι οι προδιαγραφές του οχήματος αυτού συνάδουν με τους εγκεκριμένους τεχνικούς κανονισμούς των Ομοσπονδιών αυτών.

**Δεύτερον  
Παράρτημα**

(5) Τα εις την παράγραφον (2) του παρόντος Κανονισμού προβλεπόμενα διακριτικά σημεία ταυτότητας του μηχανοκινήτου οχήματος δέον όπως συνάδωσι, ως προς το σχήμα, την τοποθέτησιν γραμμάτων και αριθμών και από πάσης άλλης απόψεως, προς τας διατάξεις τας εκτιθεμένας εις το συνημμένον εις τους παρόντας Κανονισμούς Δεύτερον Παράρτημα:

**Κ.Α.Π. 291/10  
Καν. 2(α)**

Νοείται ότι, ο Έφορος δύναται να παραχωρεί διακριτικά σημεία ταυτότητας οχήματος προς πώληση στο κοινό που επιθυμεί να έχει συγκεκριμένο αριθμό για το όχημά του. Η πώληση αυτή θα γίνεται κατά τον τρόπο και τους όρους που θα καθορίζονται από τον Έφορο, με βάση Διάταγμά του που δημοσιεύεται στην Επίσημη Εφημερίδα της Δημοκρατίας.

(6) Εάν μηχανοκίνητον όχημα δεν φέρη επ' αυτού οιαδήποτε διακριτικά σημεία της ταυτότητας, ως προνοείται εις τους παρόντας Κανονισμούς, το γεγονός τούτο θέλει λογισθή ως εκ πρώτης όψεως απόδειξις ότι το όχημα τούτο δεν είναι εγγεγραμμένον, παρέχει δε το δικαίωμα εις οιονδήποτε αστυνομικόν όπως κατακρατήση το όχημα, μέχρις ότου περατωθώσιν αι σχετικά έρευναι.

(7) Ουδέν μηχανοκίνητον όχημα δύναται να φέρη επ' αυτού διακριτικά σημεία ταυτότητας άλλα, πλην εκείνων, τα οποία παρεχωρήθησαν εις αυτό επί τη εγγραφή του, ή οιαδήποτε επιγραφήν υποδηλούσαν ότι τούτο ανήκει εις οιονδήποτε τύπον ή κατηγορίαν οχημάτων πλην εκείνης, διά την οποίαν εγένετο η εγγραφή του.

**60 του 1965  
67 του 1977  
47 του 1985.  
Κ.Α.Π.24/99**

Νοείται ότι οχήματα τα οποία ανήκουν σε μέλη των διπλωματικών αποστολών, όπως ορίζονται στους περί Διπλωματικών Δικαιωμάτων, Ασυλιών και Προνομίων Νόμους του 1965 μέχρι 1985, ή άλλων ξένων

αποστολών δύνανται να φέρουν διακριτικά σημεία που ο Υπουργός Εξωτερικών παραχωρεί για περίοδο και αριθμό οχημάτων που αναφέρονται στη σχετική άδεια, αντίγραφο της οποίας αποστέλλεται στον Έφορο:

Νοείται περαιτέρω ότι τα διακριτικά σημεία της ταυτότητας των οχημάτων που αναφέρονται στην πιο πάνω επιφύλαξη φέρονται σε πινακίδα στην οποία αναγράφεται ο αύξων αριθμός της διπλωματικής αποστολής, όπως παραχωρείται από τον Υπουργό Εξωτερικών, τα γράμματα “CD” και ακολούθως ο αύξων αριθμός του οχήματος που η κάθε αποστολή εξουσιοδοτημένα κατέχει. Οι διαστάσεις και το μέγεθος των διακριτικών σημείων της ταυτότητας πρέπει να είναι σύμφωνα με τις διατάξεις του Δεύτερου Παραρτήματος των βασικών κανονισμών:

**Δεύτερο  
Παράρτημα**

Νοείται έτι περαιτέρω ότι τα διακριτικά σημεία της ταυτότητας των οχημάτων που αναφέρονται στην πρώτη επιφύλαξη και ανήκουν στο διοικητικό ή τεχνικό προσωπικό των διπλωματικών αποστολών, φέρονται σε πινακίδα στην οποία αναγράφεται ο αύξων αριθμός της διπλωματικής αποστολής, όπως παραχωρείται από τον Υπουργό Εξωτερικών, τα γράμματα ‘ΑΤ’ και ακολούθως ο αύξων αριθμός του οχήματος που η κάθε αποστολή εξουσιοδοτημένα κατέχει. Οι διαστάσεις και το μέγεθος των διακριτικών σημείων της ταυτότητας πρέπει να είναι σύμφωνα με τις διατάξεις του Δεύτερου Παραρτήματος των βασικών κανονισμών.

**Κ.Δ.Π.499/06**

**Δεύτερο  
παράρτημα**

(8) Ελλείπει στοιχείων και λεπτομερειών, καθ’ όσον αφορά εις την κυριότητα μηχανοκινήτου οχήματος, ο Έφορος δύναται να ζητήσει παρά του αιτητού όπως προσκομίσει εις αυτόν εγγυητήριο έγγραφον κατά τον Τύπον II του συνημμένου εις τους παρόντας Κανονισμούς Πρώτου Παραρτήματος, η καθ’ οιονδήποτε άλλον τύπον, ως ο Έφορος ήθελεν εκάστοτε καθορίσει, καθ’ ον τρόπον, διά τοιούτου ποσόν και διάστημα μη υπερβαίνον τα δύο έτη, ως ο Έφορος ήθελε ωσαύτως εκάστοτε καθορίσει επί του πιστοποιητικού εγγραφής θέλει σημειωθεί το γεγονός της παροχής του τοιούτου εγγυητηρίου εγγράφου.

**Πρώτον  
Παράρτημα  
Τύπος II.**

(9) Κάθε όχημα που είναι εγγεγραμμένο στην Κυπριακή Δημοκρατία σύμφωνα με τις διατάξεις των παρόντων Κανονισμών, πρέπει κατά το χρόνο που κυκλοφορεί εκτός της Δημοκρατίας, να φέρει, επιπρόσθετα προς τα διακριτικά σημεία ταυτότητας, στο αριστερό άκρο καθεμιάς των πινακίδων κυκλοφορίας, το διακριτικό σημείο της Κυπριακής Δημοκρατίας με τον τρόπο που περιγράφεται στο Δεύτερο Παράρτημα των βασικών κανονισμών.

**Κ.Δ.Π.189/00**

(10) Τα παραχωρούμενα σε κάθε μηχανοκίνητο όχημα διακριτικά σημεία της ταυτότητας του σύμφωνα με την παράγραφο (5) του παρόντος κανονισμού περιέχονται σε πινακίδες των οποίων-

**Κ.Δ.Π. 291/10  
Καν. 2(β)**

(α) \*τα γράμματα και οι αριθμοί, ο τρόπος τοποθέτησης των γραμμάτων, αριθμών και σημάτων που βρίσκονται σ’ αυτές, ο τρόπος τοποθέτησης των πινακίδων σε κάθε μηχανοκίνητο όχημα, καθώς και οι προδιαγραφές κατασκευής και χρωματισμοί των πινακίδων

**Δεύτερο  
Παράρτημα,  
Μέρος I,  
Μέρος II**



καθορίζονται στ Μέρη I και II του Δεύτερου Παραρτήματος των παρόντων Κανονισμών,

**\*Ιδε σημείωση στο τέλος του Καν. 6**

(β) τα ιδιαίτερα χαρακτηριστικά των γραμμάτων και αριθμών και οι ειδικές τους διαστάσεις καθορίζονται με γνωστοποίηση του Εφόρου που δημοσιεύεται στην Επίσημη Εφημερίδα της Δημοκρατίας\*,

**\*Έγινε δημοσίευση την 01.03.2012 – Κ.Δ.Π. 71/2013**

(γ) \*τα διακριτικά σημεία της ταυτότητας αναγράφονται και εγκαθίστανται, τόσο αυτά όσο και οι πινακίδες, μόνο από συνεργεία κατασκευής και εγκατάστασης πινακίδων μηχανοκινήτων οχημάτων δεόντως εξουσιοδοτημένα από τον Έφορο.

**\*Ιδε σημείωση στο τέλος του Καν. 6**

Κ.Δ.Π. 291/10  
Καν. 2(β)

(11) Κάθε πρόσωπο που επιθυμεί να εξουσιοδοτηθεί ως συνεργείο κατασκευής και εγκατάστασης πινακίδων μηχανοκινήτων οχημάτων υποβάλλει στον Έφορο αίτηση, κατά τον τύπο και σύμφωνα με το περιεχόμενο που καθορίζεται εκάστοτε από αυτόν.

Κ.Δ.Π. 291/10  
Καν. 2(β)

(12) Ο Έφορος εξετάζει την αίτηση ενδιαφερόμενου και εντός σαράντα πέντε (45) ημερών από την ημερομηνία παραλαβής της συμπληρωμένης αίτησης-

(α) χορηγεί την εξουσιοδότηση κατά τον τύπο που εκάστοτε αυτός καθορίζει, αφού πρώτα εισπράξει από τον αιτητή το ποσό των πεντακόσιων ευρώ (€500), ως τέλος έκδοσης της εξουσιοδότησης, ή

(β) αρνείται την παραχώρηση τέτοιας εξουσιοδότησης γνωστοποιώντας γραπτώς τους λόγους της άρνησης του.

Δεύτερο  
Παράρτημα,  
Μέρος IV  
Κ.Δ.Π. 291/10  
Καν. 2(β)

(13) Για παραχώρηση της προβλεπόμενης από την παράγραφο (12) εξουσιοδότησης πρέπει να πληρούνται τα κριτήρια που καθορίζονται στο Μέρος IV του Δεύτερου Παραρτήματος των παρόντων Κανονισμών.

Κ.Δ.Π. 291/10  
Καν. 2(β)

(14) Για κάθε εξουσιοδοτημένο συνεργείο κατασκευής και εγκατάστασης πινακίδων μηχανοκινήτων οχημάτων ο Έφορος-

(α) καθορίζει αριθμό αναγνώρισης του συνεργείου, ο οποίος θα αποτυπώνεται και θα εντάσσεται στην πινακίδα με τον τρόπο που θα υποδεικνύει ο Έφορος, με γραπτές τεχνικές οδηγίες που θα εκδίδει προς τα εξουσιοδοτημένα συνεργεία,

(β) παραχωρεί ειδικές σφραγίδες που φέρουν χαρακτηριστικά ασφάλειας και τον αριθμό αναγνώρισης του συνεργείου, με τις οποίες το συνεργείο σφραγίζει κάθε πινακίδα που εγκαθιστά σε όχημα, στο σημείο που καθορίζεται στην παράγραφο 2 του Μέρους II του Δεύτερου Παραρτήματος των Παρόντων Κανονισμών, με τον τρόπο που θα υποδεικνύει ο Έφορος, με γραπτές τεχνικές οδηγίες που θα εκδίδει προς τα εξουσιοδοτημένα συνεργεία:

Δεύτερο  
Παράρτημα,  
Μέρος II

Νοείται ότι, αντί της παραχώρησης σφραγίδας ο Έφορος δύναται να καθορίσει απαιτήσεις που, με ειδική μέθοδο, ο αριθμός αναγνώρισης του συνεργείου και άλλα χαρακτηριστικά ασφάλειας θα εντάσσονται ή/και ενσωματώνονται εκ κατασκευής στη βάση της πινακίδας.

Κ.Α.Π. 291/10  
Καν. 2(β)

(15) Κάθε εξουσιοδοτημένο συνεργείο κατασκευής και εγκατάστασης πινακίδων μηχανοκίνητων οχημάτων και κάθε πρόσωπο που ενεργεί γι' αυτό πρέπει-

(α) να κατασκευάζει και εγκαθιστά πινακίδα μόνο αφού παραλάβει σχετική βεβαίωση που εκδίδεται από τον Έφορο, προς τον εγγεγραμμένο ιδιοκτήτη του μηχανοκίνητου οχήματος, σύμφωνα με την παράγραφο (20) του παρόντος Κανονισμού, αφού πρώτα ελέγξει ότι το όχημα στο οποίο θα εγκαταστήσει την πινακίδα φέρει τον αριθμό πλαισίου και μηχανής που αναφέρεται στη βεβαίωση,

(β) να εγκαθιστά σε μηχανοκίνητα οχήματα μόνο πινακίδες που κατασκευάζονται και που περιλαμβάνουν διακριτικά σημεία της ταυτότητας του μηχανοκίνητου οχήματος που παραχωρούνται από τον Έφορο και κάθε σήμανση ή άλλο στοιχείο που προβλέπεται στους παρόντες Κανονισμούς, σύμφωνα με τις προδιαγραφές που καθορίζονται στο Δεύτερο Παράρτημα των παρόντων Κανονισμών και τη γνωστοποίηση του Εφόρου που εκδίδεται με βάση την υποπαράγραφο (β) της παραγράφου (10) του παρόντος Κανονισμού,

Δεύτερο  
Παράρτημα

(γ) να διασφαλίζει ότι κάθε πινακίδα που εγκαθίσταται σε μηχανοκίνητο όχημα από το συνεργείο σφραγίζεται όπως καθορίζεται στις υποπαραγράφους (α) και (β) της παραγράφου (14) του παρόντος Κανονισμού, από καθορισμένα από το συνεργείο και γνωστοποιημένα στον Έφορο φυσικά πρόσωπα,

(δ) να τηρεί μητρώο όλων των μηχανοκίνητων οχημάτων στα οποία εγκατέστησε πινακίδα ή επιδιόρθωσε πινακίδα, όπως καθορίζεται στην παράγραφο (14) του παρόντος Κανονισμού, κατά τα προηγούμενα πέντε (5) συνεχή έτη, στο οποίο θα περιλαμβάνεται –

- (i) ο αριθμός πλαισίου και μηχανής του οχήματος,
- (ii) τα διακριτικά σημεία της ταυτότητας του που παραχωρούνται σύμφωνα με την παράγραφο (5) του παρόντος Κανονισμού,
- (iii) ο αριθμός της βεβαίωσης που αναφέρεται στην υποπαράγραφο (α) της παρούσας παραγράφου, την οποία πρέπει να φυλάσσει για πέντε (5) συνεχή έτη, και
- (iv) το όνομα και η υπογραφή του προσώπου που σφράγισε την πινακίδα, κατά το διαλαμβανόμενα στην υποπαράγραφο (γ) της παρούσας παραγράφου,

(ε) να ενημερώνει τον Έφορο, ηλεκτρονικά ή άλλως πως και σύμφωνα με τον τρόπο και τη συχνότητα που ο Έφορος θα υποδείξει για κάθε

πινακίδα που εγκαθιστά, για τα στοιχεία που αναφέρονται στην υποπαράγραφο (δ) της παρούσας παραγράφου,

(στ) να διατηρεί μόνο τις σφραγίδες που θα του παραχωρεί ο Έφορος, τις οποίες να φυλάσσει σε ασφαλές μέρος ώστε να μην χρησιμοποιούνται από οποιοδήποτε άλλο πρόσωπο πέραν των προσώπων που καθορίζονται στην υποπαράγραφο (γ) της παρούσας παραγράφου:

Νοείται ότι την ευθύνη για την ασφαλή διαχείριση και φύλαξη των σφραγίδων έχει ο ιδιοκτήτης του συνεργείου, εκτός της περίπτωσης που ο ιδιοκτήτης είναι νομικό πρόσωπο οπότεν την ευθύνη έχει ο καθορισμένος από το νομικό πρόσωπο υπεύθυνος του συνεργείου και όπου δεν υπάρχει τέτοιος, τα πρόσωπα που καθορίζονται με βάση την υποπαράγραφο (γ) της παρούσας παραγράφου,

(ζ) να αναρτά σε περίοπτη θέση το πιστοποιητικό εξουσιοδότησης του,

(η) να επιτρέπει σε μέλη της Αστυνομίας και σε εξουσιοδοτημένα από τον Έφορο πρόσωπα να εισέρχονται εντός του συνεργείου για διαπίστωση –

- (i) ότι τηρούνται τα κριτήρια βάσει των οποίων παραχωρήθηκε η εξουσιοδότηση,
- (ii) ότι η σφράγιση πινακίδας γίνεται με τον καθορισμένο τρόπο,
- (iii) της καλής κατάστασης των σφραγίδων και των συνθηκών ασφαλούς φύλαξης τους,
- (iv) της τήρησης εκ μέρους του συνεργείου των υποχρεώσεων που υπέχει με βάση τον παρόντα Κανονισμό.

**Κ.Δ.Π. 291/10**  
**Καν. 2(β)**

(16) Σε περίπτωση απώλειας σφραγίδας που παραχωρείται από τον Έφορο με βάση την παράγραφο (14) του παρόντος Κανονισμού το εξουσιοδοτημένο συνεργείο κατασκευής και εγκατάστασης πινακίδων μηχανοκινήτων οχημάτων ειδοποιεί αμέσως τον Έφορο για την απώλεια και υποχρεούται να υποβάλει προς αυτόν, εντός εβδομήντα δύο (72) ωρών, έκθεση στην οποία να καταγράφονται οι συνθήκες κάτω από τις οποίες έχει απολεσθεί η σφραγίδα.

**Κ.Δ.Π. 291/10**  
**Καν. 2(β)**

(17) Η κατά την παράγραφο (12) του παρόντος Κανονισμού παραχωρηθείσα εξουσιοδότηση παύει αυτόματα να ισχύει από τη στιγμή που διαπιστώνεται απώλεια σφραγίδας που παραχωρείται από τον Έφορο με βάση την παράγραφο (14) του παρόντος Κανονισμού.

**Κ.Δ.Π. 291/10**  
**Καν. 2(β)**

(18) Συνεργείο του οποίου σφραγίδα που παραχωρείται από τον Έφορο με βάση την παράγραφο (14) του παρόντος Κανονισμού έχει απολεσθεί μπορεί να υποβάλει αίτηση για παραχώρηση νέας εξουσιοδότησης μετά από ένα (1) μήνα από την ημερομηνία που ενημέρωσε τον Έφορο κατά τα διαλαμβανόμενα στην παράγραφο (16) του παρόντος Κανονισμού.

**Κ.Δ.Π. 291/10**  
**Καν. 2(β)**

(19) Ο Έφορος τηρεί μητρώο, στο οποίο καταχωρούνται οι κατά την παράγραφο (12) του παρόντος Κανονισμού παραχωρηθείσες εξουσιοδοτήσεις προς τα συνεργεία, περιλαμβανομένων στοιχείων για τη διεύθυνση κάθε συνεργείου, το δε περιεχόμενο του μητρώου ανακοινώνεται ή διατίθεται προς χρήση σε κάθε ενδιαφερόμενο, ως προς τα ονόματα και τις διευθύνσεις των εξουσιοδοτημένων συνεργείων.

(20) \*Κάθε ιδιοκτήτης εγγεγραμμένου μηχανοκίνητου οχήματος, για το οποίο θα εγκατασταθεί πινακίδα για πρώτη φορά ή που προτίθεται να αντικαταστήσει τις πινακίδες εγγραφής του οχήματος του, είτε αυτές εγκαταστάθηκαν πριν ή μετά την έναρξη ισχύος των παρόντων Κανονισμών, για οποιοδήποτε λόγο, περιλαμβανομένης της επιλογής του ιδιοκτήτη του μηχανοκίνητου οχήματος να τις αντικαταστήσει, της απώλειας, ζημιάς ή καταστροφής των εν λόγω πινακίδων, δύναται να ζητήσει από τον Έφορο, με αίτηση του κατά τον τύπο και τρόπο, ηλεκτρονικά ή άλλως πώς, που καθορίζεται εκάστοτε από αυτόν, την έκδοση βεβαίωσης η οποία θα αναφέρει ότι για το μηχανοκίνητο όχημα με το συγκεκριμένο αριθμό πλαισίου, αριθμό μηχανής και άλλα στοιχεία που προβλέπονται στον παρόντα Κανονισμό, έχουν παραχωρηθεί συγκεκριμένα διακριτικά σημεία της ταυτότητας του οχήματος:

Κ.Α.Π. 291/10  
Καν. 2(β)

Νοείται ότι η βεβαίωση που αναφέρεται στην παρούσα παράγραφο μπορεί να εκδίδεται και ηλεκτρονικά.

**\*Ιδε σημείωση στο τέλος του Καν. 6**

(21) Ανεξάρτητα από τις πρόνοιες της παραγράφου (7) του παρόντος Κανονισμού μηχανοκίνητα οχήματα που –

Κ.Α.Π. 291/10  
Καν. 2(β)

(α) \*χρησιμοποιούνται από τον Πρόεδρο της Κυπριακής Δημοκρατίας φέρουν μόνο το θυρεό, έμβλημα της Κυπριακής Δημοκρατίας,

**\*Η πιο πάνω υπόπαράγραφος τίθεται σε ισχύ από την ημερομηνία που θα καθοριστεί με γνωστοποίηση του Εφόρου στην Επίσημη Εφημερίδα της Δημοκρατίας.**

Κ.Α.Π. 291/10  
Καν. 4(γ)

(β) \*\*ανήκουν ή χρησιμοποιούνται από Υπουργεία της Κυπριακής Δημοκρατίας ή Τμήματα, Υπηρεσίες και Διευθύνσεις που υπάγονται σε αυτά, εκτός της Αστυνομίας και της Εθνικής Φρουράς, ή από τη Βουλή των Αντιπροσώπων πρέπει να έχουν εγκατεστημένες πινακίδες που να συνάδουν με τις προδιαγραφές που καθορίζονται στο Δεύτερο Παράρτημα των παρόντων Κανονισμών, να φέρουν αρχικά το θυρεό, έμβλημα της Κυπριακής Δημοκρατίας, στη συνέχεια τα ψηφία «ΚΔ», ακολούθως, αριθμούς που καθορίζονται από τον Έφορο και, στο τέλος, ψηφία που καθορίζονται στο Μέρος V του Δεύτερου Παραρτήματος των παρόντων Κανονισμών ανάλογα με το Υπουργείο, στις διαστάσεις και αποστάσεις που θα καθορίζονται από τον Έφορο:

Κ.Α.Π. 255/12

Δεύτερο  
Παράρτημα  
Μέρος V

Νοείται ότι, οχήματα που χρησιμοποιούνται από Υπουργούς ή Γενικούς Διευθυντές Υπουργείων ή της Βουλής των Αντιπροσώπων, έχουν τοποθετημένες πινακίδες που συνάδουν και φέρουν διακριτικά σημεία

ταυτότητας σύμφωνα με τις υπόλοιπες πρόνοιες του παρόντος Κανονισμού.

**\*\*Η πιο πάνω υποπαράγραφος (β) για τα οχήματα που εγγράφονται από τις 22.06.2012 και μετά (Κ.Δ.Π. 255/12).**

- ) (22) \*Τα παραχωρούμενα σε κάθε μηχανοκίνητο όχημα διακριτικά σημεία της ταυτότητας του σύμφωνα με την παράγραφο (5) του παρόντος Κανονισμού περιέχονται σε –

Κ.Δ.Π. 291/10  
Καν. 2(β)

(α) μια οπίσθια πινακίδα σε κάθε μηχανοκίνητο όχημα της κατηγορίας

- (i) Ο, όπως αυτή καθορίζεται στην παράγραφο 3 του Μέρους Α του Δέκατου Τρίτου Παραρτήματος των περί Έγκρισης Τύπου Οχημάτων (Κατηγορίες Μ, Ν και Ο), των Κατασκευαστικών Στοιχείων, Συστημάτων και Χωριστών Τεχνικών Μονάδων τους Κανονισμών του 2010, και

- (ii) L1e, και L3e όπως αυτά καθορίζονται στην παράγραφο (1) του Κανονισμού 13 των περί Έγκρισης Τύπου Οχημάτων (Κατηγορίες L1e, και L7e), των Κατασκευαστικών Στοιχείων, Συστημάτων και Χωριστών Τεχνικών Μονάδων τους Κανονισμών του 2005,

(β) μια εμπρόσθια και μια οπίσθια σε κάθε μηχανοκίνητο όχημα που δεν αναφέρεται στην υποπαράγραφο (α) της παρούσας παραγράφου,

(γ) σε περίπτωση που μηχανοκίνητο όχημα που αναφέρεται στην παρούσα παράγραφο έλκει όχημα της κατηγορίας Ο, σε μία πινακίδα, επιπρόσθετη της πινακίας του οχήματος της κατηγορίας Ο, που στερεώνεται στο τελευταίο όχημα που έλκεται, με τον τρόπο και στο σημείο που θα καθορίσει ο Έφορος με γνωστοποίηση του που δημοσιεύεται στην Επίσημη Εφημερίδα της Δημοκρατίας.

**\*Ιδε σημείωμα στο τέλος του Καν. 6**

Δεύτερο  
Παράρτημα  
Μέρος III.

Κ.Δ.Π. 291/10  
Καν. 2(β)

(23) \*Το διακριτικό σημείο της Κυπριακής Δημοκρατίας, με τον τρόπο που περιγράφεται στο Μέρος III του Δεύτερου Παραρτήματος των παρόντων Κανονισμών περιέχεται σε κάθε πινακίδα που αναφέρεται στην παράγραφο (10) του παρόντος Κανονισμού εκτός των πινακίδων των οχημάτων που αναφέρονται στις επιφυλάξεις της παραγράφου (7) και στην παράγραφο (21) του παρόντος Κανονισμού.

**\*Ιδε σημείωμα στο τέλος του Καν. 6**

Κ.Δ.Π. 291/10  
Καν. 2(β)

(24) Μέλος της Αστυνομίας ή εξουσιοδοτημένο από τον Έφορο πρόσωπο, επιδεικνύοντας την ταυτότητα ή το πιστοποιητικό της ιδιότητας του, αντίστοιχα, εφόσον του ζητηθεί, δύναται, προς το σκοπό της διαπίστωσης οποιασδήποτε παράβασης του παρόντος Κανονισμού ή της τήρησης των προδιαγραφών που καθορίζονται στις παραγράφους (5) και (10) του παρόντος Κανονισμού –

(α) να εισέρχεται σε οποιοδήποτε χώρο ή υποστατικό, εξαιρουμένης κατοικίας, το οποίο εύλογα πιστεύει ότι χρησιμοποιείται για σκοπούς πώλησης ή διάθεσης προς πώληση ή χρήση, κατασκευής, σφράγισης ή

εγκατάστασης πινακίδων οχημάτων και να επιθεωρεί οποιαδήποτε έγγραφα, στοιχεία, βιβλία, οχήματα, πινακίδες, εξοπλισμό, σφραγίδες ή συσκευές,

(β) να απαιτεί από οποιοδήποτε πρόσωπο που βρίσκεται στο χώρο ή στο υποστατικό, για το οποίο έχει εύλογη αιτία να πιστεύει ότι μπορεί να παράσχει πληροφορίες, την παρουσίαση οποιωνδήποτε εγγράφων, στοιχείων, βιβλίων, πινακίδων, συσκευών ή εξοπλισμού, που φυλάσσονται ή χρησιμοποιούνται για τους σκοπούς του παρόντος Κανονισμού,

(γ) να επιθεωρεί, εξετάζει, λαμβάνει αντίγραφα και αποσπάσματα από οποιαδήποτε έγγραφα, στοιχεία ή βιβλία, πινακίδες συσκευές ή εξοπλισμό, που φυλάσσονται ή χρησιμοποιούνται για τους σκοπούς του παρόντος Κανονισμού και να απαιτεί από οποιοδήποτε πρόσωπο από το οποίο τα πιο πάνω έγγραφα, στοιχεία ή βιβλία φυλάσσονται ή χρησιμοποιούνται ή παρουσιάζονται, την πιστοποίηση οποιουδήποτε αντιγράφου ως πιστού αντιγράφου,

(δ) εάν υπάρχει εύλογη υποψία ότι τούτο απαιτείται για την εξέταση υπόθεσης, να μεταφέρει και να κατακρατήσει οποιαδήποτε έγγραφα, στοιχεία, βιβλία, οχήματα, πινακίδες, συσκευές ή εξοπλισμό, που φυλάσσονται ή χρησιμοποιούνται στο υπό εξέταση υποστατικό ή χώρο, σε χώρο ή εργαστήριο που είναι κατάλληλο για τη διεξαγωγή περαιτέρω απαιτούμενων ελέγχων ή εξετάσεων,

(ε) να λαμβάνει τα απαιτούμενα με βάση την παράγραφο 4.15 του Μέρους II του Δευτέρου Παραρτήματος των παρόντων Κανονισμών, δείγματα και να τα μεταφέρει ή παραπέμπει σε εργαστήριο που είναι κατάλληλο για τη διεξαγωγή των απαιτούμενων ελέγχων και δοκιμών.

Δεύτερο  
Παράρτημα  
Μέρος II.

(25) Μέλος της Αστυνομίας ή εξουσιοδοτημένο από τον Έφορο πρόσωπο, επιδεικνύοντας την ταυτότητα ή το πιστοποιητικό της ιδιότητας του, αντιστοιχα, εφόσον του ζητηθεί, δύναται, προς το σκοπό της διαπίστωσης οποιασδήποτε παράβασης του παρόντος Κανονισμού

Κ.Δ.Π. 291/10  
Καν. 2(β)

(α) να επιθεωρεί οποιοδήποτε μηχανοκίνητο όχημα, είτε αυτό βρίσκεται σταθμευμένο σε οποιαδήποτε οδό ή πλησίον οδού ή βρίσκεται σε χώρο για σκοπούς ελέγχου καταλληλότητας σύμφωνα με τον Κανονισμό 65 των παρόντων Κανονισμών ή σύμφωνα με τον περί Μηχανοκίνητων Οχημάτων (Τεχνικός Έλεγχος και Κέντρα Τεχνικού Ελέγχου) Νόμο και, με την βοήθεια ένστολου αστυνομικού, να σταματά και να επιθεωρεί οποιοδήποτε όχημα κινείται επί οδού,

1(I) του 2007  
106(I) του 2007  
83(I) του 2009.

(β) να απαιτεί από οποιοδήποτε πρόσωπο που βρίσκεται στο μηχανοκίνητο όχημα ή που έχει στην κατοχή ή στην ιδιοκτησία του το μηχανοκίνητο όχημα να του παράσχει πληροφορίες ή έγγραφα που εύλογα μπορεί να ζητηθούν.

26(α) Άνευ επηρεασμού της εξουσίας του Εφόρου να αναστέλλει ή να ακυρώνει την κατά την παράγραφο (12) του παρόντος Κανονισμού παραχωρηθείσα εξουσιοδότηση, ο Έφορος δύναται να εξετάζει κατά πόσο εξουσιοδοτημένο συνεργείο κατασκευής και εγκατάστασης πινακίδων μηχανοκίνητων οχημάτων ή προσωπικό που απασχολείται σε αυτό παραβαίνει τις πρόνοιες της παραγράφου (15) του παρόντος κανονισμού και, σε περίπτωση που διαπιστώσει παράβαση, μπορεί να επιβάλει διοικητικό πρόστιμο, ανάλογα με τη φύση, τη βαρύτητα και τη διάρκεια της παράβασης μέχρι και δέκα χιλιάδες ευρώ (€10.000).

(β) Το διοικητικό πρόστιμο επιβάλλεται στο εξουσιοδοτημένο συνεργείο κατασκευής και εγκατάστασης πινακίδων μηχανοκίνητων οχημάτων με αιτιολογημένη γραπτή απόφαση του Εφόρου, ο οποίος βεβαιώνει την παράβαση, αφού δώσει προηγουμένως την ευκαιρία στον παραβάτη να προβεί σε γραπτές παραστάσεις, οι οποίες πρέπει να προσκομιστούν εντός δεκαπέντε (15) ημερών από την παραλαβή σχετικής ειδοποίησης που του αποστέλλεται από τον Έφορο.

(γ) Το ποσό του διοικητικού προστίμου εισπράττεται από τον Έφορο όταν παρέλθει άπρακτη η προς άσκηση προσφυγής ενώπιον του Ανωτάτου Δικαστηρίου προθεσμία των εβδομήντα πέντε (75) ημερών από την κοινοποίηση της απόφασης του Εφόρου για επιβολή διοικητικού προστίμου ή, σε περίπτωση που ασκήθηκε προσφυγή ενώπιον του Ανωτάτου Δικαστηρίου, μετά την έκδοση μη ακυρωτικής δικαστικής απόφασης.

(δ) Σε περίπτωση παράλειψης πληρωμής του κατά την παρούσα παράγραφο επιβαλλόμενου από τον Έφορο διοικητικού προστίμου, ο Έφορος λαμβάνει δικαστικά μέτρα και εισπράττει το οφειλόμενο ποσό ως αστικό χρέος οφειλόμενο προς τη Δημοκρατία.

Κ.Δ.Π. 291/10  
Καν. 2(β)

(27) (α) Ο Έφορος μπορεί να αναστείλει ή να ακυρώσει την κατά την παράγραφο (12) του παρόντος Κανονισμού παραχωρηθείσα εξουσιοδότηση σε περίπτωση που διαπιστωθεί ότι -

Δεύτερο  
Παράρτημα,  
Μέρος IV

(i) εξουσιοδοτημένο συνεργείο κατασκευής και εγκατάστασης πινακίδων μηχανοκίνητων οχημάτων δεν ικανοποιεί πλέον τα κριτήρια που καθορίζονται στο Μέρος IV του Δεύτερου Παραρτήματος των παρόντων Κανονισμών ή παραβιάζει οποιοδήποτε ορο που τέθηκε κατά την εξουσιοδότηση,

(ii) εξουσιοδοτημένο συνεργείο κατασκευής και εγκατάστασης πινακίδων μηχανοκίνητων οχημάτων ή πρόσωπο που εργοδοτείται σε αυτό προβεί, για δεύτερη φορά, σε παράβαση για την οποία του έχει επιβληθεί διοικητικό πρόστιμο με βάση την παράγραφο (26) του παρόντος Κανονισμού, ή

(iii) εξουσιοδοτημένο συνεργείο κατασκευής και εγκατάστασης πινακίδων μηχανοκίνητων οχημάτων ή πρόσωπο που εργοδοτείται σε αυτό προβεί σε παράβαση των προνοιών των

υποπαραγράφων (α), (β) ή (στ) της παραγράφου (15) του παρόντος Κανονισμού.

(β) Συνεργείο κατασκευής και εγκατάστασης πινακίδων μηχανοκίνητων οχημάτων του οποίου η εξουσιοδότηση ακυρώθηκε με βάση την υποπαραγράφο (α) της παρούσας παραγράφου, καθώς και το νομικό ή φυσικό πρόσωπο στο οποίο ανήκε το συνεργείο δεν δύνανται να υποβάλουν αίτηση με βάση την παράγραφο (11) του παρόντος Κανονισμού πριν παρέλθουν δύο (2) έτη από την ημέρα της ακύρωσης της εξουσιοδότησης.

(28) (α) Ουδείς πωλεί ή διαθέτει προς πώληση ή χρήση, από την ημερομηνία\* που θα καθοριστεί με γνωστοποίηση του Εφόρου στην Επίσημη Εφημερίδα της Δημοκρατίας σύμφωνα με τον Κανονισμό 4(β)(ι) των περί Μηχανοκίνητων Οχημάτων και Τροχαίας Κινησεως (Τροποποιητικοί) (Αρ. 2) Κανονισμών του 2010, πινακίδες εγγραφής μηχανοκίνητων οχημάτων που δεν συνάδουν με τις καθορισμένες απαιτήσεις και τις προδιαγραφές που καθορίζονται στο Δεύτερο Παράρτημα των παρόντων Κανονισμών.

Κ.Δ.Π. 291/10  
Καν. 2(β)

9.7.2010

Δεύτερο  
Παράρτημα

\* **Καθορίστηκε η 3<sup>η</sup> Ιουνίου 2013, σύμφωνα με την ΚΔΠ 72/2013**

(β) Ουδείς εγκαθιστά, από την ημερομηνία που αναφέρεται στην υποπαραγράφο (α) της παρούσας παραγράφου, πινακίδες εγγραφής μηχανοκίνητων οχημάτων εκτός εάν κατέχει εξουσιοδότηση ως συνεργείο κατασκευής και εγκατάστασης πινακίδων μηχανοκίνητων οχημάτων που εκδίδεται με βάση την παράγραφο (12) του παρόντος Κανονισμού.

(γ) Απαγορεύεται οποιαδήποτε παραποίηση πινακίδας εγγραφής μηχανοκίνητων οχημάτων ή αλλοίωση της ίδιας ή των στοιχείων που περιέχει ή της σφράγισης της ή παραβίαση ή αφαίρεση της σφράγισης της που αναφέρεται στην παράγραφο (14) του παρόντος Κανονισμού, από οποιοδήποτε πρόσωπο που δεν έχει δέουσα εξουσιοδότηση με βάση την παράγραφο (12) του παρόντος Κανονισμού.

(δ) Απαγορεύεται να υπάρχει πινακίδα σε μηχανοκίνητο όχημα που να φέρει οποιοδήποτε μηχανισμό, αντικείμενο, κοχλία ή άλλο υλικό στερέωσης περιλαμβανομένου συγκολλητικού υλικού ή οποιοδήποτε άλλο υλικό, που έχει ως αποτέλεσμα την αλλαγή της εμφάνισης ή του ευανάγνωστου των στοιχείων που περιέχονται στην πινακίδα ή που εμποδίζει τη δημιουργία πραγματικής φωτογραφικής εικόνας της πινακίδας με όλα τα στοιχεία της μέσω φωτογραφικής μηχανής.

(ε) Απαγορεύεται η οδήγηση, η χρήση, η στάση ή η στάθμευση οχήματος σε οποιοδήποτε δημόσιο χώρο ή σε οδό –

(i) που, τηρουμένων των προνοιών της παραγράφου (1) του Κανονισμού 4 των βασικών κανονισμών, δεν φέρει πινακίδες εγγραφής,



- (ii) στο οποίο υπάρχει οποιοσδήποτε μηχανισμός ή αντικείμενο που εμποδίζει την ορατότητα για να διαβαστούν ή να φωτογραφηθούν τα διακριτικά σημεία ταυτότητας,
- (iii) του οποίου πινακίδα εγγραφής είναι παραποιημένη ή αλλοιωμένη ή που η σφράγιση της πινακίδας είναι παραποιημένη, αλλοιωμένη, παραβιασμένη ή αφαιρεμένη ή
- (iv) του οποίου πινακίδα είναι σε τέτοιο βαθμό ακάθαρτη που να καθίσταται αδύνατο να διαβαστούν τα διακριτικά σημεία ταυτότητας που περιέχει από απόσταση είκοσι (20) μέτρων ή να φωτογραφηθούν από απόσταση είκοσι (20) μέτρων και να διαβαστούν από φωτογραφία.

(στ) Οποιοδήποτε ειδικά εξουσιοδοτημένο από τον Έφορο πρόσωπο επιδεικνύοντας την ταυτότητα ή το πιστοποιητικό της ιδιότητας του εφόσον του ζητηθεί, ή οποιοσδήποτε αστυνομικός δύναται να κατακρατήσει όχημα που βρίσκεται σε οποιοδήποτε δημόσιο χώρο ή σε οδό και:

- (i) που δεν φέρει πινακίδες εγγραφής ή
- (ii) στο οποίο υπάρχει οποιοσδήποτε μηχανισμός ή αντικείμενο που εμποδίζει την ορατότητα για να διαβαστούν ή να φωτογραφηθούν τα διακριτικά σημεία ταυτότητας ή
- (iii) του οποίου πινακίδα εγγραφής είναι παραποιημένη ή αλλοιωμένη ή που η σφράγιση της πινακίδας είναι παραποιημένη, αλλοιωμένη, παραβιασμένη ή αφαιρεμένη ή
- (iv) του οποίου πινακίδα εγγραφής δεν συνάδει με τις απαιτήσεις του Δεύτερου Παραρτήματος.

**Δεύτερο  
Παράρτημα**

(ζ) Όχημα που κατακρατείται με βάση την υποπαράγραφο (στ) της παρούσας παραγράφου, δύναται να μετακινηθεί, από εξουσιοδοτημένο από τον Έφορο πρόσωπο ή από αστυνομικό ή κατόπιν οδηγίων του από οποιοδήποτε άλλο πρόσωπο, σε κατάλληλο κατά την κρίση του Αρχηγού Αστυνομίας χώρο.

(η) Όχημα που βρίσκεται σε χώρο που αναφέρεται στην υποπαράγραφο (ζ) της παρούσας παραγράφου παραλαμβάνεται από τον κάτοχο ή τον ιδιοκτήτη του ή από αντιπρόσωπο τους και, εφόσον αυτό μετακινηθεί σύμφωνα με την υποπαράγραφο (ζ) καταβάλλονται, πριν αυτό παραληφθεί από τον ιδιοκτήτη ή τον κάτοχο του, τα πραγματικά έξοδα της μετακίνησης:

Νοείται ότι, στην περίπτωση που δεν καταβάλλονται τα πραγματικά έξοδα όπως αναφέρεται στην υποπαράγραφο (η) ή αν το όχημα δεν παραληφθεί εντός δύο μηνών από την ημερομηνία που ο ιδιοκτήτης ή ο κάτοχος του ενημερωθεί σχετικά από τον Αρχηγό Αστυνομίας για να το παραλάβει, αυτό δύναται να διατεθεί ως αζήτητη περιουσία σύμφωνα με το άρθρο 32 του περί Αστυνομίας Νόμου:

Νοείται περαιτέρω ότι, το όχημα που κατακρατείται σύμφωνα με την υποπαράγραφο (ζ) δεν δύναται να οδηγηθεί από οποιονδήποτε πλην των προσώπων που αναφέρονται στην εν λόγω υποπαράγραφο, μέχρι

να τοποθετηθούν σε αυτό πινακίδες που καθορίζονται στον παρόντα Κανονισμό.

Κ.Δ.Π. 291/10  
Καν. 2(β)

(29) Οποιοδήποτε πρόσωπο –

- (α) εμποδίζει μέλος της Αστυνομίας ή εξουσιοδοτημένο από τον Έφορο πρόσωπο να ασκήσει τις εξουσίες που του χορηγούνται από τις παραγράφους (24) και (25) του παρόντος Κανονισμού,
- (β) χωρίς εύλογη αιτία παραλείπει να παράσχει σε μέλος της Αστυνομίας ή σε εξουσιοδοτημένο από τον Έφορο πρόσωπο οποιαδήποτε άλλη βοήθεια ή πληροφορία, την οποία εύλογα ήθελε ζητήσει προς το σκοπό της εκπλήρωσης των καθηκόντων του, δυνάμει του παρόντος Κανονισμού,
- (γ) παρέχει οποιαδήποτε ανακριβή πληροφορία σε μέλος της Αστυνομίας ή σε εξουσιοδοτημένο από τον Έφορο πρόσωπο,
- (δ) εκδίδει έγγραφα που προβλέπονται από τον παρόντα Κανονισμό χωρίς να έχει την απαιτούμενη έγκριση ή το νόμιμο δικαίωμα να το πράξει,

είναι ένοχο αδικήματος και, σε περίπτωση καταδίκης του, υπόκειται σε φυλάκιση που δεν υπερβαίνει τους έξι (6) μήνες ή σε χρηματική ποινή που δεν υπερβαίνει τα δύο χιλιάδες ευρώ (€2.000,00) ή και στις δύο αυτές ποινές.

**\*Σημείωση:**

**A. Οι υποπαράγραφοι (α) και (γ) της παραγράφου (10) και οι παραγράφοι (20), (22) και (23) του Κανονισμού 6, τίθενται σε ισχύ –**

- (i) Από την 3<sup>η</sup> Ιουνίου 2013, για όσα οχήματα εγγράφονται για πρώτη φορά στη Δημοκρατία,
- (ii) Για όσα οχήματα εγγράφονται πριν την 3<sup>η</sup> Ιουνίου 2013 και για τα οποία οι πινακίδες εγγραφής που είχαν εγκατασταθεί πριν την ημερομηνία αυτή αντικαθίστανται για οποιοδήποτε λόγο, περιλαμβανομένης της επιλογής του ιδιοκτήτη του οχήματος να τις αντικαταστήσει, της απώλειας, ζημιάς ή καταστροφής των εν λόγω πινακίδων:

Νοείται ότι για οχήματα που εγγράφηκαν πριν την 3<sup>η</sup> Ιουνίου 2013 για τα οποία οι πινακίδες εγγραφής που είχαν εγκατασταθεί πριν την ημερομηνία αυτή δεν αντικαθίστανται με βάση την παρούσα υποπαράγραφο, συνεχίζει να ισχύει το καταργηθέν με βάση το Κανονισμό 3 των παρόντων κανονισμών Δεύτερο Παράρτημα των βασικών κανονισμών, με τη διαφορά ότι, για τα παλαιά

Κ.Δ.Π. 291/10  
Καν. 4(β)  
Κ.Δ.Π. 72/2013

οχήματα και για τα οχήματα που ενεγράφησαν στη Δημοκρατία μέχρι την 31 Δεκεμβρίου 1974 είναι δυνατόν η βάση της πινακίδας να είναι χρώματος μαύρου και τα διακριτικά σημεία της ταυτότητας να είναι χρώματος άσπρου ή αργυρού,

(iii) έξι (6) μήνες από την ημερομηνία που καθορίζεται στην υποπαράγραφο (i) της παρούσας παραγράφου (3<sup>η</sup> Δεκεμβρίου 2013) για όσα οχήματα –

(αα) ταξί,

(ββ) φορτηγά, κατά την έννοια που προσδίδεται στο φορτηγό όχημα στην παράγραφο (α) του όρου «αδειούχο όχημα» στον περί της Πρόσβασης στο Επάγγελμα του Οδικού Μεταφορέα Νόμο, και

(γγ) κατηγορίας L1e, L2e, L3e, L4e, L5e, L6e και L7e, όπως αυτά καθορίζονται στην παράγραφο (1) του Κανονισμού 13 των περί Έγκρισης Τύπου Οχημάτων (Κατηγορίες L1e μέχρι L7e), των Κατασκευαστικών Στοιχείων, Συστημάτων και Χωριστών Τεχνικών Μονάδων τους Κανονισμών του 2005,

είναι ήδη εγγεγραμμένα στη Δημοκρατία και δεν αναφέρονται στην υποπαράγραφο (ii) της παρούσας παραγράφου.

Εγγραφή  
Μηχανοκινήτου  
Οχήματος δι'  
Επανεξαγωγή  
Πρώτον  
Παράρτημα  
Τύπος I.

7. (α) Δια την εγγραφήν μηχανοκινήτου οχήματος δι' επανεξαγωγήν κατατίθεται παρά τω Εφόρω αίτησις κατά τον Τύπον I του συνημμένου εις τους παρόντας Κανονισμούς Πρώτου Παραρτήματος ή καθ' οιονδήποτε άλλον Τύπον, ως ο Έφορος ήθελεν εκάστοτε καθορίσει, εμπεριέχουσα τα εν αυτώ καθοριζόμενα στοιχεία.

Παράρτημα  
Μέρος I

(β) Ο Έφορος, αφού διακριβώση το αληθές των εις την αίτησιν περιεχομένων στοιχείων και τη καταβολή των νεομισμένων φόρων, ως ούτοι καθορίζονται εις το Μέρος I του συνημμένου εις τον Νόμον Παραρτήματος, προβαίνει εις την εγγραφήν του οχήματος και παραχωρεί αυτώ διακριτικά σημεία ταυτότητας περιέχοντα ειδικόν αριθμόν εγγραφής, τα οποία και καταχωρεί εις ειδικόν βιβλίον.

(γ) Τα συμφώνως τη προηγουμένη παραγράφω παραχωρούμενα διακριτικά σημεία ταυτότητας δέον όπως φέρωσιν, επιπροσθέτως παντός άλλου γράμματος και προ παντός άλλου γράμματος και αριθμού, το γράμμα «Ε».

Πιστοποιητικόν  
Εγγραφής  
Πρώτο  
Παράρτημα  
Τύπος III  
Επίσημος  
Εφημερίς,  
Παράρτημα  
Τρίτον (I),  
22.6.1984

8.- (1) Άμα τη εγγραφή μηχανοκινήτου οχήματος θέλει παραχωρηθή εις τον ιδιοκτήτην αυτού πιστοποιητικόν εγγραφής κατά τον Τύπον III του συνημμένου εις τους παρόντας Κανονισμούς Πρώτου Παραρτήματος ή καθ' οιονδήποτε άλλον τύπον, ως ο Έφορος ήθελεν εκάστοτε καθορίσει το πιστοποιητικόν εγγραφής λογίζεται ως εκ πρώτης όψεως απόδειξις της εγγραφής του μηχανοκινήτου οχήματος εις το οποίον αφορά η δήλωσις.

(2) Ο ιδιοκτήτης, ο οδηγός ή το πρόσωπο το οποίον φέρει την ευθύνη μηχανοκινήτου οχήματος, εν όσω τούτο χρησιμοποιείται εφ'οιασδήποτε οδού, οφείλει όπως κατά πάντα χρόνον προσκομίζη επί του μηχανοκινήτου οχήματος το τοιούτο πιστοποιητικόν εγγραφής, εφ'όσον δε κληθή προς τούτο, όπως επιτρέπη εξέτασιν του εν λόγω πιστοποιητικού παρ' οιοσδήποτε αστυνομικού ή άλλου προσώπου επί τούτω εξουσιοδοτημένου υπό του Εφόρου:

Νοείται ότι εις περίπτωσιν καθ'ην ο ιδιοκτήτης, ο οδηγός ή το πρόσωπο το οποίον φέρει την ευθύνη μηχανοκινήτου οχήματος δι'οιανδήποτε εύλογον αιτίαν αδυνατεί να παρουσιάση προς εξέτασιν το εν λόγω πιστοποιητικό, οφείλει όπως προσκομίση τούτο εις το μέρος το οποίον ήθελεν υποδειχθή εις αυτόν παρ'οιοσδήποτε αστυνομικού ή άλλου προσώπου επί τούτω εξουσιοδοτημένου υπό του Εφόρου, εντός προθεσμίας είκοσι τεσσάρων ωρών το αργότερον από της γενομένης υποδείξεως.

Επίσημος  
Εφημερίς,  
Παράρτημα  
Τρίτον (I)  
22.6.1984

#### 9.- Καταργήθηκε ΚΔΠ 486/2012

Ακύρωσις  
Εγγραφής  
Κ.Δ.Π. 486/2012

10. Ανεξαρτήτως οιασδήποτε άλλης διατάξεως των παρόντων Κανονισμών, ο Έφορος δύναται να αρνηθή την εγγραφήν ή να ακυρώση προηγουμένην εγγραφήν οιοσδήποτε μηχανοκινήτου οχήματος το οποίον, κατά τη γνώμην αυτού, προσομοιάζει τσοσούτον κατά το χρώμα και την εμφάνισιν προς στρατιωτικά ή αστυνομικά οχήματα, ώστε να δύναται να εκληφθή ως στρατιωτικόν ή αστυνομικόν όχημα.

Οχήματα  
Προσομοιά-  
ζοντα προς  
Στρατιωτικά ή  
αστυνομικά  
οχήματα

#### 11. Καταργήθηκε Ν. 56(I)/2000.

12. Ανεξαρτήτως των διατάξεων των παρόντων Κανονισμών, μηχανοκίνητον όχημα επισκέπτου, εισαχθέν υπό επισκέπτου προς ιδίαν αυτού χρήσιν, απαλλάττεται της υποχρεώσεως εγγραφής δυνάμει των διατάξεων των παρόντων Κανονισμών, εφ'όσον το όχημα συνοδεύεται-

Εισαγόμενα  
οχήματα  
επισκεπτών.

(α) υπό εγκύρου διεθνούς πιστοποιητικού χορηγηθέντος δυνάμει διεθνούς συμβάσεως αφορώσης εις την διεθνή κυκλοφορίαν μηχανοκινήτων οχημάτων, ειςην σύμβασιν προσεχώρησε και η Δημοκρατία, και εφ'όσον το όχημα ικανοποιεί από πάσης άλλης απόψεως τας προνοίας της τοιαύτης συμβάσεως τεσσάρων ωρών το αργότερον από της γενομένης υποδείξεως · ή

(β) υπό εγκύρου πιστοποιητικού εγγραφής εκδοθέντος εις την χώραν εις την οποίαν το τοιούτον όχημα είναι εγγεγραμμένον, και εμπεριέχοντος τα στοιχεία, τα μνημονευόμενα εις την Διεθνή Σύμβασιν περί Τροχαίας Κινήσεως του 1949 και οιοσδήποτε τροποποίησιν αυτής ή εις οιοσδήποτε άλλην ανάλογον πρόνοιαν οιασδήποτε άλλης συμβάσεως, δεσμευούσης την Δημοκρατίαν · ή

(γ) υφ' οιοδήποτε άλλου εγγράφου, το οποίο απαιτείται ή θεωρείται ικανοποιητικό, είτε επιπροσθέτως προς τα άνω έγγραφα ή αντί τούτων, δυνάμει:

(ι) των προνοιών οιασδήποτε συνθήκης, συμβάσεως ή συμφωνίας αφορώσης εις την διεθνή τροχαία κίνησιν και δεσμεύσης την Δημοκρατίαν, ή

(ιι) κανονισμού ή άλλης διοικητικής πράξεως εκδοθείσης δυνάμει των διατάξεων του Νόμου, ή

(ιιι) των διατάξεων οιοδήποτε άλλου εκάστοτε εν ισχύι νόμου, κνονισμού, ή άλλης διοικητικής πράξεως, και εκδοθέντος συμφώνως προς τας τοιαύτας προνοίας ή διατάξεις:

Νοείται ότι, εις περιπτώσεις κατά τας οποίας μηχανοκίνητον όχημα επισκέπτου δεν συνοδεύεται υπό εγκύρου διεθνούς πιστοποιητικού ή εγκύρου πιστοποιητικού εγγραφής ή άλλου εγγράφου κατά τα ανωτέρω, ή η ισχύς του τοιούτου διεθνούς πιστοποιητικού ή πιστοποιητικού εγγραφής ή άλλου εγγράφου ήθελεν εκπνεύσει διαρκούσης της εν τη Δημοκρατία παραμονής αυτού, ο Έφορος δύναται να εκδώση δια το τοιούτον όχημα προσωρινόν πιστοποιητικόν εγγραφής, τη καταβολή των νενομισμένων τελών, ως ταύτα καθορίζονται εις το Μέρος I του συνημμένου εις τον Νόμον Παραρτήματος.

Εγγεγραμμένος  
ιδιοκτήτης  
μη έχων  
απόλυτον  
κυριότητα  
επί του  
οχήματος

**13.-** (1) Εις περίπτωσιν κατά την οποίαν ο έχων δικαίωμα κατοχής επί μηχανοκινήτου οχήματος, δεν κέκτηται άμα και δικαίωμα απολύτου κυριότητας επί του οχήματος είναι όμως εγγεγραμμένος ως ιδιοκτήτης του οχήματος εις το Βιβλίον Εγγραφής Μηχανοκινήτων Οχημάτων, πας όστις αξιοί ότι κέκτηται δικαίωμα απολύτου κυριότητας δύναται να απευθυνθή προς τον Έφορον και να ζητήση όπως το όνομα αυτού καταχωρισθή εις το Βιβλίον Εγγραφής Μηχανοκινήτων Οχημάτων ως έχοντος απόλυτον κυριότητα επί του οχήματος επιπροσθέτως του ονόματος του εγγεγραμμένου ιδιοκτήτου.

(2) Άμα τη λήψει της τοιαύτης αιτήσεως ο Έφορος θέλει μεριμνήσει όπως ο εγγεγραμμένος ιδιοκτήτης πληροφορηθή διά συστημένης επιστολής τα της υποβληθείσης αιτήσεως, καλεί δε τούτον όπως, ε' όσον ενίσταται εις την αίτησιν, προσκομίση εντός δεκατεσσάρων ημερών, στοιχεία εμφανίοντα το αβάσιμον ταύτης.

(3) Εάν ο εγγεγραμμένος ιδιοκτήτης δεν ενίσταται εις την υποβληθείσαν αίτησιν ή εάν ούτος παραλείψη να προσκομίση στοιχεία εμφανίοντα το αβάσιμον αυτής εντός της ανωτέρω προθεσμίας, ο Έφορος θέλει χωρήσει εις την καταχώρησιν του ονόματος του αιτητού εις το Βιβλίον Εγγραφής Μηχανοκινήτων Οχημάτων, ως έχοντος απόλυτον κυριότητα επί του μηχανοκινήτου οχήματος εις το οποίον αφορά η αίτησις.

(4) Εάν ο εγγεγραμμένος ιδιοκτήτης ενίσταται κατά της υποβληθείσης αιτήσεως και προσκομίσει στοιχεία περί του αβασίμου αυτής, ο Έφορος θέλει χωρήσει εις την διερεύνησιν ταύτης και προβή εις έκδοσιν αποφάσεως κατά το δοκούν το πρόσωπον δε, το όνομα του οποίου ήθελε, κατόπιν της διενεργηθείσης ερεύνης, καταχωρισθή εις το Βιβλίον Εγγραφής Μηχανοκινήτων Οχημάτων ως έχοντος απόλυτον κυριότητα επί μηχανοκινήτου οχήματος εις το οποίον αφορά η αίτησις λογίζεται, δια τους σκοπούς των παρόντων Κανονισμών, ως έχον απόλυτον κυριότητα επί του οχήματος.

(5) Εφ'όσον το πρόσωπον, το όνομα του οποίου κατεχωρίσθη ως ανωτέρω εις το Βιβλίον Εγγραφής Μηχανοκινήτων Οχημάτων, ήθελεν απολέσει την απόλυτον κυριότητα επί του οχήματος, ούτος οφείλει όπως κοινοποιήση το γεγονός εις τον Έφορον και ζητήση παρ'αυτού όπως διαγράψη την γενομένην καταχώρησιν άμα τη λήψη της επί τούτω αιτήσεως ο Έφορος θέλει χωρήσει εις την αιτουμένην διαγραφήν.

(6) Ο Έφορος δύναται, τη αιτήσει του εγγεγραμμένου ιδιοκτήτου, να διαγράψη το καταχωρισθέν όνομα, εφ'όσον ήθελεν ικανοποιηθή ότι τω όντι ο καταχωρισθείς απώλεσε την απόλυτον κυριότητα επί του οχήματος.

**14.-(1)** Εν περιπτώσει αλλαγής ιδιοκτησίας μηχανοκινήτου οχήματος επισυμβάσης άλλως ή αιτία θάνατου-

(α) απαγορεύεται η χρήσις του τοιούτου οχήματος διά διάστημα μείζον των τριάκοντα ημερών, αφ'ης επεσυνέβη η αλλαγή, εκτός εάν το πρόσωπον εις το οποίον περιήλθε το όχημα, εγγραφή ως νέος ιδιοκτήτης αυτού ·

(β) ο εγγεγραμμένος ιδιοκτήτης υπέχει υποχρέωσιν όπως, εντός τριάκοντα ημερών, γνωστοποιήση εγγράφως εις τον Έφορον το όνομα και την διεύθυνσιν του νέου ιδιοκτήτου, ως και την ημερομηνίαν, κατά την οποίαν έλαβε χώραν η αλλαγή ιδιοκτησίας:

Νοείται ότι, προκειμένου περί μηχανοκινήτου οχήματος αποτελούντος το αντικείμενον ενοικιαγοράς, απαιτείται επίσης η επιβεβαίωσις του έχοντος την απόλυτον κυριότητα ιδιοκτήτου ·

(γ) ο εγγεγραμμένος ιδιοκτήτης υπέχει υποχρέωσιν όπως εντός τριάκοντα ημερών επιστρέψη εις τον Έφορον το επ'ονόματι αυτού πιστοποιητικόν εγγραφής.

(δ) Εφόσον ο εγγεγραμμένος ιδιοκτήτης τηρήσει τις υποχρεώσεις του που προνοούνται από τις υποπαραγράφους (β) και (γ) της παρούσας παραγράφου και αφού παρουσιάσει στον Έφορο έντυπο που καθορίζεται από αυτόν, δεόντως και πιστοποιημένα υπογεγραμμένο από το νέο ιδιοκτήτη, παύει εφεξής να φέρει ευθύνη για την καταβολή οποιωνδήποτε τελών, για την καταλληλότητα του οχήματος, για την ασφάλισή του καθώς και για οποιαδήποτε άλλη υποχρέωση υπέχει ως

Αλλαγή  
ιδιοκτησίας  
ή αλλαγή  
διευθύνσεως  
Επίσημος

Επίσημος  
Εφημερίς,  
Παράρτημα  
Τρίτον (I):  
22.6.1984

Κ.Α.Π. 189/08

εγγεγραμμένος ιδιοκτήτης του οχήματος με βάση τους παρόντες Κανονισμούς, τη δε ευθύνη για τα προαναφερόμενα στην παρούσα υποπαράγραφο φέρει ο νέος ιδιοκτήτης του οχήματος.

**Πρώτον  
Παράρτημα  
Τύπος V.**

(2) Η αίτησις εγγραφής νέου ιδιοκτήτου υποβάλλεται κατά τον Τύπον V του συνημμένου εις τους παρόντας Κανονισμούς Πρώτου Παραρτήματος ή καθ'οιονδήποτε άλλον τύπον, ως ο Έφορος ήθελεν εκάστοτε καθορίσει, δύναται δε να υποβληθή πριν ή χωρήση η πραγματική μεταβίβασις του μηχανοκινήτου οχήματος, η εγγραφή όμως του νέου ιδιοκτήτου είναι άνευ ισχύος μέχρις ότου το παλαιόν πιστοποιητικόν εγγραφής επιστραφή εις τον Έφορον και καταβληθώσιν τα νεομισμένα τέλη, ως ταύτα καθορίζονται εις το Μέρος II του συνημμένου εις τον νόμον Παραρτήματος.

(3) Επί τω θανάτω του εγγεγραμμένου ιδιοκτήτου μηχανοκινήτου οχήματος, το πρόσωπον, υπό την νόμιμον φύλαξιν του οποίου περιέρχεται το όχημα, οφείλει όπως, εντός ενός μηνός, γνωστοποιήση το γεγονός εις τον Έφορον, ο οποίος εκδίδει οδηγίας κατά το δοκούν καθ'όσον αφορά εις την χρήσιν του οχήματος, εκκρεμούσης, της εγγραφής του νέου ιδιοκτήτου. Το πρόσωπον εις τον οποίον παρεσχέθη υπό του Εφόρου άδεια χρήσεως του οχήματος εκκρεμούσης της τιαύτης εγγραφής, λογίζεται, διά τους σκοπούς των παρόντων Κανονισμών, ως ιδιοκτήτης του οχήματος καθ'όλον το διάστημα διά το οποίον παρεσχέθη η τιαύτη άδεια:

Νοείται ότι, προκειμένου περί μηχανοκινήτου οχήματος αποτελούντος το αντικείμενον ενοικιαγοράς, απαιτείται η επιβεβαίωσις του έχοντος την απόλυτον κυριότητα ιδιοκτήτου προτού παρασχεθί άδεια χρήσεως δυνάμει της παρούσης παραγράφου.

(4) Επί τη εγγραφή του νέου ιδιοκτήτου, ο Έφορος προβαίνει εις τας αναγκαίας αλλαγάς επί του πιστοποιητικού εγγραφής και παραδίδει τούτο εις τον νέον εγγεγραμμένον ιδιοκτήτην ή, εφ'όσον ήθελε ζητηθή ή έκδοσις νέου διπλογράφου πιστοποιητικού, τούτο εκδίδεται τη καταβολή των νεομισμένων τελών, ως ταύτα καθορίζονται εις το Μέρος II του συνημμένου εις τον Νόμον Παραρτήματος:

Νοείται ότι ο Έφορος δεν προβαίνει εις την εγγραφήν νέου ιδιοκτήτου μηχανοκινήτου οχήματος, εφ'όσον δεν ήθελε προσαχθή πιστοποιητικόν ασφαλίσεως εν ισχύι εκδοθέν δυνάμει οιουδήποτε εκάστοτε εν ισχύι Νόμου προνοούντος περί υποχρεωτικής ασφαλίσεως κατά κινδύνων τρίτων ή κατατεθή παρ'αυτό έγγραφος ειδοποίησης εμφανίουςα πρόθεσις του νέου ιδιοκτήτου όπως μη θέση εις κυκλοφορίαν ή ποιήται χρήσιν του ως είρηται μηχανοκινήτου οχήματος ·

(5) (α) Πας όστις αξιοί ότι είναι ιδιοκτήτης μηχανοκινήτου οχήματος μη εγγεγραμμένου επ'ονόματι αυτού, δύναται να υποβάλη αίτησιν προς τον Πρόεδρον του Επαρχιακού Δικαστηρίου της Επαρχίας, ένθα διαμένει και να ζητήσει την έκδοσιν διατάγματος περί μεταβίβασεως του οχήματος επ'ονόματι αυτού:

Νοείται ότι, εφ'όσον ο Έφορος ήθελεν ικανοποιηθή, τη προσκομίσει επαρκών αποδεικτικών στοιχείων, ότι δεν είναι γνωστός ο τόπος διαμονής του εγγεγραμμένου ιδιοκτήτου, ο Έφορος δύναται να μη εμμείνη εις την έκδοσιν τοιούτου διατάγματος και αντ'αυτού να προβή εις δημοσίευσιν της αξιώσεως εις την Επίσημον Εφημερίδα της Δημοκρατίας και εις μίαν τουλάχιστον ημερησίαν εφημερίδα, τη καταβολή υπό του αξιούντος ιδιοκτησίαν των νενομισμένων τελων, ως τούτα καθορίζονται εις το Μέρος II του συνημμένου εις τον Νόμον Παραρτήματος ·

(β) εάν, μετά πάροδον δύο ημερολογιακών μηνών από της ημερομηνίας της τοιαύτης δημοσιεύσεως, ουδέν άλλο πρόσωπον αξιού ιδιοκτησίαν επί του μηχανοκινήτου οχήματος, τότε ο Έφορος δύναται να καταχωρήση το όνομα του προσώπου, το οποίον προβάλλει αξιώσιν ιδιοκτησίας επί του οχήματος, εις το Βιβλίον Εγγραφής Μηχανοκινήτων Οχημάτων.

(6) Ο εγγεγραμμένος ιδιοκτήτης εν περιπτώσει αλλαγής της διευθύνσεως αυτού υπέχει υποχρέωσιν, όπως εντός επτά ημερών γνωστοποιήσει εγγράφως εις τον Έφορον την νέαν αυτού διεύθυνσιν.

**15.-** (1) Εις περίπτωσιν κατά την οποίαν ο ιδιοκτήτης μηχανοκινήτου οχήματος εγκαταλείπει την Δημοκρατίαν διά διάστημα υπερβαίνον το έν έτος, το όχημα δεν δύναται να χρησιμοποιηθή μετά την πάροδον του ως άνω διαστήματος, μέχρις ότου επιστρέψη εις την Δημοκρατίαν ο ιδιοκτήτης του οχήματος, εκτός εάν άλλο πρόσωπον εγγραφή ως ιδιοκτήτης αυτού.

Προσωρινή  
απουσία  
ιδιοκτήτου  
εκ της  
Δημοκρατίας

(2) Ο ιδιοκτήτης δύναται να υποδείξη πρόσωπον τι ίνα εγγραφή ως ιδιοκτήτης του οχήματος κατά την απουσίαν αυτού εκ της Δημοκρατίας, άμα δε τη επιστροφή του δύναται να επανεγγραφή.

**16.-**(1) Τα διακριτικά σημεία της ταυτότητος μηχανοκινήτου οχήματος θέλουν τοποθετηθή επ'αυτού, συμφώνως προς τους παρόντας Κανονισμούς, κατά τρόπον ώστε να είναι κατά πάντα χρόνον ευχερής η διακρίβωσίς των.

Διακριτικά  
Σημεία  
Ταυτότητος  
μηχανοκινήτων

(2) Απαγορεύεται η τοποθέτησις οιονδήποτε άλλων αριθμών και γραμμάτων πλησίον των διακριτικών σημείων της ταυτότητος του οχήματος, κατά τρόπον ώστε να καθίσταται δυσχερεστέρα η ανάγνωσις ή διακρίβωσις τούτου, εν όσω το όχημα ευρίσκεται εν κινήσει:

Νοείται ότι, στο μέτρο που δεν παραβιάζεται η παρούσα παράγραφος, επιτρέπεται η τοποθέτηση και άλλων γραμμάτων πλησίον των διακριτικών σημείων της ταυτότητος παλαιού οχήματος, όπως ο Έφορος εκάστοτε καθορίζει.

Κ.Α.Π 36/99



(3) Εις τον παρόντα Κανονισμόν, ο όρος «**διακριτικά σημεία ταυτότητος**» κέκτηται την έννοιαν την οποίαν απέδωκεν εις τον όρον τούτον ο Κανονισμός 6.

**ΜΕΡΟΣ ΙΙΙ.  
ΑΔΕΙΑΙ ΚΥΚΛΟΦΟΡΙΑΣ ΜΗΧΑΝΟΚΙΝΗΤΩΝ  
ΟΧΗΜΑΤΩΝ**

Άδειες  
Κυκλοφορίας  
μηχανοκινήτων  
οχημάτων  
  
Κ.Α.Π. 189/08

**17.-(1)** Τηρουμένων των διατάξεων της παραγράφου (3) του Κανονισμού 25:

(α) κανένας δεν μπορεί να χρησιμοποιήσει ή οδηγήσει ή επιτρέψει ή ανεχθεί τη χρησιμοποίηση από τρίτο πρόσωπο οποιουδήποτε οχήματος, εκτός των κινουμένων σε ερπύστριες, για το οποίο δεν εκδόθηκε άδεια κυκλοφορίας, η οποία είναι σε ισχύ,

(β) κανένας δεν μπορεί να χρησιμοποιήσει ή επιτρέψει ή ανεχθεί τη χρησιμοποίηση από τρίτο πρόσωπο οποιουδήποτε οχήματος για σκοπό που δεν επιτρέπεται από τους όρους για τους οποίους εκδόθηκε η σε ισχύ άδεια κυκλοφορίας του ή κατά παράβαση οποιουδήποτε τέτοιου όρου:

Νοείται ότι, ανεξάρτητα από οποιαδήποτε άλλη διάταξη του Νόμου ή των παρόντων Κανονισμών, αγωνιστικό όχημα το οποίο έχει εγγραφεί στο Μητρώο Αγωνιστικών Μηχανοκίνητων Οχημάτων, δύναται να χρησιμοποιείται οδικώς μόνο κατόπιν ειδικής άδειας του Εφόρου και όταν το όχημα θα λαμβάνει μέρος σε “ράλλυ” ή αγώνες ταχύτητας.

(2) Μηχανοκίνητον όχημα, το οποίον κατά τας προνοίας του νόμου απαλλάττεται των τελών αδειάς κυκλοφορίας, δύναται να χρησιμοποιείται οδικώς, δυνάμει ατελώς εκδιδομένης υπό του Εφόρου αδειάς κατά τον Τύπον VII του συνημμένου εις τους παρόντας Κανονισμούς Πρώτου Παραρτήματος ή καθ'οιονδήποτε άλλον τύπον, ως ο Έφορος ήθελεν εκάστοτε καθορίσει:

Νοείται εν τούτοις ότι απαγορεύεται, εκτός μόνον τη ειδική άδεια του Εφόρου, η δι'οιονδήποτε σκοπόν οδική χρήσις μηχανοκινήτου οχήματος χρησιμοποιουμένου αποκλειστικώς διά μεταλλευτικούς σκοπούς ή δια σκοπούς λατομείου και εγγεγραμμένου ως τοιούτου κατά τας προνοίας της υποπαραγράφου Γ της παραγράφου 3 του Μέρους Ι του συνημμένου εις τον Νόμον Παραρτήματος.

(3) Ανεξαρτήτως των διατάξεων του παρόντος Κανονισμού, τηρουμένων όμως των διατάξεων της επιφυλάξεως της παραγράφου (2), επιτρέπεται η άνευ αδειάς κυκλοφορίας οδική χρήσις μηχανοκινήτου οχήματος κατά την μεταφορά αυτού εις τον

καθορισμένον προς επιθεώρησιν τόπον ίνα υποστή την νενομισμένην, κατά τα προνοίας του Κανονισμού 65, επιθεώρησιν.

Έκδοσις  
αδειών  
Μηχανοκινήτων  
οχημάτων

**18.-(1)** Αι άδειαι κυκλοφορίας μηχανοκινήτων οχημάτων εκδίδονται υπό του Εφόρου και περιέχουν στοιχεία ως ούτος ήθελε κρίνει απαραίτητα, των στοιχείων τούτων καταχωριζομένων εις το Βιβλίον Εγγραφής Μηχανοκινήτων Οχημάτων.

(2) Αι αιτήσεις διά την έκδοσιν αδειών κυκλοφορίας μηχανοκινήτων οχημάτων δέον όπως υποβάλλωνται κατά τον Τύπον VIII του συνημμένου εις τους παρόντας Κανονισμούς Πρώτου Παραρτήματος ή καθ'οιονδήποτε άλλον τύπον, ως ο Έφορος ήθελεν εκάστοτε καθορίσει.

Πρώτον  
Παράρτημα  
Τύπος VIII

(3) Ο Έφορος δεν εκδίδει άδειαν κυκλοφορίας μηχανοκινήτου οχήματος, εκτός εάν τούτο είναι προσηκόντως εγγεγραμμένον και πριν ή ικανοποιηθή ότι το όχημα ουδόλως διαφέρει των εις το Βιβλίον Εγγραφής Μηχανοκινήτων Οχημάτων καταχωρισθέντων στοιχείων.

(4) Απαγορεύεται η έκδοσις αδειάς κυκλοφορίας μηχανοκινήτου οχήματος, εκτός εάν τούτο συνάδη από πάσης απόψεως προς τους όρους τους καθοριζομένους υπό των παρόντων Κανονισμών, καθ'όσον αφορά εις την κατασκευήν και τον εξοπλισμόν μηχανοκινήτων οχημάτων και τηρουμένων των διατάξεων του Κανονισμού 76.

(5) Αι άδειαι κυκλοφορίας εγγεγραμμένων μηχανοκινήτων οχημάτων εκδίδονται κατά τον τύπον IX του συνημμένου εις τους παρόντας Κανονισμούς Πρώτου Παραρτήματος ή καθ'οιονδήποτε άλλον τύπον ως ο Έφορος ήθελεν εκάστοτε καθορίσει.

Πρώτον  
Παράρτημα  
Τύπος IX

(6) Ουδείς θέλει χρησιμοποιήσει ή επιτρέψει ή ανεχθή την υπό τρίτου προσώπου χρήσιν μηχανοκινήτου οχήματος ειμή μόνον ως όχημα του τύπου ή κατηγορίας, δια την οποίαν εξεδόθη η άδεια αυτού δυνάμει του παρόντος Κανονισμού:

Νοείται ότι οσάκις η άδεια μηχανοκινήτου οχήματος εξεδόθη διά να χρησιμοποιήται τουτο τόσον ως λεωφορείον όσον και ως φορτηγόν, το τοιούτον όχημα δύναται να χρησιμοποιήται δι'αμφοτέρους τους σκοπούς.

(7) Κατά την έννοιαν του παρόντος Κανονισμού, «τύπος ή κατηγορία μηχανοκινήτου οχήματος» σημαίνει -

- (i) λεωφορείον δημοσίας χρήσεως ·
- (ii) ιδιωτικόν λεωφορείον ·
- (iii) μηχανοκίνητον όχημα δημοσίας χρήσεως, δυνάμενον να μεταφέρει ουχί πλείονας των οκτώ καθημένων επιβατών ·
- (iv) φορτηγόν μηχανοκίνητον όχημα βαρέος τύπου ·

- (v) ελαφρόν φορτηγόν μηχανοκίνητον όχημα –  
(α) τύπου PICK –UP  
(β) τύπου βαν
- (vi) ιδιωτικόν μηχανοκίνητον όχημα άλλον ή φορτηγόν μηχανοκίνητον όχημα ·
- (vii) μηχανοκίνητον δίκυκλον ·
- (viii) μηχανοκίνητον τρίκυκλον ·
- (ix) μοτοποδήλατον ·
- (x) οδοστρωτήρα ·
- (xi) μηχανοκίνητον ελκυστήρα ·
- (xii) γεωργικόν ελκυστήρα ·
- (xiii) ρυμουλκόν μηχανοκίνητον όχημα ·
- (xiv) ρυμουλκούμενον μηχανοκίνητον όχημα ·
- (xv) μηχανοκίνητον όχημα βαρέος τύπου ·
- (xvi) κινητόν μηχανοκίνητον γερανόν ·
- (xvii) μηχανοκίνητον όχημα εκμισθούμενον άνευ οδηγού ·
- (xviii) μηχανοκίνητον όχημα δι' αναπήρους ·
- (xix) παλαιό όχημα ·
- (xx) οιονδήποτε άλλον τύπον μηχανοκινήτου οχήματος ·

Άρνησις  
εκδόσεως ή  
ακύρωσις  
αδείας  
μηχανοκινήτων  
οχημάτων

**19.** Ο Έφορος θέλει αρνηθή την έκδοσιν αδείας κυκλοφορίας μηχανοκινήτου οχήματος, αναφορικώς προς το οποίον δεν ήθελε προσαχθή πιστοποιητικόν ασφαλίσεως εκδοθέν δυνάμει οιονδήποτε εκάστοτε εν ισχύι Νόμου προνοούντος περί υποχρεωτικής ασφαλίσεως κατά κινδύνων τρίτων, δύναται δε να αρνηθή την έκδοσιν ή να ακυρώση ή αρνηθή ανανέωσιν αδείας κυκλοφορίας μηχανοκινήτου οχήματος, εφ' όσον ήθελεν εξεύρει τούτο ούτω κατεσκευασμένον ή εις τοιαύτην κατάστασιν ώστε να αποτελή πηγήν κινδύνου εις οιονδήποτε πρόσωπον, περιλαμβανομένων και του οδηγού, ταξιδεύον εν αυτώ ή εις τους χρησιμοποιούντας την οδόν ή επιβλαβές εις αυτάς ταύτας τας οδούς ή ότι τούτο αντίκειται προς οιονδήποτε των διατάξεων των παρόντων Κανονισμών:

Νοείται ότι ο Έφορος οφείλει όπως κοινοποιήσει την απόφασιν αυτού εγγράφως εις τον ενδιαφερόμενον ιδιοκτήτην, είτε προσωπικώς είτε ταχυδρομικώς εις την τελευταίαν αυτού γνωστήν διεύθυνσιν, ο δε ιδιοκτήτης μηχανοκινήτου οχήματος, του οποίου τα συμφέροντα ήθελον παραβλαφθή ως εκ της τοιαύτης αποφάσεως, δύναται, εντός δεκαπέντε ημερών από της κοινοποιήσεως προς αυτόν της τοιαύτης αποφάσεως, να προσβάλη ταύτην ενώπιον του Υπουργικού Συμβουλίου, του οποίου η επί τούτω απόφασις είναι τελική.

**20.-** (1) Εις περίπτωσιν κατά την οποίαν καταβάλλεται ετήσιον τέλος δι' άδειαν κυκλοφορίας μηχανοκινήτου οχήματος δυνάμει του Μέρους Ι του συνημμένου εις τον Νόμον Παραρτήματος, η ισχύς της τοιαύτης αδείας θέλει εκπνεύσει την 31ην Δεκεμβρίου, του αμέσως επομένου της ημερομηνίας εκδόσεως της αδείας.

Διάρκεια  
Ισχύος αδείας  
Μηχανοκινήτων  
οχημάτων

(2) Εις περίπτωσιν κατά την οποίαν καταβάλλεται εξαμηνιαίον τέλος δι' άδειαν κυκλοφορίας μηχανοκινήτου οχήματος δυνάμει του Μέρους Ι του συνημμένου εις τον Νόμον Παραρτήματος, η ισχύς της τοιαύτης αδείας θέλει εκπνεύσει την 30ήν Ιουνίου, ή, αναλόγως της περιπτώσεως, την 31ην Δεκεμβρίου, του αμέσως επομένου της ημερομηνίας της εκδόσεως της αδείας.

(3) Ανεξάρτητα από οποιοδήποτε άλλο Κανονισμό, για άδεια που εκδίδεται για πρώτη φορά για μέρος μόνο του έτους, αμέσως μετά την εισαγωγή και εγγραφή μηχανοκινήτου οχήματος ή αμέσως μετά την αντικατάσταση μηχανής μηχανοκινήτου οχήματος ή οποιασδήποτε άλλης αλλαγής για την οποία επιβάλλεται καταβολή διαφορετικών τελών για άδεια κυκλοφορίας, καταβάλλεται το μέρος μόνο του δυνάμει του Μέρους Ι του Παραρτήματος Ι του Νόμου προνοούμενου τέλους (υπολογιζόμενου στο πλησιέστερο ευρώ), που αναλογεί στην περίοδο του έτους που δεν εξέπνευσε. Ολόκληρος ο μήνας κατά τον οποίο έγινε η αλλαγή υπολογίζεται ως μέρος της περιόδου που δεν εξέπνευσε.

Κ.Α.Π. 189/08

**21.-**(1) Ο κάτοχος αδείας κυκλοφορίας μηχανοκινήτου οχήματος δικαιούται, επί τη επιστροφεί της τοιαύτης αδείας προς ακύρωσιν προς τον Έφορον, να τω επιστραφή το εν δωδέκατον του καταβληθέντος τέλους, προκειμένου περί ετησίας αδείας και το έν έκτον, προκειμένου περί εξαμηνιαίας, αναφορικώς προς ένα έκαστον πλήρη ημερολογιακόν μήνα της τοιαύτης περιόδου, ο οποίος κατά την ημερομηνίαν της επιστροφής της τοιαύτης αδείας δεν έχει εισέτι παρέλθει:

Επιστροφή  
αδειών μηχανοκινήτων  
οχημάτων  
Κ.Α.Π. 189/08

Νοείται ότι εκ του ούτω υπολογιζόμενου ποσού κρατείται ποσόν 3,42 ευρώ, όπερ και δεν επιστρέφεται.

(2) Τηρουμένων των διατάξεων του παρόντος Κανονισμού ουδέν τέλος επιστρέφεται επί τη ακυρώσει αδείας μηχανοκινήτου οχήματος δυνάμει των παρόντων Κανονισμών:

Νοείται ότι ο Έφορος κέκτηται εξουσίαν όπως τροποποιή ή ανακαλή οιαδήποτε άδειαν μηχανοκινήτου οχήματος, οσάκις ήθελε διαπιστωθή ότι καλή τη πίστει διεπράχθη οιονδήποτε λάθος είτε καθ'όσον αφορά εις τους όρους, υπό τους οποίους εξεδόθη η άδεια, είτε καθ'όσον αφορά εις τα πληρωτέα τέλη, εις την περίπτωσιν δε ταύτην τα καταβληθέντα τέλη σχετικώς προς την άδειαν επιστρέφονται, τηρουμένων των εν παραγράφω (1) διαλαμβανομένων διατάξεων.

**Διπλόγραφα  
αδειών**

**22.**-(1) Εις περίπτωσιν κατά την οποίαν ο Έφορος ήθελεν πεισθεί ότι άδεια κυκλοφορίας μηχανοκινήτου οχήματος απωλέσθη, ή εκλάπη, και ότι, προκειμένου περί κλοπής, εγένετο αναφορά του γεγονότος της κλοπής εις αστυνομικόν σταθμόν, ή ότι η εν λόγω άδεια κυκλοφορίας ηλλοιώθη ή κατέστη δυσανάγνωστος, ούτος δύναται να εκδώση διπλόγραφον της αδείας τη καταβολή των νενομισμένων τελών, ως ταύτα καθορίζονται εις το Μέρος II του συνημμένου εις τον Νόμον Παραρτήματος:

Νοείται ότι εφ'όσον η τοιαύτη άδεια ήθελεν μεταγενεστέρως εξευρεθή ο κάτοχος του διπλογράφου οφείλει όπως αμελλητί επιστρέψη εις τον λειτουργόν αδειών είτε την ούτω εξευρεθείσαν άδειαν είτε το διπλόγραφον αυτής ουδείς δε δύναται εν γνώσει αυτού να κρατήση ή να έχη εις την κατοχήν του τόσον το πρωτότυπον όσον και το διπλόγραφον της αδείας.

**Πρώτον  
Παράρτημα  
Τύπος X.**

(2) Τη υποβολή αιτήσεως, κατά τον Τύπο X του συνημμένου εις τους παρόντας Κανονισμούς Πρώτου Παραρτήματος ή καθ'οιονδήποτε άλλον τύπον, ως ο Έφορος ήθελεν εκάστοτε καθορίσει, και τη καταβολή των νενομισμένων τελών, ως ταύτα καθορίζονται εις το Μέρος II του συνημμένου εις τον Νόμον Παραρτήματος, ο Έφορος δύναται να γνωστοποιήσει στοιχεία περιεχόμενα εις το Βιβλίον Εγγραφής Οδηγών ή Εγγραφής Μηχανοκινήτων Οχημάτων, εφ'όσον ήθελε πεισθεί ότι ο αιτούμενος ταύτα ενεργεί καλή τη πίστει και έχει έννομον προς τούτο συμφέρον.

**Ανάρτησις και  
προσκόμισις  
αδείας μηχανο-  
κινήτων  
οχημάτων.**

**23.**-(1) Ο ιδιοκτήτης ή το πρόσωπον το οποίον φέρει την ευθύνην μηχανοκινήτου οχήματος, εν όσω τούτο χρησιμοποιείται εφ'οιασδήποτε οδού, οφείλει όπως κατά πάντα χρόνον διατηρή ανηρτημένην την άδειαν του οχήματος κατά τον κάτωθι καθοριζόμενον τρόπον, εφ'όσον δε κληθή προς τούτο, όπως επιτρέπη εξέτασιν της αδείας παρ'οιουδήποτε αστυνομικού ή άλλου προσώπου επί τούτω εξουσιοδοτημένου υπό του Εφόρου.

(2) Αι άδειαι κυκλοφορίας μηχανοκινήτων οχημάτων δέον όπως αναρτώνται επί του οχήματος εντός αδιαβρόχου θήκης μετά διαφανούς καλύμματος:

(α) εις μεν την περίπτωσιν μοτοσυκλεττών, μετά αμαξιδίου ή όχι εις εμφανή θέσιν εις την αριστεράν πλευράν της μοτοσυκλέττας ·

(β) εις την περίπτωσιν μηχανοκινήτου οχήματος εξωπλισμένου διά προσθίου υαλίνου αλεξηνέμου εκτεινομένου κατά πλάτος του

οχήματος, η άδεια δέον όπως τοποθετηθεί επί της αριστεράς κάτω γωνίας του αλεξηνέμου κατά τρόπον ώστε να είναι ευκρινώς ορατή εκ του προσθίου μέρους, κατά πάντα χρόνον κατά την ημέρα, είτε το όχημα είναι εν κινήσει είτε είναι ακινητοποιημένον:

Νοείται ότι εφ'όσον η άδεια τοποθετηθή όπισθεν του υαλίνου αλεξηνέμου και άλλως πως συνάδει προς τας διατάξεις του παρόντος Κανονισμού, δεν είναι αναγκαία η τοποθέτησις αυτής εντός αδιαβρόχου θήκης ·

(γ) εις την περίπτωσην ρυμουλκούμενου οχήματος, εις εμφανή θέσιν εις την αριστεράν πλευράν ή εις το αριστερόν εμπρόσθιον μέρος του οχήματος ·

(δ) εις την περίπτωσην παντός άλλου μηχανοκινήτου οχήματος, εις τιαύτην θέσιν, ως ο Έφορος ήθελεν εκάστοτε εγγράφως καθορίσει.

(3) Η άδεια μηχανοκινήτου οχήματος δέον όπως τοποθετηθεί επί του οχήματος, εκτός της περιπτώσεως της ανωτέρω προνοουμένης κατά την οποίαν τοποθετηθεί επί ή πλησίον του αλεξηνέμου, κατά τρόπον ώστε να είναι ευκρινώς ορατή κατά πάντα χρόνον υπό το φώς της ημέρας τις πρόσωπον ιστάμενον εις την αριστεράν πλευράν του οχήματος, είτε τούτο είναι εν κινήσει είτε είναι ακινητοποιημένον.

**24.** -(1) Οσάκις ο κάτοχος αδείας κυκλοφορίας μηχανοκινήτου οχήματος επιθυμή να χρησιμοποιήση τούτο διά σκοπόν μη καλυπτόμενον υπό της αδείας ή οσάκις μηχανοκίνητον όχημα υπόκειται εις αλλαγήν, μετατροπήν ή προσαρμογήν κατά τρόπον ώστε να επιβάλληται η καταβολή υψηλοτέρου ή χαμηλοτέρου τέλους κυκλοφορίας, η άδεια καθίσταται άκυρος και επιστρέφεται προς τον Έφορον. Τη υποβολή επί τούτω αιτήσεως, τηρουμένων δε των διατάξεων του Κανονισμού 76, εκδίδεται νέα άδεια κυκλοφορίας διά περίοδον καθοριζομένην εις την αίτησιν συμφώνως προς τας διατάξεις του Κανονισμού 20:

Αλλαγή όρων  
υπό τους οποίους  
εκδίδεται η  
άδεια  
κυκλοφορίας  
μηχανοκινήτου  
οχήματος

Νοείται ότι η περίοδος ισχύος της νέας αδείας άρχεται από της πρώτης ημέρας του μηνός, κατά τον οποίον έλαβε χώραν η μεταβολή της χρήσεως του οχήματος ή η αλλαγή ή μετατροπή ή η προσαρμογή του οχήματος αναλόγως της περιπτώσεως.

(2) Εις περιπτώσεις κατά τας οποίας τα πληρωτέα αναφορικώς προς την νέαν άδειαν τέλη είναι υψηλότερα ή χαμηλότερα των καταβληθέντων αναφορικώς προς την ακυρωθείσαν τιαύτην, καταβάλλεται υπό του αιτητού ή, αναλόγως της περιπτώσεως, επιστρέφεται προς αυτόν, ποσόν ίσον προς την διαφοράν μεταξύ των πληρωτέων διά την νέαν άδειαν τελών και του μέρους εκείνου των καταβληθέντων αναφορικώς προς την ακυρωθείσαν άδειαν τελών, το οποίον αναλογεί προς την μη εκπνεύσασαν εισέτι περίοδον της ισχύος της ακυρωθείσης αδείας, της περιόδου ταύτης υπολογιζομένης από της ημερομηνίας ενάρξεως της ισχύος της νέας αδείας:

Νοείται ότι εν ουδεμία περιπτώσει καταβάλλεται ποσόν μικρότερον του 1,71 ευρώ, εκ δε του τυχόν επιστρεφόμενου τοιούτου κρατείται ποσόν 5,13 ευρώ, όπερ και δεν επιστρέφεται.

**25.-(1)** Παν πρόσωπον εν τη Δημοκρατία, το οποίον επιθυμεί να οδηγήση μηχανοκίνητον όχημα εις οιαδήποτε άλλην χώραν, η οποία προσεχώρησεν εις διεθνή σύμβασιν αφορώσαν εις την διεθνή κυκλοφορίαν μηχανοκινήτων οχημάτων, εις την οποίαν προσεχώρησε και η Δημοκρατία, δέον όπως υποβάλη επί τούτω αίτησιν προς τον Έφορον, κατά τον τύπον τον προβλεπόμενον δυνάμει της συμβάσεως δι'έκδοσιν διεθνούς πιστοποιητικού ή αδείας, προκειμένου δε περί μηχανοκινήτου οχήματος αποτελούντος το αντικείμενον ενοικιαγοράς, απαιτείται επίσης η επιβεβαίωσις του έχοντος την απόλυτον κυριότητα ιδιοκτήτου· το μηχανοκίνητον όχημα, εις το οποίον αφορά η υποβαλλομένη αίτησις δέον όπως συνάδη κατά πάντα προς τας προνοίας της ως είρηται συμβάσεως:

Διεθνή  
Πιστοποιη-  
τικά

Νοείται ότι ουδέν μηχανοκίνητον όχημα θέλει εξαχθή εξ οιαδήποτε λιμένος της Δημοκρατίας, εκτός εάν κατεβλήθησαν εις τον Έφορον άπαντα τα οφειλόμενα τέλη, αναφορικώς προς παν χρονικόν διάστημα, κατά το οποίον το όχημα εδηλώθη υπό της Αστυνομίας ως χρησιμοποιούμενον εφ'οιασδήποτε οδού της Δημοκρατίας. Επί τούτω πιστοποιητικόν, ατελώς εκδιδόμενον υπό του Εφόρου, θέλει προσκομισθή προς τον σκοπόν τούτον εις τον Διευθυντήν του Τμήματος Τελωνείων.

(2) Ο Έφορος δύναται να εκδίδη διεθνή πιστοποιητικά μηχανοκινήτων οχημάτων συμφώνως προς οιαδήποτε διεθνή σύμβαση ως εν τοις ανωτέρω, επί τούτω δε να ορίζη επιθεωρητήν προς επιθεώρησιν και εξέτασιν των μηχανοκινήτων οχημάτων.

(3) Ανεξαρτήτως των διατάξεων των παρόντων Κανονισμών, τηρουμένων όμως των διατάξεων του Κανονισμού 12, μηχανοκίνητον όχημα επισκέπτου, εισαχθέν υπό επισκέπτου προς ιδίαν αυτού χρήσιν, απαλλάσσεται της υποχρεώσεως όπως κατέχη άδειαν κυκλοφορίας δυνάμει των διατάξεων των παρόντων Κανονισμών, εφ'όσον το όχημα συνοδεύεται:

(α) υπό εγκύρου διεθνούς πιστοποιητικού κυκλοφορίας χορηγηθέντος δυνάμει διεθνούς συμβάσεως αφορώσης εις την διεθνή κυκλοφορίαν μηχανοκινήτων οχημάτων, εις την οποίαν σύμβασιν προσεχώρησε και η Δημοκρατία, και εφ'όσον το όχημα ικανοποιεί από πάσης άλλης απόψεως τας προνοίας της τιαυτής συμβάσεως· ή

(β) υπό εγκύρου πιστοποιητικού εγγραφής εκδοθέντος εις την χώραν εις την οποίαν το τοιούτον όχημα είναι εγγεγραμμένον, και εμπεριέχοντος τα στοιχεία, τα μνημονευόμενα εις την Διεθνή Σύμβασιν περί Τροχαίας Κινήσεως του 1949 και οιαδήποτε τροποποίησιν αυτής ή εις οιαδήποτε άλλην ανάλογον πρόνοια οιασδήποτε άλλης διεθνούς συμβάσεως, τροποποιούσης ή αντικαθιστώσης την ανωτέρω, ή εις

οιανδήποτε πρόνοιαν οιασδήποτε άλλης συμβάσεως, δεσμευούσης την Δημοκρατίαν, ομού μετ'εγκύρου αδείας κυκλοφορίας · ή

(γ) υφ'οιουδήποτε άλλου εγγράφου, το οποίον απαιτείται ή θεωρείται ικανοποιητικόν είτε επιπροσθέτως προς τα άνω έγγραφα ή αντί τούτων, δυνάμει:

(ι) των προνοιών οιασδήποτε συνθήκης συμβάσεως ή συμφωνίας αφορώσης εις την διεθνή τροχαίαν κίνησιν και δεσμευούσης την Δημοκρατίαν, ή

(ii) κανονισμού ή άλλης διοικητικής πράξεως εκδοθείσης δυνάμει των διατάξεων του Νόμου, ή

(iii) των διατάξεων οιασδήποτε άλλου εκάστοτε εν ισχύι νόμου, κανονισμού ή άλλης διοικητικής πράξεως, και εκδοθέντος συμφώνως προς τας τοιαύτας προνοίας ή διατάξεις:

Νοείται ότι, εις περιπτώσεις κατά τας οποίας μηχανοκίνητον όχημα επισκέπτου δεν συνοδεύεται υπό εγκύρου διεθνούς πιστοποιητικού κυκλοφορίας ή εγκύρου πιστοποιητικού εγγραφής ή άλλου εγγράφου κατά τα ανωτέρω, ή η ισχύς του τοιούτου διεθνούς πιστοποιητικού κυκλοφορίας ή πιστοποιητικού εγγραφής ή άλλου εγγράφου ήθελεν εκπνεύσει διαρκούσης της εν τη Δημοκρατία παραμονής αυτού, ο Έφορος δύναται, τη καταβολή των νενομισμένων τελών, ως ταύτα καθορίζονται εις το Μέρος I του συνημμένου εις τον Νόμον Παραρτήματος, να εκδώση δια το τοιούτον όχημα προσωρινήν άδειαν κυκλοφορίας διά περίοδον μη υπερβαίνουσαν του δώδεκα μήνας, υπολογιζομένους από της ημερομηνίας εισαγωγής του οχήματος εν τη Δημοκρατία.

#### Μέρος IV ΑΔΕΙΑΙ ΟΔΗΓΗΣΕΩΣ

Όλο το Μέρος IV μαζί με τα άρθρα 26-49<sup>A</sup> καταργήθηκαν με τον Ν.94(Ι)/2001

#### ΜΕΡΟΣ V ΚΑΤΑΣΚΕΥΗ ΚΑΙ ΕΞΑΡΤΗΜΑΤΑ ΜΗΧΑΝΟΚΙΝΗΤΩΝ ΟΧΗΜΑΤΩΝ ΚΑΙ ΓΕΝΙΚΟΙ ΟΡΟΙ ΟΔΙΚΗΣ ΧΡΗΣΕΩΣ ΤΟΥΤΩΝ

Κατασκευή  
και εξαρτή-  
ματα  
μηχανοκι-  
νήτων  
οχημάτων .

**50.** Τηρουμένων των διατάξεων των Κανονισμών 51, 52 και 53 και λαμβανομένου υπ' όσιν ότι ο κινητήρ φορτηγού μηχανοκινήτου οχήματος ή λεωφορείου δέον όπως αναπτύσσει 4.4. καθαράς χιλιοβατόρας (NET KILOWATTS) ανά 1000 χιλιόγραμμα μικτού βάρους, ουδείς θέλει προκαλέσει, ανεχθεί ή επιτρέψει την χρήσιν



μηχανοκινήτου οχήματος εφ' οιασδήποτε οδού, ουδέ οδηγήσει ή αναλάβει την ευθύνη ή τον έλεγχο μηχανοκινήτου οχήματος ότε τούτο χρησιμοποιείται εφ' οιασδήποτε οδού, εκτός εάν τηρηθώσιν αι ακόλουθοι διατάξεις:

Μέγιστες  
Επιτρεπόμενες  
Διαστάσεις, Βάρος  
κ.λπ. –  
Κ.Α.Π.137/2018

*Λόγω του εκτενούς εξειδικευμένου περιεχομένου των παραγράφων (1) έως (4) του Καν.50, παρακαλώ όπως απευθύνεστε απευθείας στο ΤΡΙΤΟ ΠΑΡΑΡΤΗΜΑ – ΜΕΡΟΣ Ι, Αρ. 5089, ημερ. 25.05.2018, της Επίσημης Εφημερίδας της Δημοκρατίας (Κ.Α.Π.137/2018).*

(4Α) (i) Απαγορεύεται η κανονική κυκλοφορία οχημάτων ή συνδυασμών οχημάτων για τη μεταφορά εμπορευμάτων στη Δημοκρατία, τα χαρακτηριστικά των οποίων δε συνάδουν προς τα χαρακτηριστικά που καθορίζονται στις παραγράφους (1)(α), (1)(β), της επιφύλαξης της υποπαραγράφου (1)(γ) και στις υποπαραγράφους (1)(δ) έως (1)(ζ) και (4)(β) και (4)(δ) πιο πάνω.

Κανόνες  
κυκλοφορίας.

Κ.Α.Π.194/05

(ii) Απαγορεύεται η κανονική κυκλοφορία οχημάτων μεταφοράς προσώπων στη Δημοκρατία τα οποία δε συμμορφώνονται με τα χαρακτηριστικά που αναφέρονται στις παραγράφους (1) (α), (1)(β), τη δεύτερη επιφύλαξη της παραγράφου (1)(γ) και της παραγράφου (1)(δ) πιο πάνω.

(4Β) (i) Δυνάμει αδείας του Εφόρου, χορηγούμενης σε εξαιρετικές περιπτώσεις, και τηρουμένων των όρων τους οποίους ήθελε εκάστοτε επιβάλει, δύναται να επιτραπεί η κυκλοφορία οχημάτων ή συνδυασμών οχημάτων για τη μεταφορά εμπορευμάτων στη Δημοκρατία, τα χαρακτηριστικά των οποίων δε συνάδουν προς τα χαρακτηριστικά που καθορίζονται στις παραγράφους (1)(γ), (2), (3), (4)(α) και (4)(γ) πιο πάνω.

(ii) Δυνάμει αδείας του Εφόρου, χορηγούμενης σε εξαιρετικές περιπτώσεις, και τηρουμένων των όρων τους οποίους ήθελε εκάστοτε επιβάλει, δύναται να επιτραπεί η κυκλοφορία οχημάτων μεταφοράς προσώπων στη Δημοκρατία, τα οποία δε συμμορφώνονται με τα χαρακτηριστικά που αναφέρονται στις παραγράφους (1)(γ), (2),(3),(4)(α) και (4)(γ) πιο πάνω.

Κ.Α.Π.194/05

(4Γ) Η κυκλοφορία οχημάτων ή συνδυασμών οχημάτων τα οποία υπερβαίνουν τις μέγιστες επιτρεπόμενες διαστάσεις μπορεί να επιτρέπεται μόνο βάσει ειδικής άδειας που εκδίδεται χωρίς διακρίσεις από τον Έφορο ή βάσει διαδικασιών μη συνεπαγομένων διακρίσεις, που συμφωνούνται για κάθε μεμονωμένη περίπτωση, όταν το όχημα ή συνδυασμός οχημάτων μεταφέρουν ή προορίζονται να μεταφέρουν αδιαχώριστα φορτία.

(4Δ) Η κυκλοφορία οχημάτων ή συνδυασμών οχημάτων που χρησιμοποιούνται για τη μεταφορά και εκτελούν μεταφορές στη

Δημοκρατία, που δεν επηρεάζουν σημαντικά το διεθνή ανταγωνισμό, στον τομέα των μεταφορών, δύναται να επιτρέπεται και σε περιπτώσεις στις οποίες οι διαστάσεις των, αφίστανται των διαστάσεων που καθορίζονται στις παραγράφους (1)(α), (1)(β) της επιφύλαξης της υποπαραγράφου (1)(γ), τις υποπαραγράφους (1)(δ) έως (1)(ζ) καθώς και τις υποπαραγράφους (4)(β) και (4)(δ) πιο πάνω:

Νοείται ότι οι μεταφορές θεωρείται ότι δεν επηρεάζουν σημαντικά το διεθνή ανταγωνισμό στον τομέα των μεταφορών εάν πληρούνται μια εκ των προϋποθέσεων που προβλέπονται πιο κάτω:

(i) Οι μεταφορές πραγματοποιούνται στο έδαφος της Δημοκρατίας από εξειδικευμένα οχήματα ή συνδυασμούς οχημάτων, υπό συνθήκες υπό τις οποίες οι εν λόγω μεταφορές δεν εκτελούνται κανονικά από οχήματα προερχόμενα από κράτη μέλη της Ευρωπαϊκής Ένωσης.

(ii) Ο Έφορος χορηγεί άδεια να πραγματοποιούνται μεταφορές στη Δημοκρατία από οχήματα ή συνδυασμούς οχημάτων οι διαστάσεις των οποίων αφίστανται των διαστάσεων που προβλέπουν οι παραγράφοι (1) έως (4) πιο πάνω, επιτρέπει επίσης και τη χρήση οχημάτων με κινητήρα, ρυμουλκούμενων και ημιρυμουλκούμενων οι διαστάσεις των οποίων συνάδουν προς τις διαστάσεις που καθορίζονται στις παραγράφους (1) έως (4) πιο πάνω συνδυασμένων κατά τρόπο ώστε να μπορούν να επιτύχουν τουλάχιστο το μήκος φόρτωσης που επιτρέπεται στη Δημοκρατία ώστε όλοι οι μεταφορείς να μπορούν να απολαμβάνουν ίσων συνθηκών ανταγωνισμού.

(iii) Μέχρι τις 31 Δεκεμβρίου 2020 επιτρέπεται η κυκλοφορία λεωφορείων τα οποία έχουν λάβει άδει κυκλοφορίας ή έχουν τεθεί σε κυκλοφορία πριν από την εφαρμογή των παρόντων Κανονισμών και έχουν διαστάσεις που υπερβαίνουν εκείνες που καθορίζονται στις παραγράφους (1)(α), (1)(β) και (1)(δ) πιο πάνω.

(4E) Ο Έφορος δύναται να επιτρέπει σε οχήματα και συνδυασμούς οχημάτων που ενσωματώνουν νέες τεχνολογίες ή έννοιες που δεν μπορούν να συμμορφώνονται με μία ή πλείονες απαιτήσεις των παρόντων Κανονισμών, να πραγματοποιούν ορισμένες τοπικές μεταφορές για δοκιμαστική περίοδο.

(4ΣΤ) Τα αρθρωτά οχήματα που τέθηκαν σε κυκλοφορία πριν από την 1ην Ιανουαρίου 1991, τα οποία δεν πληρούν τις διατάξεις των παραγράφων (1)(ε) και (4)(δ) πιο πάνω θεωρείται ότι ανταποκρίνονται προς τις διατάξεις αυτές, εφόσον δεν υπερβαίνουν το συνολικό μήκος των 15,50 μέτρων.

(4Η) Τα οχήματα, οι κατηγορίες των οποίων αναφέρονται στην παράγραφο (1) πιο πάνω και είναι σύμφωνα με τις οριακές τιμές που προβλέπονται από τον παρόντα Κανονισμό, δέον να είναι εφοδιασμένα με έγγραφο (αποδεικτικό συμμόρφωσης) που χορηγεί ο Έφορος κατά τον τύπο που ήθελε εκάστοτε καθορίσει:

Αποδεικτικό  
συμμόρφωσης.

Νοείται ότι ο Έφορος αναγνωρίζει αποδεικτικό συμμόρφωσης που έχει χορηγηθεί από κράτος μέλος της Ευρωπαϊκής Ένωσης σε σχέση με τα εν λόγω οχήματα.

(4Θ) Τηρουμένων των διατάξεων του Κανονισμού 55, όταν τα χαρακτηριστικά του οχήματος δεν ανταποκρίνονται πλέον σε εκείνα που αναγράφονται στο αποδεικτικό συμμόρφωσης που καθορίζεται στην παράγραφο (4Η) πιο πάνω, ο Έφορος λαμβάνει τα απαραίτητα μέτρα για να εξασφαλιστεί η τροποποίηση του εν λόγω αποδεικτικού.

(4 I) Τα εφοδιασμένα με αποδεικτικό συμμόρφωσης οχήματα μπορούν να υποβάλλονται –

(α) Σε δειγματοληπτικούς ελέγχους, όσον αφορά τα κοινά πρότυπα σχετικά με τα βάρη,

(β) μόνο σε ελέγχους, όσον αφορά τα κοινά πρότυπα σχετικά με τις διαστάσεις, εφόσον υπάρχουν υπόνοιες ότι δεν είναι σύμφωνα με τον παρόντα Κανονισμό.

(4Κ) Η κεντρική στήλη του αποδεικτικού συμμόρφωσης σχετικά με το βάρος θα αναγράφει, όπου τούτο αρμόζει, τις τιμές που ισχύουν για το βάρος του εν λόγω οχήματος.

(4Λ) Στην αριστερή στήλη του αποδεικτικού συμμόρφωσης αναγράφονται τα μέγιστα επιτρεπόμενα βάρη, σύμφωνα με τον παρόντα Κανονισμό και στη δεξιά στήλη τα τεχνικώς αποδεκτά βάρη:

Νοείται ότι οι διατάξεις των παραγράφων (1) έως (4Κ) του παρόντος Κανονισμού δεν αποκλείουν την εφαρμογή των διατάξεων περί οδικής κυκλοφορίας, οι οποίες δύνανται να περιορίζουν το βάρος ή και τις διαστάσεις των οχημάτων σε ορισμένους δρόμους ή ορισμένα τεχνικά έργα, ανεξάρτητα από το κράτος έκδοσης της άδειας κυκλοφορίας ή θέσης σε κυκλοφορία των οχημάτων αυτών.

Είναι δυνατή, ιδίως η επιβολή τοπικών περιορισμών ως προς τα μέγιστα επιτρεπτά βάρη και/ή τις μέγιστες επιτρεπτές διαστάσεις οχημάτων που μπορούν να χρησιμοποιούνται σε συγκεκριμένες περιοχές ή συγκεκριμένους δρόμους όταν η υποδομή δεν προσφέρεται για μακριά και βαριά οχήματα, όπως π.χ. στο κέντρο των πόλεων, σε μικρά χωριά, ή σε τόπους ιδιαίτερου φυσικού ενδιαφέροντος.

(4Μ) Για σκοπούς των παραγράφων (1) έως (4Λ) του παρόντος Κανονισμού –

**«αδιαχώριστο φορτίο»** σημαίνει το φορτίο το οποίο, για τους σκοπούς της μεταφοράς επί της οδού, δεν μπορεί να διαχωριστεί σε δύο ή περισσότερα φορτία, χωρίς περιττή δαπάνη ή κίνδυνο καταστροφής και το οποίο, λόγω των διαστάσεων ή των μαζών του, δεν μπορεί να μεταφερθεί από όχημα με κινητήρα, ρυμουλκούμενο, οδικό συρμό ή αρθρωτό όχημα,

«**αρθρωτό λεωφορείο**» σημαίνει λεωφορείο που αποτελείται από δύο άκαμπτα τμήματα, συνδεδεμένα μεταξύ τους με συνάρθρωση η οποία επιτρέπει την ελεύθερη κυκλοφορία των επιβατών μεταξύ των άκαμπτων τμημάτων· τα διαμερίσματα δε των επιβατών που βρίσκονται στο καθένα από τα δύο άκαμπτα τμήματα επικοινωνούν μεταξύ τους,

«**ημιρυμουλκούμενο**» σημαίνει όχημα που προορίζεται να είναι ζευγμένο σε όχημα με κινητήρα με τρόπο ώστε ένα μέρος του ρυμουλκούμενου αυτού να στηρίζεται στο όχημα με κινητήρα και ένα σημαντικό μέρος του βάρους του και του βάρους του φορτίου του να αναλαμβάνεται από το εν λόγω όχημα, και το οποίο λόγω της κατασκευής και της διαμόρφωσής του, προορίζεται για τη μεταφορά εμπορευμάτων,

«**μέγιστες επιτρεπόμενες διαστάσεις**» σημαίνει τις μέγιστες διαστάσεις για τη χρησιμοποίηση οχήματος που προβλέπει η παράγραφος (1) πιο πάνω,

«**μέγιστο επιτρεπόμενο βάρος**» σημαίνει το μέγιστο βάρος για τη χρησιμοποίηση εμπορτικού οχήματος για διεθνείς μεταφορές,

«**μέγιστο επιτρεπόμενο βάρος ανά άξονα**» σημαίνει το μέγιστο βάρος για τη χρησιμοποίηση ενός εμπορτικού άξονα ή ομάδας αξόνων, στις διεθνείς μεταφορές,

«**όχημα με κινητήρα**» σημαίνει αυτοπροωθούμενο οδικό όχημα με κινητήρα,

«**ρυμουλκούμενο**» σημαίνει όχημα που προορίζεται να είναι ζευγμένο σε όχημα με κινητήρα, εκτός από τα ημιρυμουλκούμενα, και το οποίο λόγω της κατασκευής και της διαμόρφωσής του, προορίζεται για τη μεταφορά εμπορευμάτων,

«**συνδυασμός οχημάτων**» σημαίνει –  
 -είτε ένα οδικό συρμό που αποτελείται από ένα όχημα με κινητήρα ζευγμένο σε ένα ρυμουλκούμενο,  
 -είτε ένα αρθρωτό όχημα που αποτελείται από ένα όχημα με κινητήρα ζευγμένο σε ημιρυμουλκούμενο,

«**τόνος**» σημαίνει το βάρος που εξασκείται από τη μάζα ενός τόνου και αντιστοιχεί σε 9,81 kilonewtons (KN).

Κ.Α.Π.189/08

(5) Τα ελαστικά που είναι προσαρμοσμένα πάνω σε οποιοδήποτε όχημα των Κατηγοριών M1, N1, O1, και O2, όπως αυτές καθορίζονται στο Μέρος Α' του Παραρτήματος του περί Εγκρίσεως Τύπου Οχημάτων Νόμου του 2000, έχουν, καθ'όλη τη διάρκεια της χρήσης του οχήματος πάνω σε οποιαδήποτε οδό, πρωτεύουσες αυλακώσεις στο πέλμα τους βάθους τουλάχιστον 1,6 χιλιοστομέτρων.

Επίσωστρα  
 Κ.Α.Π.  
 189/00  
 Ν.18/00

(6) Το μικτό βάρος πάνω σε άξονα απαγορεύεται να υπερβαίνει το βάρος το εγκεκριμένο από τον Έφορο, το οποίο για φορτηγά οχήματα, των ρυμουλκούμενων και ημιρυμουλκούμενων μικτού βάρους πέραν των τριών χιλιάδων πεντακοσίων χλιογράμμων θα φαίνεται επί του ρύπου XXI του συνημμένου στους παρόντες Κανονισμούς Πρώτου Παραρτήματος. Πιστοποιητικό με βάση τον τύπο αυτό δέον όπως μεταφέρεται επί του οχήματος.

**Μικτόν βάρος**

**Κ.Α.Π 194/05  
Κ.Α.Π. 189/08**

(7) Παν μηχανοκίνητον όχημα δέον όπως είναι εφωδιασμένον δια δύο το πολύ σειρήνων αποδιδουσών ήχον συνεχή του αυτού τόνου, ικανών να παράσχωσιν ευδιάκριτον και επαρκή προειδοποίησιν περί της προσεγγίσεως ή της θέσεως του οχήματος, απαγορεύεται δε η εγκατάστασις και η χρήσις σειρήνος οιουδήποτε άλλου τύπου.

**Σειρήνες**

(8) Εξαιρουμένων των ανευ αμαξιδίου μοτοσυκλεττών, παν μηχανοκίνητον όχημα δέον όπως είναι εφωδιασμένον διά δύο τουλάχιστον αντανακλαστικών κατόπτρων, ούτω κατεσκευασμένων και τοποθετημένων επί του οχήματος κατά τοιούτον τρόπον ώστε να παρέχεται η δυνατότης εις τον οδηγόν του οχήματος να αντιλαμβάνηται την παρουσίαν όπισθεν αυτού ελαύνοντος οχήματος, ο οδηγός του οποίου επιθυμεί να προσπεράση τούτο.

**Κάτοπτρον.  
Επίσημος  
Εφημερίς,  
Παράρτημα  
Τρίτον (I)  
22.6.1984.**

(8Α) Ανεξάρτητα από τις πρόνοιες της παραγράφου (8), κάθε φορτηγό μηχανοκίνητο όχημα βαρέως τυπου, το οποίο-

**Κ.Α.Π. 218/2009**

(α) εγγράφεται στο μητρώο του Εφόρου από την ημερομηνία έναρξης της ισχύος των παρόντων Κανονισμών, πρέπει να είναι εξοπλισμένο, στην πλευρά του συνοδηγού με κάτοπτρα άμεσης εγγύτητας και ευρυγώνια κάτοπτρα, τα οποία πληρούν τις απαιτήσεις της Οδηγίας 2003/97/ΕΚ, αναφορικά με τα κάτοπτρα κλάσης IV και κλάσης V, αντίστοιχα

(β) έχει εγγραφεί στο μητρώο του Εφόρου κατά την περίοδο από την 1<sup>η</sup> Ιανουαρίου 2000 μέχρι και την προηγούμενη μέρα της ημερομηνίας έναρξης της ισχύος των παρόντων Κανονισμών, πρέπει –

(i) να πληροί τις πρόνοιες της υποπαραγράφου (α), ή

(ii) να είναι εξοπλισμένο, στην πλευρά του συνοδηγού, με ευρυγώνια κάτοπτρα και κάτοπτρα άμεσης εγγύτητας, που παρέχουν οπτικά πεδία, ο συνδυασμός των οποίων καλύπτει τουλάχιστον το ενενήντα πέντε τοις εκατόν (95%) του οπτικού πεδίου στην επιφάνεια του εδάφους, που παρέχουν τα κάτοπτρα της κλάσης IV, και τουλάχιστον το ογδόντα πέντε τοις εκατόν (85%) του οπτικού πεδίου στην επιφάνεια του εδάφους που παρέχει ένα κάτοπτρο της κλάσης V, βάσει της Οδηγίας 2003/97/ΕΚ, ή

(iii) σε περίπτωση έλλειψης διαθέσιμων και οικονομικά ανάλογων τεχνικών λύσεων, να είναι εξοπλισμένο με συμπληρωματικά κάτοπτρα ή/και άλλα συστήματα έμμεσης όρασης, εφόσον ο συνδυασμός αυτών των συστημάτων καλύπτει τουλάχιστον το ενενήντα πέντε τοις εκατόν

(95%) του οπτικού πεδίου στην επιφάνεια του εδάφους, που παρέχουν τα κάτοπτρα της κλάσης IV και τουλάχιστον το ογδόντα πέντε τοις εκατόν (85%) του οπτικού πεδίου στην επιφάνεια του εδάφους που παρέχουν τα κάτοπτρα της κλάσης V βάσει της Οδηγίας 2003/97/ΕΚ.

**Κ.Α.Π. 218/2009** (8B) από τις πρόνοιες της υποπαραγράφου (β) της παραγράφου (8A), εξαιρούνται τα οχήματα της κατηγορίας N2, με μέγιστη επιτρεπόμενη μάζα που δεν υπερβαίνει τους 7,5 τόνους, στα οποία είναι αδύνατο να τοποθετηθεί κάτοπτρο της κλάσης V κατά τρόπο που εξασφαλίζει ότι πληρούνται οι ακόλουθες προϋποθέσεις:

(α) κανένα τμήμα του κατόπτρου δεν απέχει λιγότερο από 2 μέτρα (με ενδεχόμενη απόκλιση + 10 εκατοστά) από το έδαφος, ανεξαρτήτως ρύθμισης, όταν το όχημα είναι φορτωμένο με το ανώτατο τεχνικά επιτρεπόμενο βάρος και

(β) το κάτοπτρο είναι πλήρως ορατό από τη θέση οδήγησης.

**Κ.Α.Π. 218/2009** (8Γ) Η συμμόρφωση με τις απαιτήσεις της παραγράφου (8A) και η κατά την παράγραφο (8B) εξαίρεση, ελέγχονται στα πλαίσια του περιοδικού τεχνικού ελέγχου που διενεργείται με βάση τον Κανονισμό 65 των παρόντων Κανονισμών, η δε έκδοση του πιστοποιητικού καταλληλότητας, σύμφωνα με την παράγραφο (5) του εν λόγω Κανονισμού, θεωρείται επαρκές έγγραφο ως προς την απόδειξη της τήρησης των απαιτήσεων των παραγράφων (8A) και (8B), αντίστοιχα.

**Κ.Α.Π. 218/2009** (8Δ) Ο Έφορος καθορίζει, με γνωστοποίηση του, που δημοσιεύεται στην Επίσημη Εφημερίδα της Δημοκρατίας, τις τεχνικές λεπτομέρειες για τον τρόπο ελέγχου της τήρησης των απαιτήσεων της παραγράφου (8A).

**Κ.Α.Π. 218/2009** (8Ε) Για τους σκοπούς των παραγράφων (8A) μέχρι και (8Δ) –

(α) οι όροι «ευρυγώνιο κάτοπτρο», «κάτοπτρο άμεσης εγγύτητας», «κάτοπτρο κλάσης IV», «κάτοπτρο κλάσης V» και «σύστημα έμμεσης όρασης», έχουν την έννοια που αποδίδεται σε αυτούς από τα Παραρτήματα I και II της Οδηγίας 2003/97/ΕΚ,

(β) «Οδηγία 2003/97/ΕΚ», σημαίνει την Οδηγία 2003/97/ΕΚ του Ευρωπαϊκού Κοινοβουλίου και του Συμβουλίου της 10<sup>ης</sup> Νοεμβρίου 2003, για προσέγγιση των νομοθεσιών των κρατών μελών σχετικά με την έγκριση τύπου των συσκευών έμμεσης όρασης, καθώς και των οχημάτων που είναι εξοπλισμένα με τις εν λόγω διατάξεις, για την τροποποίηση της οδηγίας 70/156/ΕΟΚ και την κατάργηση της οδηγίας 71/127/ΕΟΚ,

(γ) «όχημα της κατηγορίας N2», έχει την έννοια που καθορίζεται στην παράγραφο 2 του Μέρους Α του Δέκατου Πέμπτου Παραρτήματος των περί Έγκρισης Τύπου Οχημάτων (Κατηγορίες M, N και O), των

Επίσημη  
Εφημερίδα της  
Ε.Ε.: L25,  
29.1.2004, σ.1.  
Επίσημη  
Εφημερίδα της  
Ε.Ε.: L42  
23.2.1970, σ.1.  
Επίσημη  
Εφημερίδα της  
Ε.Ε.: L68,  
23.3.1971, σ.1.

Επίσημη  
Εφημερίδα, της  
Δημοκρατίας  
Παράρτημα  
Τρίτο (I):  
16.6.2005  
15.12.2006  
25.7.2008

Κατασκευαστικών Στοιχείων, Συστημάτων και Χωριστών Τεχνικών Μονάδων τους Κανονισμών.»

(9) ΔΙΑΓΡΑΦΗΚΕ

Κ.Α.Π. 189/08

(10) Παν όχημα μηχανοκίνητον ή μη δέον όπως είναι εφωδιασμένον διά δύο ή πλείονων φανών ούτω κατασκευασμένων και τοποθετημένων επί του οχήματος ώστε να εκπέμπωσι φώς κατά τας κάτωθι διατάξεις:

Φανοί και Φώτα

(α) το όχημα δέον όπως είναι εφωδιασμένον διά δύο προσθίων φανών, ενός εκάστου φανού τοποθετημένου εφ' εκατέρας των προσθίων πλευρών αυτού, και ούτω εστερεωμένου ώστε ουδέν μέρος του οχήματος ή του εξοπλισμού αυτού να εκτείνηται πλαγίως, από της πλευράς του φανού, πλέον των τριάκοντα εκατοστών του μέτρου πέραν του κέντρου του φανού · οι φανοί ούτοι δέον όπως εκπέμπωσι λευκόν φώς ορατόν εντός ευλόγου αποστάσεως προς την κατεύθυνσιν της πορείας ή της σκοπούμενης πορείας του οχήματος · το όχημα δέον προς τούτοις όπως είναι εφωδιασμένον διά δύο οπισθίων φανών, ενός εκάστου τοποθετημένου εφ' εκατέρας των οπισθίων πλευρών αυτού και ούτω εστερεωμένου ώστε ουδέν μέρος του οχήματος ή του εξοπλισμού αυτού να εκτείνηται πλαγίως, από της πλευράς του φανού, πλέον των τεσσαράκοντα εκατοστών του μέτρου πέραν του κέντρου του φανού · οι οπίσθιοι φανοί δέον όπως εκπέμπωσι φως χρώματος ερυθρού προς την αντίθετον κατεύθυνσιν της πορείας του οχήματος · οι φανοί ούτοι δέον όπως είναι ούτω εσχεδιασμένοι ώστε να φωτίζωσι και να καθιστώσιν ευχερώς ευκρινή τα γράμματα και τους αριθμούς τους αναγεγραμμένους επί της πινακίδος, επί της οπίσθιας όψεως του οχήματος εκτός εάν το όχημα είναι εξοπλισμένον δι' ετέρου μέσου χρησιμοποιουμένου επί τω σκοπώ τούτω:

Κ.Α.Π. 189/08

Νοείται ότι προκειμένου περί μοτοσυκλετών και μοτοποδηλάτων, ταύτα δέον όπως είναι εφωδιασμένα με σύστημα πρόσθιων φανών όπως αυτά τοποθετούνται από τον κατασκευαστή, τα οποία εκπέμπουν προς την κατεύθυνσιν της πορείας ή της σκοπούμενης πορείας του οχήματος, και δι' ενός οπισθίου φανού εκπέμποντος φως χρώματος ερυθρού προς την αντίθετον κατεύθυνσιν · οι φανοί θα πρέπει να είναι αναμμένοι και κατά τη διάρκεια της ημέρας και κατά τη διάρκεια της νύχτας · μοτοσυκλέτται μετ' αμαξιδίου υπόκεινται, διά τους σκοπούς της παρούσης παραγράφου, εις τας προνοίας, αι οποίαι διέπουσι τα λοιπά μηχανοκίνητα οχήματα:

Κ.Α.Π. 189/08

Κ.Α.Π. 219/09

Κ.Α.Π. 219/2009

Νοείται περαιτέρω ότι οι πρόσθιοι φανοί δύνανται να εκπέμπωσι φως χρώματος κιτρίνου αντί λευκού, εις τοιαύτην περίπτωσιν όμως άπαντα τα χρησιμοποιούμενα φώτα της αυτής κατηγορίας δέον όπως εκπέμπωσι φως του αυτού χρώματος:

Επίσημη  
Εφημερίδα,  
Παράρτημα Τρίτο  
(I):  
16.6.2005  
25.7.2008

Νοείται έτι περαιτέρω ότι όλα τα οχήματα των κατηγοριών L1e, L2e, L3e, L4e, L5e, L6e και L7e, όπως αυτές καθορίζονται στην παράγραφο (1) του Κανονισμού 13 των περί Έγκρισης Τύπου Οχημάτων (Κατηγορίες L1e μέχρι L7e), των Κατασκευαστικών Στοιχείων,

Κ.Α.Π 189/08

Συστημάτων και Χωριτών Τεχνικών Μονάδων τους Κανονισμών, που εισάγονται ή μεταφέρονται στη Δημοκρατία από την 1<sup>η</sup> Ιανουαρίου 2010, για να εγγραφούν, πρέπει να είναι εξοπλισμένα με σύστημα αυτόματης λειτουργίας των προσθίων φανών με την εκκίνηση και κατά τη λειτουργία του κινητήρα.

**Κ.Α.Π. 189/08** (β) εξαιρουμένων των μοτοσυκλετών και των μοτοποδηλάτων, τα οποία πρέπει να είναι εφοδιασμένα με ένα τουλάχιστον φανάρι ερυθρού χρώματος στο πίσω μέρος τους για τους σκοπούς που αναφέρονται στην παρούσα υποπαράγραφο, παν μηχανοκίνητον όχημα και παν ρυμουλκούμενον τοιούτον προσηρτημένον εις άλλο όχημα, δέον όπως είναι εφοδιασμένον διά δύο τουλάχιστον φανών, χρώματος ερυθρού εις το οπίσθιον μέρος του οχήματος, λειτουργούντων άμα τη χρήσει του συστήματος πεδήσεως του οχήματος (STOP LIGHT), ενός εκάστου φανού τοποθετημένου εφ' εκατέρας των οπισθίων πλευρών αυτού. Ει περίπτωσιν κατά την οποίαν οι φανοί είναι ενσωματωμένοι είτε συνεδεδυασμένοι μετά των οπισθίων ερυθρών φανών του οχήματος, η έντασις του εκπεμπομένου υπ' αυτών φωτός δέον όπως είναι μεγαλύτερα της συνήθους εκπεμπομένης υπό των οπισθίων φανών ·

**Επίσημος  
Εφημερίς,  
Παράρτημα  
Τρίτον (I)  
22.6.1984**

(γ) απαγορεύεται η εγκατάστασις, διατήρησις ή χρήσις οιοδήποτε συγκεντρωτικού προβολέως επί μηχανοκινήτου οχήματος · της διατάξεως ταύτης εξαιρούνται τα αστυνομικά οχήματα, τα πυροσβεστικά οχήματα και τα ασθενοφόρα τοιαύτα:

**Κ.Α.Π.  
458/2022**

Νοείται ότι, εντός δύσβατων περιοχών ή λατομείων ή εργοταξίων τα οποία βρίσκονται εκτός κατοικημένων περιοχών επιτρέπεται η χρήση συγκεντρωτικού προβολέα σε φορτηγά οχήματα ·

**Κ.Α.Π. 189/08**

(δ) τηρουμένων των διατάξεων της υποπαραγράφου (ε) της παρούσας παραγράφου, απαγορεύεται η τοποθέτησις των προσθίων φανών κατά τρόπον ώστε ούτοι να εκτείνωνται υπεράνω του κάτω μέρους του πλαισίου του αλεξηγέμου ·

(ε) μηχανοκίνητα οχήματα, έχοντα διαστάσεις μεγαλύτερας των αναφερομένων στην παράγραφο (1) του παρόντος Κανονισμού και εις παραγράφους (3) και (4) του Κανονισμού 68, δέον όπως είναι εφοδιασμένα δια δύο πρόσθετων λευκών πλαγίων φανών, ενός εκάστου τοποθετουμένου εφ' εκατέρας προσθίας πλευράς και εις το υψηλότερον σημείον του αμαξώματος, δεικνυόντων τόσον το ακραίον σημείον του πλάτους όσον και το ακραίον σημείον του ύψους του οχήματος, ως και δια δύο προσθέτων ερυθρών οπισθίων φανών, ενός εκάστου τοποθετουμένου εφ' εκατέρας οπισθίας πλευράς και εις το υψηλότερον σημείον του αμαξώματος, δεικνυόντων τόσον το ακραίον σημείον του πλάτους όσον και το ακραίον σημείον του ύψους του οχήματος ·

(στ) απαγορεύεται η χρήσις ερυθρού φωτός ή ερυθρού αντανακλαστήρος ή αντανακλαστικού υλικού ερυθρού χρώματος επί της προσθίας όψεως του οχήματος, ως και η χρήσις λευκού φωτός ή



λευκού αντανακλαστήρος ή αντανακλαστικού υλικού λευκού χρώματος επί της οποισθίας όψεως του οχήματος:

Νοείται ότι αι πρόνοιαι της παρούσης παραγράφου ουδόλως εφαρμόζονται επί των φωτών των λειτουργούντων διά της χρήσεως της όπισθεν ταχύτητας ή επί της αντανακλάσεως των οπισθίων πινακίδων του οχήματος ·

(ζ) εις περιπτώσεις κατά τας οποίας το μηχανοκίνητον όχημα είναι εφωδιασμένον δι' ηλεκτρικών σηματοδοτών κατευθύνσεως, ταύτα δέον όπως είναι ενός των ακολούθων τύπων:

(i) κινητός βραχίων προβάλλον πέραν εκάστης των πλευρών του οχήματος και φωτιζόμενος διά σταθερού έντονου κίτρινου χρώματος ότε ο βραχίων ευρίσκεται εις οριζοντίαν θέσιν · ή

(ii) συνεχώς αναβοσβήνον ή αναλάμπον έντονον κίτρινον φως, εστερεωμένον εφ' εκάστης των πλευρών του οχήματος, ορατόν τόσον εκ των έμπροσθεν όσων και εκ των όπισθεν · ή

(iii) συνεχώς αναβοσβήνον ή αναλάμπον φως, τοποθετημένον εις εκάστην προσθίαν και οπισθίαν πλευράν του οχήματος. Το χρώμα των τοιούτων φωτών δέον όπως είναι λευκόν ή έντονον κίτρινον προς το πρόσθιον μέρος και ερυθρόν ή έντονον κίτρινον προς το οπίσθιον μέρος του οχήματος ·

(η) εγγεγραμμένα ασθενοφόρα οχήματα, μεταβαίνοντα διά την παραλαβήν ασθενούς ή κατά την μεταφοράν ασθενούς, δύνανται να έχωσιν ανημμένον ερυθρόν αναλάμποντα φανόν, ορατόν προς πάσας τας κατευθύνσεις και να ηχώσιν σειρήνας διπλού τόνου απαγορεύεται δε η χρήση τέτοιου φανού από οποιοδήποτε άλλο τύπο οχήματος ·

**Κ.Α.Π. 266/05**

(θ) οχήματα έχοντα πλάτος υπερβαίνον τα δύο μέτρα και εξήντα εκατοστά ή μήκος υπερβαίνον τα εννέα μέτρα και δεκαπέντε εκατοστά και ύψος υπερβαίνον τα τρία μέτρα και τριάκοντα έξ εκατοστά, συμπεριλαμβανομένου εν πάση περιπτώσει και του φορτίου αυτών, ως και οχήματα εγγεγραμμένα διά σκοπούς ρυμουλκήσεως ακινητοποιηθέντων ή υποστάντων σοβαράν βλάβην οχημάτων, δέον όπως διατηρώσιν ανημμένον έντονον κίτρινον αναλάμποντα φανός ορατόν προς πάσας τας κατευθύνσεις της διατάξεως ταύτης εξαιρούνται τα λεωφορεία Α τα οποία απαγορεύεται να χρησιμοποιώσι καθ' οιονδήποτε τρόπον τον ως προερίηται αναλάμποντα φανόν:

**Επίσημος  
Εφημερίς,  
Παράρτημα  
Τρίτον (I):  
22.6.1984.  
Κ.Α.Π. 266/05**

Νοείται ότι, εκτός κατόπιν άδειας του Εφόρου, απαγορεύεται η εγκατάσταση και χρήση αναλαμπόντων φανών από οποιοδήποτε άλλο τύπο οχήματος, εκτός από τα αστυνομικά, τα πυροσβεστικά και τα ασθενοφόρα οχήματα:

Νοείται περαιτέρω ότι, οχήματα εγγεγραμμένα για σκοπούς ρυμούλκησης ακινητοποιημένων οχημάτων ή οχημάτων που έχουν υποστεί σοβαρή βλάβη, διατηρούν αναμμένο έντονο κίτρινο

**Κ.Α.Π. 240/22**

αναλάμποντα φανό, ορατό προς όλες τις κατευθύνσεις, μόνο κατά τη διάρκεια της παραμονής τους στο οδικό σημείο όπου βρίσκεται το όχημα που ρυμουλκείται και μόνο κατά τη διάρκεια της φόρτωσης και της εκφόρτωσής του στο ρυμουλκό όχημα.

(ι) παν μηχανοκίνητον όχημα δέον όπως έχη ανημμένους τους φανούς, κατά το διάστημα μεταξύ ημισείας ώρας μετά την δύσιν του ηλίου και ημισείας ώρας προ της ανατολής του ήλιου, ώστε να εκπέμπουν φως κατά τας ανωτέρω διατάξεις.

**Φώτα  
Σταθμεύσεως  
και Τρίγωνα  
Κινδύνου**

(11) Παν μηχανοκίνητον όχημα, ακινητοποιημένον ή εσταθμευμένον εφ' οιασδήποτε οδού, κατά το διάστημα μεταξύ της ημισείας ώρας μετά την δύσιν του ήλιου και ημισείας ώρας προ της ανατολής του ηλίου, δέον όπως διατηρή ανημμένον έν τουλάχιστον λευκόν φως σταθμεύσεως εις το πρόσθιον μέρος, και έν τουλάχιστον ερυθρόν φως εις το οπίσθιον μέρος του οχήματος, αμφοτέρων εις την πλευράν του οχήματος, την πλησιεστέραν προς το κέντρον της οδού · δίκυκλα άνευ αμαξιδίου και μοτοποδήλατα ακινητοποιημένα ή εσταθμευμένα εις τινα οδόν κατά το άνω διάστημα, δέον όπως διατηρώσιν ανημμένον έν λευκόν φως σταθμεύσεως εις το πρόσθιον μέρος και έν ερυθρόν εις το οπίσθιον · επιπρόσθετα, πρέπει να τοποθετείται πίσω από το όχημα κόκκινη αντανakλαστική τριγωνική πινακίδα, στις ακόλουθες αποστάσεις από το όχημα:

**Κ.Α.Π. 189/08**

(α) 6 μέτρων περίπου, μέσα σε κατοικημένες περιοχές.

(β) 50 μέτρων περίπου, έξω από κατοικημένες περιοχές, περιλαμβανομένου αυτοκινητόδρομου και δρόμου ταχείας κυκλοφορίας:

Νοείται ότι η παρούσα παράγραφος δεν εφαρμόζεται επί μηχανοκινήτων οχημάτων ή μοτοσυκλετών εσταθμευμένων εις χώρον σταθμεύσεως εκτός της οδού ή εσταθμευμένων επί οδών επαρκώς φωτισμένων.

**Κατάστασις  
Οχήματος και  
Εξαρτημάτων**

**Επίσημος  
Εφημερίς,  
Παράρτημα  
Τρίτον (I):  
22.6.1984.**

(12) Η κατάσταση παντός μηχανοκινήτου οχήματος ως και απάντων των εξαρτημάτων αυτού δέον όπως είναι τοιαύτη ώστε να μη προκαλή ή να ενδέχεται να προκαλέση κίνδυνον εις οιονδήποτε εν τω οχήματι ή επ' αυτού ευρισκόμενον πρόσωπον ή εις πρόσωπον εντός ή επί ετέρου οχήματος ή επί της οδού.

**Λειτουργία  
μηχανής  
θόρυβος.  
Επίσημος  
Εφημερίς,  
Παράρτημα  
Τρίτον (I):  
22.6.1984.**

(13) Παν μηχανοκίνητον όχημα δέον όπως είναι ούτω κατασκευασμένον ώστε ο οδηγός αυτού να δύναται, εν όσω το όχημα είναι ακινητοποιημένον άλλως ή λόγω αναγκαστικής στάσεως αυτού ως εκ των αναγκών της τροχιάς, να σταματά την λειτουργίαν της μηχανής του οχήματος ή οιονδήποτε μηχανήματος προσηρτημένου εις το όχημα, καθ' ην έκτασιν τούτο είναι αναγκαίο διά την παρεμπόδισιν του ως εκ της λειτουργίας αυτής προκαλουμένου θορύβου · εις πάσαν τοιαύτην περίπτωσιν ο οδηγός οφείλει όπως ποιήται αμέσως και ενεργώς χρήσιν

παντός εις την διάθεσιν αυτού μέσου προς συμμόρφωσιν προς τας προνοίας του παρόντος Κανονισμού, καθ' όσον αφορά εις την παρεμπόδισιν τού θορύβου, ως προνοείται ανωτέρω.

Νοείται ότι η παρούσα διάταξις ουδόλως αφορά εις την εξέτασιν της λειτουργίας της μηχανής του οχήματος, ή οιουδήποτε μηχανήματος προσηρτημένου εις το όχημα, εις περιπτώσεις, κατά τα οποίας η τοιαύτη ενέργεια καθίσταται αναγκαία λόγω διακοπής ή διαταράξεως της λειτουργίας της μηχανής του οχήματος.

**Συστήματα  
Πεδήσεως.**

(14) Παν μηχανοκίνητον όχημα δέον όπως έχει δύο ανεξάρτητα συστήματα πεδήσεως, εις καλήν κατάστασιν λειτουργίας και αποδοτικότητας, ώστε η χρήσις του ενός να επιφέρη ακινητοποίησιν απάντων των τροχών αυτού και να παρεμποδίξη ικανώς την περιστροφή των τροχών του οχήματος, η δε χρήσις του άλλου να επιφέρη ακινητοποίησιν των επί του οπισθίου ή εμπροσθίου άξονος, δύο τροχών, ή του ενός και μόνου τροχού επί του άξονος εις περίπτωσιν κατά την οποίαν το μηχανοκίνητον όχημα έχει ολιγωτέρους των τεσσάρων τροχών.

Νοείται ότι εις την περίπτωσιν ελκυστήρων απαιτείται μόνον έν σύστημα πεδήσεως επί των τροχών του άξονος κινήσεως.

(15) (α) Εκτός δυνάμει άδειας του Εφόρου η οποία δίδεται σε **εξαιρετικές μόνο περιπτώσεις και τηρουμένων των όρων που εκάστοτε** επιβάλλει, κανένα μέρος του οχήματος ή οποιοδήποτε εξάρτημά του, εξαιρουμένου του κατόπτρου, δεν επιτρέπεται να εκτείνεται πέρα από τις κανονικές πτέρυγες που είναι προσαρμοσμένες στο όχημα από τους κατασκευαστές του, και σε περίπτωση οχήματος ή οποιοδήποτε προφυλακτήρα, πτέρυγας ή άλλου εξαρτήματός του που κατασκευάζεται ή προσαρμόζεται επιτόπια, δεν επιτρέπεται να εκτείνεται περισσότερο από δέκα εκατοστόμετρα πέρα από την εξωτερική όψη των τροχών.

Προεξοχές.

Κ.Α.Π. 24/99

(β) Δεν εγγράφεται και δεν επιτρέπεται η χρήση μηχανοκίνητου οχήματος στο οποίο έχουν τοποθετηθεί ή εφαρμοστεί από τον κατασκευαστή ή από οποιοδήποτε άλλο πρόσωπο πρόσθετες δοκοί, ράβδοι, ή άλλες κατασκευές στον μπροστινό προφυλακτήρα του οχήματος οι οποίες να προεξέχουν είτε προς τα άνω είτε προς τα κάτω είτε προς τα έξω του προφυλακτήρα αυτού. “Προφυλακτήρας” για τους σκοπούς του Κανονισμού αυτού σημαίνει ενισχυτική κατασκευή η οποία τοποθετείται από τον κατασκευαστή οριζοντίως κατά μήκος του μπροστινού κάτω μέρους του οχήματος, για να προστατεύει το όχημα ή το αμάξωμά του σε περίπτωση σύγκρουσής του με άλλο όχημα ή με οποιοδήποτε άλλο αντικείμενο.

(16) Εκτός δυνάμει αδειάς του Εφόρου, η οποία δίδεται σε εξαιρετικές μόνο περιπτώσεις και τηρουμένων των όρων τους οποίους ήθελεν ο Έφορος εκάστοτε επιβάλλει, το υπό μηχανοκινήτων οχημάτων μεταφερόμενον φορτίον δέον όπως μή -

Φορτίον  
Κ.Α.Π. 24/99

- (α) Μη εκτείνεται πέραν του πλάτους του αμαξώματος του οχήματος.
- (β) μη εκτείνεται πλέον του 10% πέραν του συνολικού μήκους του οχήματος.
- (γ) μη υπερβαίνει εις ύψος τα τέσσερα μέτρα από του εδάφους.
- (δ) μη μεταφέρεται κατά τρόπον δυνάμενον να προκαλέση κίνδυνον εις τον οδηγόν, τους επιβάτας ή τρίτα πρόσωπα ή ζημίαν εις περιουσιακά στοιχεία.
- (ε) εφ' όσον εις το φορτίον περιλαμβάνονται άμμος, χάλικες, άσβεστος, σίτος, κριθή, άχυρον ή οιονδήποτε άλλον είδος δυνάμενον να διασκορπισθή ως εκ του πνέοντος ανέμου ή των κραδασμών του οχήματος, δέον όπως τούτο μεταφέρεται κεκαλυμένον διά προστατευτικού καλύμματος, εφ' όσον δε εις το φορτίον περιλαμβάνεται οιονδήποτε είδος δυνάμενον να εκχυθή, ως σκυρόδεμα και διάφορα υγρά πλην του ύδατος, δέον όπως λαμβάνονται ιδιαίτερα μέτρα ασφαλείας κατά την μεταφοράν του προς προστασίαν πεζών, οδηγών και φυσικού περιβάλλοντος.
- (στ) εφ' όσον εις το φορτίον περιλαμβάνονται ζώα, ως κάμηλος, άλογον, βοοειδές, όνος, ημίονος, αμνός, αιξ ή χοίρος, δέον όπως ταύτα μεταφέρονται εις κατεσκευασμένους κλωβούς ή κιβώτια και επί μηχανοκινήτων οχημάτων ειδικώς κατεσκευασμένων δια την μεταφορά ζώων:

Νοείται ότι εις την περίπτωση μοτοσυκλέττας, το φορτίον δέον όπως μη εκτείνεται πέραν του πλάτους των χειρομοχλών ή πέραν του ολικού μήκους της μοτοσυκλέττας ή εις ύψος υπερβαίνον τους ώμους του οδηγού.

**Σιγαστήρ  
και  
Θάλαμος  
Διαστολής,  
Κ.Α.Π.266/05**

(17) Απαγορεύεται η χρήσις εφ' οιοδήποτε οχήματος ή μοτοσυκλέττας ή η αφαιρέσις εξ αυτών, οιοδήποτε διακόπτου, εξαρτήματος, συσκευής ή ετέρου μηχανικού μέσου, το οποίον ήθελεν επιτρέψει εις τα εκπεμπόμενα εκ της μηχανής του μηχανοκινήτου οχήματος αέρια να διαφεύγωσιν εις την ατμόσφαιραν πριν ή διέλθωσιν εκ σιγαστήρος η θαλάμου διαστολής ή άλλης συσκευής, καταλλήλου και επαρκούς δια την μείωσιν, εις το μέτρον του εφικτού των εκπομπών καυσαερίων και του θορύβου ο οποίος άλλως θα εδημιουργήτο ως εκ της διαφυγής των εν λόγω αερίων:

Νοείται ότι για τα οχήματα που είναι εφοδιασμένα από τον κατασκευαστή τους με καταλυτικό μετατροπέα στο σύστημα εξαγωγής καυσαερίων, δεν επιτρέπεται η αφαίρεση του μετατροπέα αυτού ή των συναφών ή συνδεδεμένων με αυτό εξαρτημάτων:

**Κ.Α.Π. 189/08**

Νοείται περαιτέρω ότι, ο Έφορος εκδίδει Διάταγμα με το οποίο καθορίζει το ανώτατο επιτρεπόμενο όριο θορύβου σε dB(α) καθώς και τον τρόπο ελέγχου για τις διάφορες κατηγορίες οχημάτων.

(18) Η μηχανή και ο μηχανισμός κινήσεως οιοδήποτε μηχανοκινήτου οχήματος δέον όπως είναι ούτω πως εξοπλισμένοι και διεσκευασμένοι ώστε να μη αναδίδεται εκ του οχήματος καταφανώς ορατός καπνός, ή οιονδήποτε, άλλης φύσεως ορατόν καυσαέριον.

(19) Το στόμιον του σωλήνος εκκενώσεως οιοδήποτε μηχανοκινήτου οχήματος, κινουμένου διά μηχανής άλλης ή βενζινοκινήτου τοιαύτης, δέον όπως ευρίσκηται εις το οπίσθιον μέρος του οχήματος, μη εκτείνηται πέραν του πλάτους ή του μήκους του οχήματος, μη είναι υψηλότερον των τροχών, έχη δε οριζοντίαν κατεύθυνσιν, μετ'ελαφράς αποκλίσεως προς το έδαφος. Το στόμιον του σωλήνος εκκενώσεως δύναται ουχ' ήττον να εξικνήται μέχρι του οπισθίου άξονος, μη εκτείνεται όμως πέραν του πλάτους του οχήματος, εάν τούτο διά τεχνικούς λόγους δεν δύναται να εξικνήται μέχρι του οπισθίου άκρου του οχήματος:

Σωλήν  
Εκκενώσεως

Νοείται ότι ο Έφορος δύναται να εξαιρέση των διατάξεων της παρούσης παραγράφου μηχανοκίνητα οχήματα, εις τα οποία, κατά την κρίσιν του, ο σωλήν εκκενώσεως δεν δύναται να ευρίσκηται εις την προνοουμένην υπό της παρούσης παραγράφου θέσιν, λόγω της φύσεως της εργασίας διά την οποίαν χρησιμοποιούνται ή λόγω της κατασκευής των.

(20) Τηρουμένης της παραγράφου (21), δεν επιτρέπεται να αναγραφεί ή εκτυπωθεί ή επικολληθεί οτιδήποτε στο αλεξήνεμο μηχανοκινήτου οχήματος.

Αλεξήνεμον  
105/2010

(21) Η χρησιμοποιουμένη δι' αλεξήνεμα παράθυρα και διαχωρίσματα μηχανοκινήτων οχημάτων ύαλος δέον όπως είναι τοιαύτης κατασκευής ώστε εις περίπτωσιν θραύσεως να μη καταλείπη αιχμηράς ή κοπτεράς σχίζας, διατηρήται δε εις τοιαύτην κατάστασιν ώστε να μη παρεμποδίζει την καλή ορατότητα του οδηγού, εν όσω ούτος οδηγεί το όχημα:

Ύαλος

Νοείται ότι δεν επιτρέπεται να επικολληθεί οτιδήποτε στο αλεξήνεμο ή στους υαλοπίνακες των θυρών των θέσεων οδηγού και συνοδηγού του οχήματος που να παρεμποδίζει την ορατότητα ή που να διαφοροποιεί την αρχική διαφάνεια, χρωματισμό ή κατασκευαστική αντοχή τους, όπως αυτοί έχουν κατασκευαστεί ή λάβει έγκριση τύπου, εξαιρουμένης ειδικής μεμβράνης, εγκεκριμένης από τον Έφορο Μηχανοκινήτων Οχημάτων.

105/2010

(22) Παν μηχανοκίνητον όχημα εξοπλισμένον δι' αλεξηνέμου δέον όπως διαθέτη τοιούτον αριθμός υαλοκαθαριστήρων, όστις κατά την κρίσιν του Εφόρου θα εξασφάλιζεν ικανοποιητικήν ορατότητα εις τον οδηγόν του μηχανοκινήτου οχήματος.

Υαλοκαθαρι-  
στήρας

(23) Παν μηχανοκίνητον όχημα, εν όσω κινείται εφ' οιασδήποτε οδού, δέον όπως έχη τους τροχούς αυτού δεόντως ευθυγραμμισμένους προς το πλαίσιον κατά τρόπον ώστε η αληθής κυλίνδησις των τροχών να μεταφέρηται επί της οδού· απαγορεύεται η οδική χρήσις μηχανοκινήτου οχήματος έχοντος ελαττωματικόν τροχόν, ελαττωματικήν πλήμνην ή άξονα τροχού.

Τροχοί

**Μηχανισμός  
Διευθύνσεως  
του Οχήματος**

(24) Παν μηχανοκίνητον όχημα δέον όπως είναι εφωδιασμένον δι' ισχυρού και σταθερού μηχανισμού διευθύνσεως διατηρουμένου εις τοιαύτην καλήν κατάστασιν, ώστε να επιτρέπη την ταχείαν και ασφαλή στροφή του οχήματος. Η συσκευή κατευθύνσεως και το σύστημα κινήσεως μηχανοκινήτου οχήματος δέον όπως είναι ούτω διευθετημένα ώστε ο οδηγός του οχήματος να δύναται να χειρίζεται μετά βεβαιότητα του μηχανισμού και να διατηρή άμα καλήν ορατότητα της οδού.

**Ελατήρια  
και ανάρτησις.**

(25) Εξαιρουμένων των μηχανοκινήτων ελκυστήρων, των γεωργικών ελκυστήρων, των οδοστρωτήρων, των κινητών μηχανοκινήτων γερανών, των μοτοσυκλετών, των μοτοποδηλάτων και των ρυμουλκούμενων οχημάτων, το απόβαρον των οποίων είναι κατώτερον των δύο στατήρων (CWT) παν άλλο μηχανοκίνητον όχημα δέον όπως είναι εξωπλισμένον δια καταλλήλων, συνεχώς ενεργούντων και ικανών ελατηρίων, τα οποία δέον όπως κατά πάντα χρόνον διατηρώνται προσηκόντως ευθυγραμμισμένα και ησφαλισμένα επί του άξονος ή δι' αεροϋδροελαστικής αναρτήσεως και, εξαιρέσει της περιπτώσεως της ανεξαρτήτου αναρτήσεως εις το πλαίσιον του οχήματος κατά τρόπον ώστε να αποκλείωσιν υπερβολικήν πλευρική κίνησιν του οχήματος.

**Πτέρυγες**

(26) Παν μηχανοκίνητον όχημα δέον όπως είναι εφωδιασμένον διά πτερύγων ή άλλων μέσων προστασίας, εις το μέτρον του εφικτού, κατά του ύδατος και της λάσπης, της εκτινασσομένης ως εκ της κυλινδήσεως των τροχών, εκτός εάν παρέχεται επαρκής προστασία υπό του αμαξώματος του οχήματος.

**Κ.Δ.Π. 189/08**

(27) ΔΙΑΓΡΑΦΗΚΕ

**Κ.Δ.Π.206/2000  
18(1) του 2000  
18(Ι) του 20002**

(28) (1) Για τους σκοπούς των παραγράφων (28), (29), (30) και (31), «όχημα με κινητήρα» σημαίνει κάθε αυτοπροωθούμενο όχημα, το οποίο ανήκει στις κατηγορίες M2, M3, N2 ή N3, όπως αυτές καθορίζονται στο Μέρος Α του Παραρτήματος των περί Εγκρίσεως Τύπου Οχημάτων Νόμων του 2000 και 2002, και το οποίο προορίζεται για οδική κυκλοφορία, διαθέτει τέσσερις τουλάχιστο τροχούς και έχει εκ κατασκευής μέγιστη ταχύτητα που υπερβαίνει τα 25 χιλιόμετρα ανά ώρα.

**Κ.Δ.Π.146/05**

(2) Οχήματα με κινητήρα των κατηγοριών M2 και M3 πρέπει να διαθέτουν συσκευή, στην οποία η μέγιστη ταχύτητα είναι ρυθμισμένη στα 100 χιλιόμετρα ανά ώρα.

(3) Οχήματα με κινητήρα των κατηγοριών N2 και N3 πρέπει να διαθέτουν συσκευή, στην οποία η μέγιστη ταχύτητα είναι ρυθμισμένη στα 90 χιλιόμετρα ανά ώρα».

(4)(α) Η παρούσα παράγραφος δεν τυγχάνει εφαρμογής αναφορικά με όχημα με κινητήρα, το οποίο ανήκει ή χρησιμοποιείται από –

- (ι) Την Εθνική Φρουρά·
  - (ιι) την Πολιτική Άμυνα ·
  - (ιιι) την Πυροσβεστική Υπηρεσία·
  - (ιιιι) υπηρεσίες επείγουσας ανάγκης και διάσωσης·
  - (ιιιιι) υπηρεσίες που είναι υπεύθυνες για την τήρηση της τάξης·
  - (ιιιιιι) οργανισμούς που εξασφαλίζουν την παροχή δημόσιας υπηρεσίας αποκλειστικά σε αστικές περιοχές.
- (β) Η παρούσα παράγραφος περαιτέρω, δεν τυγχάνει εφαρμογής αναφορικά με οχήματα με κινητήρα τα οποία –

(ι) Χρησιμοποιούνται για επιστημονικές δοκιμές σε οποιαδήποτε οδό.

(ιι) Εκ κατασκευής, δεν μπορούν να υπερβούν τις ταχύτητες που προνοούνται στις υποπαραγράφους (2) και (3) της παρούσας παραγράφου.

(29) Οι συσκευές περιορισμού της ταχύτητας πρέπει να πληρούν τις τεχνικές προδιαγραφές που καθορίζονται με διάταγμα που εκδίδεται από τον Έφορο.

(30)(α) Οι συσκευές περιορισμού της ταχύτητας εγκαθίστανται μόνο από συνεργεία εξουσιοδοτημένα από τον Έφορο.

(β) Κάθε εξουσιοδοτημένο συνεργείο θα έχει συγκεκριμένο κωδικό αναγνώρισης ο οποίος θα δίδεται από τον Έφορο και θα αποτυπώνεται στη μολυβδόσφραγίδα με την οποία θα σφραγίζεται η ρύθμιση των συσκευών περιορισμού ταχύτητας.

(31) Οι παράγραφοι (28), (29) και (30) εφαρμόζονται –

**Κ.Δ.Π.146/05**

(α) Στα οχήματα με κινητήρα που λαμβάνουν για πρώτη φορά άδεια κυκλοφορίας από την ημερομηνία δημοσίευσης των παρόντων Κανονισμών.

(β) στα οχήματα με κινητήρα κατηγορίας M3 με μέγιστο βάρος άνω των 10 τόνων και N3, τα οποία έχουν λάβει άδεια κυκλοφορίας πριν την ημερομηνία δημοσίευσης των παρόντων Κανονισμών.

Νοείται ότι η υποπάραγραφος αυτή δεν ισχύει για οχήματα, τα οποία έχουν λάβει άδεια κυκλοφορίας πριν την 1<sup>η</sup> Ιανουαρίου 1988 και ο κινητήρας τους δεν έχει αντικατασταθεί, νοουμένου ότι τα οχήματα αυτά δεν προορίζονται αποκλειστικά για τη μεταφορά επικίνδυνων εμπορευμάτων».

(32)(α) Τηρουμένων των προνοιών της υποπαραγράφου (γ), σε κάθε όχημα κατηγορίας M1 και N1, όπως αυτό καθορίζεται στο Μέρος Α του Δέκατου Τρίτου Παραρτήματος των περί Έγκρισης Τύπου Οχημάτων (Κατηγορίες M, N και O), των Κατασκευαστικών Στοιχείων, Συστημάτων και Χωριστών Τεχνικών Μονάδων τους Κανονισμών του 2010 υπάρχει σε λειτουργία κοντέρ.

(β) Τηρουμένων των διατάξεων της υποπαραγράφου (γ) δεν επιτρέπεται η αποσύνδεση, η τροποποίηση, η αντικατάσταση ή οποιαδήποτε παρέμβαση σε κοντέρ, που έχει ως αποτέλεσμα τη μη καταγραφή από αυτό της απόστασης που διανύει το όχημα καθώς και της απόστασης που αυτό διένυσε καθ' όλη τη διάρκεια της χρήσης του.

(γ) Σε περίπτωση που συντρέχουν τεχνικοί λόγοι οι οποίοι κατά την κρίση του Εφόρου καθιστούν αδύνατη την καταγραφή στο νέο κοντέρ που αντικαθιστά παλαιό, της απόστασης που το όχημα διένυσε καθ' όλη τη διάρκεια της χρήσης του πριν την εφαρμογή του νέου κοντέρ, ο Έφορος δύναται να εγκρίνει αίτημα για την εγκατάσταση νέου κοντέρ, το οποίο καταγράφει την απόσταση που διανύει το όχημα από την ημέρα εφαρμογής του:

Νοείται ότι, ο Έφορος φροντίζει ώστε να καταγράφεται, σε κάθε πιστοποιητικό καταλληλότητας, όπως αυτό ορίζεται στις διατάξεις του περί Μηχανοκινήτων Οχημάτων (Τεχνικός Έλεγχος και Κέντρα Τεχνικού Ελέγχου) Νόμου, που εκδίδεται για το όχημα εφεξής, η ημερομηνία αντικατάστασης του παλαιού κοντέρ και απόσταση που ήταν καταγραμμένη σε αυτό πριν την αντικατάσταση του από το νέο.

(δ) Εφόσον υπάρχει καταχωρημένη στο μηχανογραφικό σύστημα του Τμήματος Οδικών Μεταφορών ένδειξη της καταγραμμένης στο κοντέρ απόστασης που διένυσε το όχημα κατά την τελευταία έκδοση πιστοποιητικού καταλληλότητας του, ο Έφορος παραχωρεί στον εγγεγραμμένο ιδιοκτήτη οχήματος την πληροφορία αυτή, ηλεκτρονικά ή άλλως πως, αναφέροντας τον αριθμό εγγραφής του οχήματος, την ημερομηνία έκδοσης του πιστοποιητικού καταλληλότητας, την καταχωρημένη στο μηχανογραφικό σύστημα απόσταση και τις πληροφορίες που προβλέπονται στις πρόνοιες της παρούσας παραγράφου:

Νοείται ότι, οι πιο πάνω παραχωρούμενες πληροφορίες αποτελούν αποτύπωση των υπαρχόντων τη δεδομένη στιγμή σχετικών στοιχείων στο μηχανογραφικό σύστημα του Τμήματος Οδικών Μεταφορών και δεν μπορεί να αποτελέσουν λόγο ή αιτία για οποιονδήποτε τις λαμβάνει ή επηρεάζεται από αυτές για αναζήτηση οποιασδήποτε μορφής ευθύνης για ενέργειες, απαιτήσεις, απώλειες ή ζημιές που αυτός μπορεί να αποδείξει ή να προσπαθήσει να αποδείξει, για οποιοδήποτε συμβάν, δήλωση, δημοσίευση, πράξη ή παράλειψη επισυμβεί και σχετίζεται με τις πληροφορίες αυτές και που αυτός αποδείξει ή θεωρήσει ή πιστεύει ότι έβλαψε τα συμφέροντα του.



**50Α.** - (1) Κάθε μηχανοκίνητο όχημα με απόβαρο πέραν των (1000 Kg) χιλίων κιλών που εγγράφεται μετά την 1η Ιουλίου του 1999 -

Προστα-  
τευτικές  
ράβδοι στο  
πίσω μέρος  
και στα  
πλευρά  
μηχανο-  
κίνητων  
οχημάτων.

Κ.Δ.Π. 24/99

(α) Του οποίου το πίσω μέρος του αμαξώματος προεκτείνεται προς τα πίσω σε απόσταση πέραν των εξήντα (60) εκατοστομέτρων από την εξωτερική περιφέρεια των οπίσθιων τροχών (ή τροχών στο τελευταίο άξονα του πίσω μέρους του οχήματος, αν διαθέτει περισσότερους του ενός άξονες) και το ύψος του εν λόγω μέρους του αμαξώματος στο ακραίο πίσω κάτω σημείο απέχει από το έδαφος πέραν των πενήντα πέντε (55) εκατοστομέτρων πρέπει, τηρουμένων των διατάξεων της παραγράφου (3), να φέρει καλά στερεωμένη στο πίσω μέρος του αμαξώματος ή του πλαισίου, σε σημείο που να μην υπερβαίνει τα εξήντα (60) εκατοστόμετρα από το άκρο του πίσω μέρους, προστατευτική ράβδο, το ύψος της οποίας από το κάτω σημείο μέχρι το έδαφος να μην υπερβαίνει τα πενήντα (50) εκατοστόμετρα. Η προστατευτική ράβδος πρέπει να επεκτείνεται σε όλο το πλάτος του πίσω μέρους του οχήματος.

(β) το οποίο λόγω του ύψους του από το έδαφος δημιουργεί κενούς χώρους στο μεταξόνιο ή στις περιπτώσεις ρυμουλκούμενων και ημιρυμουλκούμενων μεταξύ των τροχών και του σημείου άρθρωσής του με το ρυμουλκό όχημα οφείλει να φέρει στα πλευρά του οχήματος καθόλο το μήκος των κενών αυτών χώρων προστατευτική ράβδο καλά στερεωμένη στο όχημα, το ύψος της οποίας να μην υπερβαίνει τα πενήντα (50) εκατοστόμετρα από το έδαφος.

(2) Ο Έφορος επιθεωρεί και εγκρίνει τον τρόπο στερέωσης της προστατευτικής ράβδου στο όχημα, αφού διαπιστώσει ότι η ράβδος είναι των απαιτούμενων προδιαγραφών και έχει τοποθετηθεί κατά ασφαλή τρόπο.

(3) Ο Έφορος δύναται σε ειδικές περιπτώσεις, όπου η εφαρμογή των προνοιών του παρόντος Κανονισμού λόγω της κατασκευής του οχήματος είναι πρακτικά αδύνατη ή δυσχερής, είτε να απαλλάξει το όχημα από τις πρόνοιες του Κανονισμού αυτού, είτε να επιτρέψει διαφοροποίηση των αποστάσεων που αναφέρονται στον Κανονισμό ή να επιτρέψει ή να απαιτήσει την κατασκευή ειδικής προστατευτικής ράβδου. Ο Έφορος εκδίδει για τέτοια περίπτωση πιστοποιητικό της απόφασής του.

(4) Οι προστατευτικές ράβδοι πρέπει να είναι κατασκευασμένες από μέταλλο, σύμφωνα με τις προδιαγραφές που αναφέρονται στην παράγραφο (5), και να είναι χρωματισμένες με αντανακλαστική βαφή ή να είναι καλυμμένες με αντανακλαστικές ταινίες χρώματος κόκκινου και να φέρουν κατά κανονικά διαστήματα πλάτους  $100 \pm 2.5$  χιλιοστομέτρων κάθετες ή διαγώνιες ραβδώσεις κίτρινου χρώματος του ίδιου πλάτους με τα διαστήματα.

(5) Οι προστατευτικές ράβδοι τόσο στο πίσω μέρος όσο και στα πλευρά των πιο πάνω μηχανοκίνητων οχημάτων πρέπει να είναι κατασκευασμένες από μεταλλική δοκό κυκλικής διατομής εξωτερικής

διαμέτρου 60 μέχρι 100 χιλιοστομέτρων και πάχους 2.5 μέχρι 4 χιλιοστομέτρων ή τετράγωνης διατομής με εξωτερικό μήκος πλευράς 60 μέχρι 100 χιλιοστομέτρων και πάχος 2.5 μέχρι 4 χιλιοστομέτρων ή ορθογώνιας διατομής με εξωτερικές διαστάσεις 60 μέχρι 200 χιλιοστομέτρων επί 50 μέχρι 100 χιλιοστόμετρα και πάχος 2.5 μέχρι 4 χιλιοστομέτρων ή διατομής σχήματος “Π” των ίδιων διαστάσεων και πάχους όπως η ορθογώνια διατομή ή άλλης διατομής διαστάσεων και πάχους που ο Έφορος εγκρίνει.

(6) Ο Έφορος δύναται να απαιτήσει όπως προστεθεί και δεύτερη ράβδος, αν η απόσταση μεταξύ του αμαξώματος και της προστατευτικής ράβδου είναι πέραν των σαράντα (40) εκατοστομέτρων:

(7) Οι διατάξεις του Κανονισμού αυτού τίθενται σε ισχύ από την 1η Ιουλίου του 2002 για οχήματα που είναι εγγεγραμμένα πριν από την 1η Ιουλίου του 1999.

Κ.Δ.Π. 24/99

**50.Β.** Η οδική χρήση παλαιού οχήματος, οι τεχνικές προδιαγραφές του οποίου δε συνάδουν με εκείνες του Κανονισμού 50, επιτρέπεται κατ' εξαίρεση και μόνο με τους όρους που ο Έφορος εκάστοτε επιβάλλει.

Οδήγηση  
χρήση Παλαιού  
Οχήματος  
Κ.Δ. Π. 36/99

**50.Γ.—**(1) Αίτηση για παραχώρηση εξουσιοδότησης σε συνεργείο υποβάλλεται από τον κάτοχο του συνεργείου κατά τον τύπο XXII του Πρώτου Παραρτήματος.

Προϋποθέσεις  
για παραχώ-  
ρηση εξουσιο-  
δότησης,  
συνεργείου και  
υποχρεώσεις  
κατόπιν  
εξουσιοδότησ  
ης. Πρώτο  
Παράρτημα.  
Κ.Δ.Π. 95/02

(2) Ο Έφορος εξετάζει την αίτηση του ενδιαφερομένου και εντός σαράντα πέντε ημερών από την ημερομηνία παραλαβής της αίτησης—

(α) Χορηγεί την εξουσιοδότηση κατά τον τύπο XXIII του Πρώτου Παραρτήματος· ή

(β) αρνείται την παραχώρηση τέτοιας εξουσιοδότησης γνωστοποιώντας γραπτώς τους λόγους της άρνησής του.

(3) Για παραχώρηση εξουσιοδότησης κατά την παράγραφο (2), πρέπει να διαπιστώνεται ότι πληρούνται τα ακόλουθα κριτήρια:

(α) Το ελάχιστο εμβαδόν του συνεργείου πρέπει να είναι εξήντα τετραγωνικά μέτρα·

(β) ο εξοπλισμός του συνεργείου πρέπει να συνίσταται από τουλάχιστο τα ακόλουθα:

(i) μηχάνημα βαθμονόμησης των συσκευών περιορισμού ταχύτητας που να ικανοποιεί τον Έφορο:

Νοείται ότι, το κριτήριο αυτό πληρούται εάν το εν λόγω μηχάνημα συνοδεύεται από βεβαίωση του κατασκευαστή του μηχανήματος ότι δύναται να διεξάγει βαθμονόμηση σε συσκευές περιορισμού της ταχύτητας που εγκαθίστανται σε οχήματα κατηγορίας M3 με μέγιστο βάρος άνω των δέκα τόνων ή σε οχήματα κατηγορίας N3.

(ii) γρύλο τετρακόλωνο δυναμικότητας πέραν των 12 τόνων ή κατάλληλα διαμορφωμένη πλατφόρμα δυναμικότητας πέραν των 12 τόνων ή κατάλληλα διαμορφωμένο λάκκο·

(iii) λάμπα συγχρονισμού·

(iv) πολύμετρο·

(v) βολτόμετρο·

(γ) το συνεργείο πρέπει να εργοδοτεί τουλάχιστον ένα τεχνικό συσκευών περιορισμού της ταχύτητας ο οποίος να κατέχει—

(i) δίπλωμα πανεπιστημίου στον κλάδο της μηχανολογίας ή ηλεκτρολογίας· ή

(ii) δίπλωμα Κολεγίου στον κλάδο της μηχανολογίας ή ηλεκτρολογίας· ή

(iii) δίπλωμα του Ανωτάτου Τεχνολογικού Ινστιτούτου ή άλλης ισότιμης σχολής στον κλάδο μηχανολογίας ή ηλεκτρολογίας· ή

(iv) απολυτήριο τεχνικής σχολής στον κλάδο μηχανολογίας ή ηλεκτρολογίας και ελάχιστη πείρα τριών χρόνων στη μηχανική αυτοκινήτων· ή

(v) απολυτήριο εξατάξιας σχολής και ελάχιστη πείρα τεσσάρων χρόνων στη μηχανική αυτοκινήτων· ή

(vi) απολυτήριο συστήματος μαθητείας ή επιμορφωτικών μαθημάτων με ύλη που ετοιμάζει το Υπουργείο Παιδείας και Πολιτισμού και ελάχιστη πείρα πέντε χρόνων στη μηχανική αυτοκινήτων, και να έχει τύχει σχετικής εκπαίδευσης είτε από κατασκευαστή συσκευών περιορισμού της ταχύτητας, είτε από κατασκευαστή οχημάτων κατηγορίας M3 με μέγιστο βάρος άνω των δέκα τόνων ή οχημάτων της κατηγορίας N3 και να φέρει πιστοποιητικό εκπαίδευσης ή σχετική βεβαίωση από τον εν λόγω κατασκευαστή.

(4) Κάθε εξουσιοδοτημένο συνεργείο πρέπει—

(α) Να διασφαλίζει ότι η οποιαδήποτε εγκατάσταση, βαθμονόμηση, συντήρηση, επισκευή ή ρύθμιση συσκευής περιορισμού της ταχύτητας που πραγματοποιείται στο συνεργείο γίνεται είτε από τεχνικό συσκευών περιορισμού της ταχύτητας που εργοδοτείται για το σκοπό αυτό από το συνεργείο, είτε υπό την άμεση επιτήρηση του ίδιου αυτού τεχνικού·

(β) να τηρεί μητρώο όλων των οχημάτων στα οποία έγινε εγκατάσταση, βαθμονόμηση, συντήρηση, επισκευή, ρύθμιση ή σφράγιση συσκευής περιορισμού της ταχύτητας από το συνεργείο για τα εκάστοτε προηγούμενα πέντε συνεχή χρόνια·

(γ) να τηρεί φάκελο για κάθε όχημα στο οποίο έγινε εγκατάσταση, βαθμονόμηση, συντήρηση, επισκευή, ρύθμιση ή σφράγιση συσκευής περιορισμού της ταχύτητας από το συνεργείο για τα εκάστοτε προηγούμενα πέντε συνεχή χρόνια, με το ακόλουθο περιεχόμενο:

- (i) μάρκα/Τύπο του οχήματος·
- (ii) αριθμό Εγγραφής του Οχήματος·
- (iii) αριθμό Πλαισίου του οχήματος·
- (iv) διάμετρο των τροχών του οχήματος·
- (v) ονοματεπώνυμο ιδιοκτήτη του οχήματος·
- (vi) τον αριθμό σήμανσης, αριθμό σειράς, μάρκα και τύπο της συσκευής περιορισμού της ταχύτητας που έχει εγκατασταθεί το όχημα·
- (vii) σύντομη περιγραφή της εργασίας που επιτελέστηκε·
- (viii) ημερομηνίες εγκατάστασης, βαθμο-νόμησης, συντήρησης, επισκευής, ρύθμισης και σφράγισης της συσκευής·
- (ix) ταχύτητα για την οποία έχει ρυθμιστεί η συσκευή περιορισμού της ταχύτητας· και
- (x) όνομα και υπογραφή του φυσικού προσώπου που διεξήγαγε ή επέβλεψε τη σχετική εργασία και σφράγισε τη ρύθμιση της συσκευής περιορισμού της ταχύτητας·

(δ) να διατηρεί μια και μόνο μολυβδοσφραγίδα στην οποία πρέπει να είναι αποτυπωμένος ο συγκεκριμένος κώδικας αναγνώρισης του συνεργείου ο οποίος θα δίδεται από τον Έφορο βάσει της υποπαραγράφου (30)(β) του Κανονισμού 50·

(ε) να εξασφαλίζει ότι η μολυβδοσφραγίδα φυλάσσεται σε ασφαλές μέρος και δε χρησιμοποιείται από οποιοδήποτε άλλο πρόσωπο πέραν του τεχνικού συσκευών περιορισμού ταχύτητας που εργοδοτείται για τους σκοπούς του παρόντος Κανονισμού από το συνεργείο·

(στ) να σφραγίζει, μετά το πέρας οποιασδήποτε εγκατάστασης, βαθμονόμησης, συντήρησης, επισκευής ή ρύθμισης οποιασδήποτε συσκευής περιορισμού της ταχύτητας που εμπίπτει στο πεδίο εφαρμογής των παρόντων Κανονισμών, όλα τα σημεία ρύθμισης της συσκευής και όλα τα σημεία από τα οποία η συσκευή δύναται να ρυθμιστεί και να εκίδει βεβαίωση προς τον ιδιοκτήτη του οχήματος που να περιέχει τα στοιχεία που αναφέρονται στην παράγραφο (4)(γ)·

(ζ) να επιτρέπει σε εξουσιοδοτημένα από τον Έφορο πρόσωπα να εισέρχονται εντός του συνεργείου για διαπίστωση—

(i) ότι τηρούνται τα κριτήρια βάσει των οποίων δόθηκε η εξουσιοδότηση για εγκατάσταση, βαθμονόμηση, συντήρηση, επισκευή, ρύθμιση ή σφράγιση των συσκευών περιορισμού της ταχύτητας·

(ii) της σήμανσης οποιασδήποτε συσκευής περιορισμού της ταχύτητας που προορίζεται να εγκατασταθεί σε όχημα της κατηγορίας M3 με μέγιστο βάρος άνω των δέκα τόνων ή της κατηγορίας N3·

(iii) της καλής κατάστασης της μολυβδοσφραγίδας·

(iv) της τήρησης εκ μέρους του συνεργείου των προϋποθέσεων λειτουργίας που αναφέρονται στον παρόντα Κανονισμό.

(5)(α) Σε περίπτωση απώλειας της μολυβδοσφραγίδας, το εξουσιοδοτημένο δυνάμει των προνοιών της υποπαραγράφου (30)(α) του Κανονισμού 50 συνεργείο ειδοποιεί αμέσως τον Έφορο για την απώλεια και υποχρεούται να υποβάλει προς αυτόν, μέσα σε χρονικό διάστημα τριών ημερών, έκθεση στην οποία να καταγράφονται οι συνθήκες κάτω από τις οποίες έχει απολεσθεί η μολυβδοσφραγίδα.

(β) Αμέσως μόλις ο Έφορος ειδοποιηθεί σχετικά με την απώλεια μολυβδοσφραγίδας ακυρώνει τον κωδικό αριθμό που έχει χορηγηθεί δυνάμει της παραγράφου (30)(β) του Κανονισμού 50.

(γ) Συνεργείο του οποίου η μολυβδοσφραγίδα έχει απολεσθεί μπορεί να υποβάλει αίτηση για παραχώρηση νέας εξουσιοδότησης δυνάμει της παραγράφου(1) του Κανονισμού 50(Γ).

(δ) Ο Έφορος εξετάζει αίτηση που υποβάλλεται σύμφωνα με την παράγραφο 1 του Κανονισμού 50(Γ) και αποφασίζει για την παραχώρηση νέας εξουσιοδότησης, χορηγώντας νέο κωδικό αριθμό για το συνεργείο.

(6)(α) Πρόσωπο το οποίο οδηγεί μηχανοκίνητο όχημα στο οποίο έχει εγκατασταθεί συσκευή περιορισμού της ταχύτητας, δυνάμει των προνοιών της παραγράφου (28) του Κανονισμού 50, υποχρεούται να φέρει πάντα μέσα στο όχημα τη βεβαίωση που εκδίδεται δυνάμει της υποπαραγράφου (4)(στ) του παρόντος Κανονισμού και να την επιδεικνύει όταν τούτο του ζητηθεί από μέλος της Αστυνομίας ή άλλο αρμόδιο πρόσωπο.

(β) Απαγορεύεται οποιαδήποτε επέμβαση ή αλλοίωση στη συσκευή περιορισμού ταχύτητας ή οποιαδήποτε επέμβαση στα σημεία σφράγισης της συσκευής ή αφαίρεση των σημείων σφράγισης της συσκευής.

(γ) Απαγορεύεται οποιαδήποτε επέμβαση στη συσκευή περιορισμού της ταχύτητας, με την οποία αλλοιώνεται ο περιορισμός της μέγιστης ταχύτητας, όπως αυτή ορίζεται στην παράγραφο (28) του Κανονισμού 50.

(7) Ο Έφορος μπορεί να ανακαλέσει, ακυρώσει ή αναστείλει εξουσιοδότηση που έχει παραχωρηθεί δυνάμει της παραγράφου (2) του παρόντος Κανονισμού, σε περίπτωση που διαπιστωθεί ότι—

(α) Κάτοχος συνεργείου ή πρόσωπο που εργοδοτείται από αυτόν παραβαίνει οποιαδήποτε υποχρέωση που του επιβάλλεται δυνάμει του παρόντος Κανονισμού.

(β) Κάτοχος συνεργείου ή πρόσωπο που εργοδοτείται από αυτόν προβαίνει σε βαθμονόμηση, συντήρηση, ρύθμιση ή σφράγιση συσκευής περιορισμού της ταχύτητας κατά παράβαση των προνοιών της παραγράφου (28)(2) και (28)(3) του Κανονισμού 50.

**51.** Επιπροσθέτως των διατάξεων του Κανονισμού 50, επί φορτηγών μηχανοκινήτων οχημάτων θα τυγχάνωσιν εφαρμογής και οι ακόλουθοι διατάξεις, πλην οσάκις ο 'Εφορος δι' επί τούτω αδείας αυτού εις εξαιρετικές περιπτώσεις χορηγούμενης και τηρουμένων των όρων τους οποίους ήθελεν εκάστοτε επιβάλλει, ήθελεν άλλως καθορίσει:

**Ειδικαί  
διατάξεις περί  
φορτηγών  
μηχανοκι-  
νήτων  
οχημάτων.**

(1) ΔΙΑΓΡΑΦΗΚΕ

**Κ.Α.Π. 189/08**

(2) Το οπίσθιο πρόβολον (OVERHANG) φορτηγού μηχανοκινήτου οχήματος δέον όπως μη υπερβαίνει τα εξήκοντα επί τοις εκατόν (60%) του μεταξονίου αυτού, μετρούμενου με βάση το πρότυπο που καθορίζεται στην επιφύλαξη της υποπαραγράφου (ζ) της παραγράφου (1) του Κανονισμού 50

**Κ.Α.Π. 189/08**

(3) ΔΙΑΓΡΑΦΗΚΕ

**Κ.Α.Π. 189/08**

(4) ΔΙΑΓΡΑΦΗΚΕ

**Κ.Α.Π. 189/08**

(5) Εξαιρουμένου του ελαφρού μηχανοκινήτου οχήματος απαγορεύεται η μεταφορά εντός φορτηγού μηχανοκινήτου οχήματος, οιοδήποτε άλλου προσώπου, πλην του εκμισθώσαντος το όχημα ή του ιδιοκτήτου του οχήματος ή των εις αυτό μεταφερομένων αγαθών, των εργοδοτουμένων ή του αντιπροσώπου του ιδιοκτήτου ή του εκμισθωτού· τα ούτω μεταφερόμενα πρόσωπα επιπροσθέτως του οδηγού εν ουδεμία περιπτώσει δύνανται, προκειμένου μεν περί ελαφρού φορτηγού μηχανοκινήτου οχήματος να υπερβώσι τα δύο, καθημένα όμως παραπλεύρως του οδηγού, προκειμένου δε περί φορτηγού μηχανοκινήτου οχήματος βαρέος τύπου, εφωδιασμένου δια διπλού κουβουκλίου (double cabin) να υπερβώσι τα έξι άτομα, τα εντός του οχήματος μεταφερόμενα πρόσωπα δέον όπως κάθηνται εις δεόντως ησφαλισμένα καθίσματα:

**Επίσημος  
Εφημερίς  
Παράρτημα  
Τρίτον (I)  
22.6.1984**

Νοείται ότι προκειμένου περί ελαφρού φορτηγού μηχανοκινήτου οχήματος εφωδιασμένου δια διπλού κουβουκλίου (double cabin) μη

χρησιμοποιουμένου δι' ενοικίασιν ή επ' αμοιβή αλλά χρησιμοποιουμένου κατ' εξοχήν διά την άνευ αμοιβής μεταφοράν επιβατών τελούντων εις την υπηρεσίαν του ιδιοκτήτου του οχήματος και μεταφερομένων ούτω υπ' αυτού διά τους σκοπούς της τοιαύτης υπηρεσίας ή δια την άνευ αμοιβής μεταφοράν επιβατών συναφώς προς την εργασία του ιδιοκτήτου του οχήματος, επιτρέπεται η μεταφορά μέχρι πέντε προσώπων, εφ' όσον το όχημα διαθέτει προσηκόντως ησφαλισμένα καθίσματα.

Κ.Α.Π. 40/01

(6) Διά τους σκοπούς του παρόντος Κανονισμού και του Κανονισμού 52, παιδίον μη συμπληρώσαν το πέμπτον έτος της ηλικίας του και μη καταλαμβάνον κάθισμα εντός του οχήματος δεν θέλει ληφθή υπ' όψιν κατά τον υπολογισμόν των νομίμως μεταφερομένων εντός του οχήματος ατόμων.

Εδικαί  
διατάξεις  
περί λεωφορείων

**52.** Επιπροσθέτως των διατάξεων των Κανονισμών 50 και 51, επί λεωφορείων θα τυγχάνωσιν εφαρμογής και αι ακόλουθοι διατάξεις, πλην οσάκις ο Έφορος δι' επί τούτω αδείας αυτού εις εξαιρετικές περιπτώσεις χορηγουμένης και τηρουμένων των όρων τους οποίους ήθελεν εκάστοτε επιβάλει -

(1) Παν λεωφορείον δέον όπως είναι προσηκόντως κατασκευασμένον και εφωδιασμένον διά σταθερών καθισμάτων διά τους εν αυτώ μεταφερομένους επιβάτας, απαγορεύεται δε η μεταφορά ισταμένων επιβατών ή επιβατών μεταφερομένων εις οιονδήποτε μέρος του λεωφορείου πλην των τοιούτων καθισμάτων:

Νοείται ότι εν περιπτώσει αστικών λεωφορείων, ο Έφορος δύναται να επιτρέψη υπό όρους μεταφοράν ισταμένων επιβατών, ο ανώτατος δε αριθμός τούτων θέλει αναγραφή επί της αδείας του οχήματος.

Νοείται περαιτέρω ότι, εις την περίπτωσιν λεωφορείων χρησιμοποιουμένων διά τουριστικούς σκοπούς, επιτρέπεται η μεταφορά επί ενός μόνο ανακλινομένου καθίσματος ενός προσώπου ενεργούντος ως ξεναγού ή ενός προσώπου εις την υπηρεσίαν του ιδιοκτήτου του λεωφορείου ή του υπευθύνου δια την διαδρομήν.

(2) Εις περίπτωσιν κατά την οποίαν το λεωφορείον δύναται να μεταφέρει επί πλέον των επιβατών και αγαθά, δυνάμει της υποπαραγράφου (κβ) της παραγράφου (1) του Κανονισμού 58, ταύτα δέον όπως μεταφέρονται είτε επί της οροφής του οχήματος είτε όπισθεν απάντων των επιβατών, ως ήθελεν εκάστοτε καθορισθή επί της αδείας, της επί τούτω χορηγηθείσης υπό του Εφόρου, τοποθετώνται δε χωριστά από τους επιβάτας κατά τρόπον ώστε ούτε να θέτωσι τούτους εις κίνδυνον ούτε να τους παρενοχλώσι.

(3) Το οπίσθιο πρόβολον λεωφορείου δέον όπως μη υπερβαίνει τα εξήκοντα πέντε επί τοις εκατόν (65%) του μεταξονίου αυτού.

(4) ΔΙΑΓΡΑΦΗΚΕ

## (5) ΔΙΑΓΡΑΦΗΚΕ

**Κ.Α.Π. 189/08**  
**Σημεία**  
**ορισμένων**  
**οχημάτων**  
**δυνάμει άλλων**  
**Νόμων**

**53.** Επιπροσθέτως των διαλαμβανομένων εις τους Κανονισμούς 50, 51 και 52 διατάξεων, ουδείς θέλει χρησιμοποιήσει ή οδηγήσει ή έχει υπό την ευθύνην ή τον έλεγχο αυτού εφ' οιασδήποτε οδού ή ανεχθή ή επιτρέψει την παρ' άλλου χρήσιν ή οδήγησιν μηχανοκινήτου οχήματος, εκτός εάν το τοιούτον όχημα φέρη επ' αυτού τας πινακίδας, επιγραφάς ή έτερα σημεία, ως προνοείται υπό του Περί Ρυθμίσεως της Τροχαίας Μεταφοράς Νόμου 1982 ή οιοδήποτε άλλου εκάστοτε εν ισχύ νόμου τροποποιούντος ή αντικαθιστώντος αυτόν, ή των δυνάμει τούτου εκδιδομένων Κανονισμών.

**54.** (1) Εκτός δυνάμει αδείας του Εφόρου, εις εξαιρετικές περιπτώσεις χορηγούμενης και τηρουμένων των όρων, τους οποίους ο Έφορος ήθελεν εκάστοτε επιβάλλει, απαγορεύεται η εγγραφή ή οδήγησις μηχανοκινήτων οχημάτων μετ' αριστερού συστήματος οδήγησεως εν τη Δημοκρατία.

**Μηχανοκίνητα**  
**οχήματα**  
**μετ' αριστερού**  
**συστήματος**  
**οδήγησεως.**

Νοείται ότι κατ' εξαίρεσιν της ανωτέρω διατάξεως επιτρέπεται η εγγραφή και η οδήγησις μηχανοκινήτων οχημάτων μετ' αριστερού συστήματος οδήγησεως εν τη Δημοκρατία, εις τας κάτωθι περιπτώσεις:

(α) φορτηγών μηχανοκινήτων οχημάτων τα οποία δεν θα κυκλοφορώσιν εν τη Δημοκρατία ει μη μόνον εντός περιοχών και οδών ειδικώς καθοριζομένων υπό του Εφόρου και υπό τοιούτους όρους ως ο Έφορος ήθελε καθορίσει.

(β) μηχανοκινήτων οχημάτων δι' αναπήρους ·

(γ) μηχανοκινήτων οχημάτων τα οποία θα χρησιμοποιώνται αποκλειστικώς εντός κλειστών χώρων, ως λιμένες, αερολιμένες, ορυχεία και μεταλλεία ·

(δ) ειδικών τύπων μηχανοκινήτων οχημάτων, ως η διατρητική μηχανή, η θεριστική μηχανή, το μηχανοκίνητον κινητόν εργαστήριον, και ο κινητός μηχανοκίνητος γερανός, προοριζομένων προς συνήθη χρήσιν άλλην ή επί των οδών και μετακινουμένων από τόπου εις τόπον κατόπιν ειδικής αδείας του Εφόρου υφ' οίους όρους ούτος ήθελε κρίνει σκόπιμον, λαμβανομένων απασών των αναγκαίων προφυλάξεων διά την τοιαύτην μετακίνησιν ·

(ε) πυροσβεστικών ή ασθενοφόρων οχημάτων εισαχθέντων εν τη Δημοκρατία μέχρι της 30ης Ιουνίου 1982 ή παραγγελθέντων προ της ως άνω ημερομηνίας.

(στ) παλαιών οχημάτων ·

Κ.Α.Π. 36/99



(ζ) αγωνιστικών οχημάτων.

(2) Τη αδεία του Εφόρου και τηρουμένων των όρων τους οποίους ούτως ήθελεν εκάστοτε επιβάλλει επιτρέπεται η εγγραφή και η οδήγησις μηχανοκινήτου οχήματος μετ' αριστερού συστήματος οδήγησεως διά περίοδον πέντε κατ' ανώτατον όριον ετών από της εισαγωγής του εις την Δημοκρατία, εφ' όσον συντρέχουν αι κάτωθι προϋποθέσεις:

(α) Το τοιούτον όχημα ανήκει εις μέλος της εξωτερικής υπηρεσίας της Δημοκρατίας, ήτοι υπάλληλον κατέχοντα οργανικήν θέσιν του Υπουργείου Εξωτερικών, ή εις οιονδήποτε άλλον δημόσιον υπάλληλον τοποθετημένον εις την αλλοδαπήν, του οποίου τα εκεί υπηρεσιακά καθήκοντα είναι τοιαύτης φύσεως ώστε να θεωρήται περιοδεύων υπάλληλος και να εγκρίνεται ως τοιούτος υπό των Υπουργών Εξωτερικών και Οικονομικών.

(β) το όχημα εισάγεται εις την Δημοκρατίαν επί τη μεταθέσει του ιδιοκτήτου του εξ αλλοδαπής και τη αναλήψει υπηρεσιακών καθηκόντων εις την Δημοκρατίαν · και

(γ) η παραμονή του ιδιοκτήτου του οχήματος εις την Δημοκρατίαν δυνατόν να είναι προσωρινή ως εκ του ενδεχομένου εκ νέου μεταθέσεως αυτού εις την αλλοδαπήν:

Κ.Α.Π. 486/12

Νοείται ότι η κατά τα ανωτέρω εγγραφή ενεργείται άνευ της καταβολής του τέλους εγγραφής όπως αυτό καθορίζεται εις το Μέρος Ι του συνημμένου εις τον Νόμον Παραρτήματος:

Νοείται περαιτέρω ότι, οποτεδήποτε το πρώτον επισυμβή οιονδήποτε των κάτωθι γεγονότων, ήτοι

(α) άμα τη παρελεύσει πέντε ετών από της εισαγωγής του οχήματος εις την Δημοκρατίαν · ή

(β) άμα τη εκ νέου μεταθέσει του ιδιοκτήτου του οχήματος εις την αλλοδαπήν · ή

(γ) άμα ως οι Υπουργοί Εξωτερικών και Οικονομικών αποφασίσουν εκ συμφώνου ότι, είτε λόγω επικειμένης αφυπηρητήσεως του ιδιοκτήτου του οχήματος εκ της δημοσίας υπηρεσίας είτε εξ ετέρου λόγου, αποκλείεται η εκ νέου μετάθεσις του ιδιοκτήτου του οχήματος εις την αλλοδαπήν εντός της ως άνω προβλεπομένης περιόδου των πέντε ετών, η κατά τας προϋποθέσεις της παρούσης παραγράφου εγγραφή μηχανοκινήτου οχήματος θέλει ακυρωθή, εκτός εάν το όχημα μετατραπή εις όχημα μετά δεξιού συστήματος οδήγησεως, εφ' όσον πρόκειται περί οχήματος αρχικώς κατασκευασθέντος κατά τρόπον επιτρέποντα την τοιαύτην μετατροπήν, καταβληθή το τέλος εγγραφής, όπως αυτό καθορίζεται στο Μέρος Ι του Παραρτήματος Ι του παρόντος Νόμου.

Κ.Α.Π. 486/12

**55.-** (1) Απαγορεύεται η αλλαγή, μετατροπή ή προσαρμογή της μηχανής ή του συστήματος οδηγίσεως ή πεδήσεως ή του κόρμου κινητήρος ή του πλαισίου ή του αμαξώματος εγγεγραμμένου μηχανοκίνητου οχήματος ή οιαδήποτε αλλαγή, μετατροπή ή προσαρμογή επηρεάζουσα τας διαστάσεις ή το βάρος τοιούτου οχήματος, ή οιαδήποτε αλλαγή, προσαρμογή ή μετατροπή, συμπεριλαμβανομένης και της προσθήκης καθίσματος ή υαλοπινάκων εις τας πλευράς του οχήματος, ως εκ της οποίας μετατρέπεται το όχημα εις άλλον τύπον ή κατηγορίαν οχήματος, ή κατά τέτοιο τρόπο ώστε σε οποιαδήποτε χρονική στιγμή να μη συνάδει με το Πιστοποιητικό Συμμόρφωσης ή την έγκριση τύπου τα οποία προσκομίζονται βάσει των παρόντων Κανονισμών κατά την εγγραφή του, εκτός εάν τηρουμένων των διατάξεων του Κανονισμού 76 και υπό την επιφύλαξιν ότι θα καταβληθούν οι αναλογούντες εις τον νέον τύπον ή κατηγορίαν οχήματος δασμοί και φόροι δυνάμει των εκάστοτε εν ισχύι περί Τελωνειακών Δασμών και Φόρων Καταναλώσεως Νόμων, ο Έφορος παράσχη επί τούτω άδειαν και τηρηθώσιν οι εκάστοτε υπ' αυτού επιβαλλόμενοι όροι. Εάν επενεχθή αλλαγή, προσαρμογή ή μετατροπή κατά παράβασιν της παρούσης παραγράφου ή κατά παράβασιν όρου τεθέντος εις την παρασχεθείσαν υπό του Εφόρου άδειαν, η εγγραφή του οχήματος ακυρούται, προσέτι δε η άδεια κυκλοφορίας του οχήματος καθίσταται άκυρος και επιστρέφεται εις τον Έφορον ομού μετά του πιστοποιητικού καταλληλότητας του.

(2) Αλλαγή της μηχανής ή του κορμού κινητήρος εν συνδυασμό μετ' αλλαγής του πλαισίου, θέλει καταστήσει άκυρον την εγγραφήν του μηχανοκίνητου οχήματος, επιβαλλομένης εκ νέου εγγραφής αυτού.

(3) Αλλαγή αμαξώματος συνδεδεασμένου μετά του πλαισίου (pressed steel body), θέλει καταστήσει άκυρον την εγγραφήν του μηχανοκίνητου οχήματος, επιβαλλομένης της εκ νέου εγγραφής αυτού.

Νοείται ότι στην προκειμένη περίπτωση δεν επιτρέπεται η εκ νέου εγγραφή του οχήματος, εκτός αν το νέο αμάξωμα το συνδυασμένο με το πλαίσιο (Pressed Steel Body) είναι της ίδιας κατασκευής, του ίδιου τύπου και μοντέλου και των ίδιων διαστάσεων με το αρχικό:

Νοείται περαιτέρω ότι η ηλικία του αμαξώματος που εισάγεται δυνάμει της προηγούμενης επιφύλαξης δεν υπερβαίνει την ηλικία που προβλέπεται εκάστοτε στους Κανονισμούς αυτούς αναφορικά με την εγγραφή εισαγόμενων μεταχειρισμένων ιδιωτικών μηχανοκίνητων οχημάτων ή φορτηγών μηχανοκίνητων οχημάτων μεικτού βάρους όχι μεγαλύτερου των τριών τόνων.

**56.-** (1) Τηρουμένων των διατάξεων των παρόντων Κανονισμών, ο Έφορος, επί βάσει κριτηρίων οριζομένων υπ' αυτού και δημοσιευομένων δια Γνωστοποιήσεως εις την Επίσημον Εφημερίδα της Δημοκρατίας, δύναται να καθορίση, δια σχετικής σημειώσεως επί της αδείας μηχανοκίνητου οχήματος -

Κ.Α.Π. 17/93

Εξουσία  
Εφόρου προς  
καθορισμόν  
αριθμού  
επιβατών  
κ.λ.π.

(α) τον ανώτατον αριθμόν και το συνολικόν βάρος των προσώπων, τα οποία δύναται να μεταφέρει μηχανοκίνητον όχημα δημοσίας χρήσεως, ως και τον αριθμό των προσώπων, τα οποία δύναται να μεταφέρονται επί του προσθίου καθίσματος τοιούτου οχήματος, ότε τούτο χρησιμοποιείται διά την μεταφοράν προσώπων και των αποσκευών χειρός μόνον ·

**ΤΕΤΑΡΤΟ  
ΠΑΡΑΡΤΗΜΑ**

(β) τον ανώτατον αριθμόν και το συνολικόν βάρος προσώπων, ως και το ανώτατον βάρος αγαθών, τα οποία δύναται να μεταφερθώσιν υπό λεωφορείου χρησιμοποιουμένου διά την μεταφοράν επιβατών και αγαθών, ως και τον ανώτατον αριθμόν προσώπων, τα οποία δύναται να μεταφέρονται επί του προσθίου καθίσματος τοιούτου λεωφορείου ·

(γ) το ανώτατον βάρος αγαθών, τα οποία δύναται να μεταφέρονται υπό φορτηγών μηχανοκινήτων οχημάτων, ως και τον αριθμόν των προσώπων, τα οποία δύναται να μεταφέρονται επί του προσθίου καθίσματος τοιούτων οχημάτων · απαγορεύεται η μεταφορά προσώπων ή αγαθών καθ' υπέρβασιν του ως άνω ορίου, του αναγραφομένου επί της αδείας του οχήματος, η αναγραφή δε υπό του Εφόρου του τοιούτου ανωτάτου αριθμού ή βάρους επί της αδείας του οχήματος, λογίζεται ως όρος, υπό τον οποίον εκδίδεται η τοιαύτη άδεια ·

(δ) τον ανώτατον αριθμό επιβατών μεταφερομένων υπό ιδιωτικών μηχανοκινήτων οχημάτων δυναμένων να μεταφέρωσι πλείονας των οκτώ καθημένων επιβατών και υπό ιδιωτικών ελαφρών φορτηγών μηχανοκινήτων οχημάτων χρησιμοποιουμένων αποκλειστικώς δια γεωργικούς σκοπούς ·

(ε) το ανώτατον βάρος αγαθών δυναμένων να μεταφερθώσιν υπό ρυμουλκουμένου οχήματος:

Νοείται ότι, τη καταβολή τέλους εκατόν πενήκοντα μιλς, ο Έφορος δύναται εκάστοτε να μεταβάλη την επί της αδείας οικείαν σημείωσιν ώστε να δύναται λεωφορείον χρησιμοποιούμενον διά την μεταφοράν επιβατών και αγαθών να χρησιμοποιήται αποκλειστικώς διά την μεταφοράν αγαθών ή επιβατών και αντιστρόφως.

(2) Ο Έφορος δύναται να καθορίση τον ανώτατον αριθμόν επιβατών, δυναμένων να μεταφερθώσιν υπό αμάξης προσηρμοσμένης εις οιονδήποτε μηχανοκίνητον όχημα και συρομένης υπ' αυτού, απαγορεύεται δε η μεταφορά επιβατών καθ' υπέρβασιν του ούτω καθοριζομένου αριθμού.

**Αναγραφή  
του αριθμού  
επιβατών.**

**57.**Επί της εξωτερικής όψεως της δεξιάς πλευράς παντός λεωφορείου δέον όπως αναγράφηται ή άλλως πως δηλούται ο αριθμός των επιβατών τους οποίους τούτο επιτρέπεται κατ' ανώτατον όριον να μεταφέρει.

## ΜΕΡΟΣ VI ΟΔΗΓΗΣΙΣ

**58.-** (1) Κάθε οδηγός ή πρόσωπο το οποίο έχει την ευθύνη ή τον έλεγχο μηχανοκίνητου οχήματος σε οποιοδήποτε δρόμο οφείλει να -

Συμπεριφορά,  
ενέργειες και  
υποχρεώσεις  
κατά την  
οδήγηση  
Κ.Α.Π. 189/08

(α) οδηγεί, ευρισκόμενος σε τέτοια θέση μέσα στο όχημα, ώστε να μπορεί να έχει πλήρη έλεγχο του οχήματος και πλήρη ορατότητα του δρόμου και της τροχαίας που κινείται μπροστά του και, μέσω των αντανακλαστικών κατόπτρων, πλήρη ορατότητα του δρόμου και της τροχαίας που κινείται πίσω από το όχημα του·

(β) μην επιτρέπει σε πρόσωπο, ζώο, αντικείμενο, ή εμπόρευμα να ευρίσκεται μέσα στο όχημα σε τέτοια θέση ή με τέτοιο τρόπο ώστε να παρενοχλείται ο έλεγχος του οχήματος από τον οδηγό ή η πλήρης ορατότητα του δρόμου ή της τροχαίας που κινείται μπροστά από αυτόν ή στην πλευρά του οχήματος κατά μήκος της γραμμής ορατότητας του οδηγού και, μέσω των αντανακλαστικών κατόπτρων, η πλήρης ορατότητα του δρόμου ή της τροχαίας που κινείται πίσω από το όχημα, ή η ικανότητά του να προβαίνει σε σήματα με το χέρι, όπως αυτά καθορίζονται στο Τέταρτο Παράρτημα·

ΤΕΤΑΡΤΟ  
ΠΑΡΑΡΤΗΜΑ

(γ) μην επιτρέπει σε οποιοδήποτε πρόσωπο να κάθεται στη δεξιά πλευρά του οδηγού ούτε σε περισσότερα από ένα ή δύο πρόσωπα να κάθονται στην αριστερή του πλευρά, αναφορικά με όχημα με δεξιό σύστημα οδήγησης που διαθέτει σταθερό κάθισμα για ένα ή δυο πρόσωπα αντίστοιχα στην αριστερή πλευρά του οδηγού·

(δ) μην επιτρέπει σε οποιοδήποτε πρόσωπο να κάθεται στην αριστερή πλευρά του οδηγού ούτε σε περισσότερα από ένα ή δύο πρόσωπα να κάθονται στην δεξιά του πλευρά, αναφορικά με όχημα με αριστερό σύστημα οδήγησης που διαθέτει σταθερό κάθισμα για ένα ή δυο πρόσωπα αντίστοιχα στην δεξιά πλευρά του οδηγού·

(ε) μην επιτρέπει ούτε ανέχεται οποιοδήποτε πρόσωπο να ευρίσκεται σε οποιοδήποτε μέρος του οχήματος εκτός από τα συνηθισμένα σταθερά καθίσματα του, εκτός στις περιπτώσεις όπου προνοείται διαφορετικά στην άδεια του οχήματος σύμφωνα με τις ειδικές διατάξεις για λεωφορεία.

(2) - Κάθε πρόσωπο το οποίο οδηγεί ή έχει την ευθύνη ή τον έλεγχο μηχανοκίνητου οχήματος, έχει τα πιο κάτω καθήκοντα και υποχρεώσεις-

(α) να μην προβάλλει το χέρι του από το όχημα, εκτός μόνο στο βαθμό που αυτό είναι αναγκαίο σύμφωνα με τις διατάξεις των παρόντων Κανονισμών

**ΤΕΤΑΡΤΟ  
ΠΑΡΑΡΤΗΜΑ**

(β) να χρησιμοποιεί τους ηλεκτρικούς σηματοδότες κατεύθυνσης ή τα σήματα χειριού, όπως αυτά καθορίζονται στο Τέταρτο Παράρτημα και να λαμβάνει υπόψη τα αντίστοιχα σήματα όταν αυτά χρησιμοποιούνται από άλλους οδηγούς·

(γ) να υπακούει σε όλες τις οδηγίες αστυνομικού με στολή·

(δ) να συμμορφώνεται προς όλα τα σήματα τροχαίας, συμπεριλαμβανομένων πινακίδων, που τοποθετούνται ή χαράσσονται πάνω ή κοντά σε οποιοδήποτε δρόμο με ή κατ' εντολή της Αστυνομίας ή αρχής τοπικής διοίκησης ή άλλης αρχής, στην οποία έχει ανατεθεί δύναμη οποιασδήποτε νομοθετικής διάταξης ο έλεγχος ή η ρύθμιση της τροχαίας κυκλοφορίας·

Νοείται ότι, σε εξαιρετικές περιπτώσεις όπου συντρέχουν ειδικοί λόγοι, ο Αρχηγός Αστυνομίας μπορεί, μετά από υποβολή σχετικής αίτησης, να παραχωρήσει άδεια για τη μη τήρηση απαγόρευσης που επιβάλλεται με σήμα τροχαίας·

(ε) στις περιπτώσεις όπου προσεγγίζει αστυνομικό με στολή, ο οποίος ασκεί καθήκοντα τροχαίας, να χρησιμοποιεί το κατάλληλο σήμα με τον ηλεκτρικό σηματοδότη κατεύθυνσης ή και με το χέρι, ανάλογα με την κατεύθυνση που θα ακολουθήσει και να υπακούει σε όλα τα σήματα που δίδονται από τον εν λόγω αστυνομικό·

(στ) στις περιπτώσεις όπου καλείται για το σκοπό αυτό από αστυνομικό με στολή, δημοτικό τροχονόμο ή σχολικό τροχονόμο, να ακινητοποιεί το όχημά του μέχρις ότου ο αστυνομικός ή ο τροχονόμος επιτρέψει σε αυτόν να συνεχίσει την πορεία του ή να ελαττώνει την ταχύτητα του οχήματος στις περιπτώσεις όπου οι συνθήκες τροχαίας κίνησης στο δρόμο το επιβάλλουν·

Νοείται ότι, ο δημοτικός τροχονόμος ή ο σχολικός τροχονόμος εκτελεί καθήκοντα που καθορίζονται από τον περί Δήμων Νόμο·

(ζ) στις περιπτώσεις όπου καλείται για το σκοπό αυτό από αστυνομικό με στολή, να δίνει σ' αυτόν τα ακριβή στοιχεία της ταυτότητάς του και τη διεύθυνση του, καθώς και τα στοιχεία της ταυτότητας και τον τόπο διαμονής ή εργασίας του ιδιοκτήτη του μηχανοκίνητου οχήματος·

(3) (α) Προσπέρασμα οχήματος που κινείται προς την ίδια κατεύθυνση διενεργείται από τη δεξιά πλευρά του, εκτός αν –

(i) ο οδηγός του προπορευόμενου οχήματος δίνει σήμα ότι προτίθεται να στρίψει στα δεξιά και κατευθύνει προοδευτικά το όχημα στο κέντρο του δρόμου, οπότε το προσπέρασμα διενεργείται από την αριστερή πλευρά του προπορευόμενου οχήματος εάν υπάρχει ο απαιτούμενος χώρος, ή

(ii) σε δρόμο με δύο ή περισσότερες λωρίδες κυκλοφορίας για μια κατεύθυνση, υπάρχει συμφόρηση και τα οχήματα στη δεξιότερη λωρίδα

κινούνται πιο αργά από τα οχήματα στην αριστερότερη λωρίδα, οπότε το προσπέρασμα μπορεί να γίνει από την αριστερότερη λωρίδα.

(β) Στις περιπτώσεις όπου το όχημα που ακολουθεί πρόκειται να προσπεράσει άλλο όχημα κινούμενο προς την ίδια κατεύθυνση, ο οδηγός του προπορευόμενου οχήματος οφείλει να διατηρεί την ταχύτητα σταθερή μέχρι το όχημα που προσπερνά να φτάσει στο ίδιο ύψος με το δικό του και μετά να ελαττώσει ταχύτητα και να διατηρήσει το όχημα του στην αριστερή πλευρά του δρόμου, ώστε να επιτρέψει την ασφαλή πορεία του άλλου οχήματος. Σε όλες τις περιπτώσεις τα οχήματα οφείλουν να κινούνται κατά τρόπο ώστε να αφήνουν αρκετό, κατά το δυνατό, χώρο για το προσπέρασμα οχημάτων ή άλλης τροχαίας.

(γ) Οι οδηγοί δύο ή περισσότερων οχημάτων τα οποία προσεγγίζουν μεταξύ τους οφείλουν όπως, εφόσον το πλάτος και η όλη κατάσταση του δρόμου το επιβάλλουν, ελαττώσουν την ταχύτητα του οχήματος τους για να επιτρέψουν την ασφαλή πορεία των οχημάτων αυτών ή οποιασδήποτε άλλης τροχαίας στο δρόμο. Για το σκοπό αυτό, ο οδηγός οχήματος που κινείται σε κατωφέρεια οφείλει να παραχωρήσει δικαίωμα προτεραιότητας στο όχημα που κινείται σε ανωφέρεια.

(δ) Ο οδηγός λεωφορείου ή φορτηγού μηχανοκίνητου οχήματος οφείλει όπως, εφόσον το πλάτος ή η όλη κατάσταση του δρόμου το επιβάλλει, σταματήσει το όχημα στην απόλυτη αριστερή άκρη και επιτρέψει την ελεύθερη πορεία ή το προσπέρασμα από ελαφρότερα οχήματα.

(4) Πρόσωπο το οποίο οδηγεί ή έχει τον έλεγχο μηχανοκίνητου οχήματος σε οποιοδήποτε δρόμο οφείλει –

(α) Να μην προσπερνά ούτε να αποπειράται να προσπεράσει όχημα κινούμενο προς την ίδια κατεύθυνση σε κάθε σημείο που υπάρχει στη μέση του οδοστρώματος συνεχής άσπρη γραμμή, σχετικό απαγορευτικό σήμα τροχαίας, σε στροφή με ορατότητα μικρότερη των εκατό μέτρων, σε συμβολή δρόμων εντός δημοτικών ορίων ή ορίων κοινότητας, όταν προσεγγίζει κυρτή γέφυρα, διάβαση πεζών ή κορυφή ανάβασης ή όταν προσεγγίζει όχημα από την αντίθετη κατεύθυνση, οπότε παρέχει δικαίωμα προτεραιότητας σε αυτό·

(β) εισερχόμενος σε δρόμο με προτεραιότητα, να ελαττώνει την ταχύτητα του οχήματός του ή να σταματά τελείως και να παραχωρεί δικαίωμα προτεραιότητας στην τροχαία που κινείται στον δρόμο αυτό·

(γ) να παραχωρεί δικαίωμα προτεραιότητας σε οχήματα που κινούνται από δεξιά σε κυκλικούς κόμβους, εκτός αν υπάρχει άλλη σήμανση στο δρόμο, και σε διασταυρώσεις δρόμων στους οποίους η προτεραιότητα δεν ρυθμίζεται με σήματα τροχαίας ή και σήμανση στο οδόστρωμα, περιλαμβανομένων των φωτοελεγχόμενων διασταυρώσεων δρόμων όπου οι φωτεινοί σηματοδότες για οχήματα δεν λειτουργούν ή αναβοσβήνει ο κίτρινος σηματοδότης·

(δ) εφόσον προτίθεται να στρίψει στα δεξιά σε συμβολή δρόμων να παραχωρεί δικαίωμα προτεραιότητας σε οχήματα τα οποία έρχονται από την αντίθετη κατεύθυνση και κινούνται σε ευθεία πορεία ή προτίθενται να στρίψουν αριστερά. στην περίπτωση που το επερχόμενο όχημα θα στρίψει επίσης δεξιά, ανάλογα με τη διαμόρφωση της συμβολής και των συνθηκών της τροχαίας κίνησης,

- είτε να προχωρήσει έχοντας το άλλο όχημα στα δεξιά του και να στρίψει δεξιά πίσω από αυτό,

- είτε να στρίψει δεξιά μπροστά από το άλλο όχημα με ιδιαίτερη προσοχή·

(ε) ανεξάρτητα από το ανώτατο επιτρεπόμενο όριο ταχύτητας, να ελαττώνει την ταχύτητα του οχήματος του σε ασφαλές υπό τις περιστάσεις όριο και να το διατηρεί κατά το δυνατό στην αριστερή πλευρά του δρόμου, όταν προσεγγίζει οποιαδήποτε συμβολή δρόμων, καμπή, στροφή, ή κορυφή ανάβασης καθώς και όταν εισέρχεται σε οποιοδήποτε δρόμο·

(στ) να μη σταματά το όχημα μέσα σε λωρίδα κυκλοφορίας σε απόσταση μικρότερη των δέκα μέτρων από συμβολή δρόμων ή οδοδείκτη ή σε απόσταση μικρότερη των πενήντα μέτρων από φωτεινό σηματοδότη τροχαίας, δεκαπέντε μέτρων από καθορισμένη διάβαση πεζών ή στάση λεωφορείου, εκτός από την περίπτωση της αναγκαστικής στάσης του οχήματος ή της στάσης λόγω κυκλοφοριακών αναγκών και της περίπτωσης στάθμευσης σε συγκεκριμένη θέση στάθμευσης που έχει καθοριστεί ως τέτοια από την αρμόδια αρχή·

(ζ) να παραχωρεί δικαίωμα προτεραιότητας σε προσεγγίζον όχημα της Αστυνομίας ή της Στρατονομίας της Εθνικής Φρουράς ή της Πυροσβεστικής Υπηρεσίας ή ασθενοφόρο όχημα ή πυροσβεστικό όχημά του Τμήματος Δασών ή όχημα της Πολιτικής Άμυνας ή ναυαγοσωστικό όχημα, που χρησιμοποιούν ειδικό χαρακτηριστικό ηχητικό και φωτεινό σήμα ή μόνο ηχητικό σήμα, όπως ο Αρχηγός της Αστυνομίας ήθελε κατά καιρούς καθορίσει με Γνωστοποίηση δημοσιευομένη στην Επίσημη Εφημερίδα της Δημοκρατίας και να οδηγεί το όχημά του αμέσως σε θέση παράλληλη και όσο το δυνατό πλησιέστερη προς την άκρη ή το κράσπεδο του δρόμου και ακολούθως να ακινητοποιεί το όχημά του και να παραμένει στη θέση αυτή μέχρις ότου περάσει το εν λόγω όχημα, εκτός αν αστυνομικός με στολή ήθελε δώσει διαφορετικές οδηγίες·

(η) να σταματά το όχημα και να επιτρέπει τη διέλευση των πεζών οι οποίοι χρησιμοποιούν καθορισμένη διάβαση πεζών χαραγμένη με παράλληλες άσπρες λωρίδες και εκδήλωσαν την πρόθεσή τους να πράξουν τούτο·

(θ) να σταματήσει το όχημα, εφόσον κληθεί να πράξει τούτο από αστυνομικό με στολή και να επιτρέψει στον αστυνομικό αυτόν να εξετάσει το όχημα και υποβάλει αυτό σε κάθε αναγκαία εξέταση για να

εξακριβώσει τη συμμόρφωσή του με τις διατάξεις των παρόντων Κανονισμών και σε τέτοια περίπτωση οφείλει να οδηγήσει το όχημα υπό την εποπτεία του αστυνομικού αυτού, ο οποίος καθορίζει ταυτόχρονα και την απόσταση, το χρόνο και την ταχύτητα της οδήγησης.

(5) (α) Ο οδηγός κάθε μηχανοκίνητου οχήματος οφείλει να διατηρεί το όχημα κατά το δυνατό πλησιέστερα προς την αριστερή άκρη του οδοστρώματος του δρόμου και για το σκοπό αυτό-

(i) σε δρόμους χαραγμένους με μια λωρίδα κυκλοφορίας για κάθε κατεύθυνση, να το διατηρεί κοντά στην αριστερή άκρη της λωρίδας, ανάλογα με την κατεύθυνση στην οποία κινείται το όχημα, εκτός αν προτίθεται να στρίψει δεξιά ή να αποφύγει πεζό ή σταθμευμένο όχημα, οπότε μπορεί να το οδηγήσει δεξιότερα

(ii) σε δρόμους χαραγμένους με δύο ή περισσότερες λωρίδες κυκλοφορίας για κάθε κατεύθυνση, ακολουθεί την αριστερή λωρίδα, εκτός αν αυτή δεν είναι ελεύθερη ή αν προτίθεται να στρίψει δεξιά, οπότε στην περίπτωση αυτή οδηγεί το όχημα σε δεξιότερη λωρίδα κυκλοφορίας, νοουμένου ότι αυτό θα γίνει σε κατάλληλη απόσταση από το σημείο της στροφής και θα έχει κάνει το κατάλληλο σήμα:

(β) Ο οδηγός κάθε μηχανοκίνητου οχήματος οφείλει –

(i) εφόσον προσεγγίζει συμβολή δρόμων και ο δρόμος κοντά στη συμβολή είναι χαραγμένος με λωρίδες κυκλοφορίας, να οδηγήσει το όχημα εντός της λωρίδας κυκλοφορίας που αντιστοιχεί με την κατεύθυνση προς την οποία προτίθεται να προχωρήσει

(ii) πριν αλλάξει λωρίδα κυκλοφορίας να βεβαιωθεί ότι η λωρίδα που προτίθεται να ακολουθήσει είναι ελεύθερη, να καταστήσει γνωστή την πρόθεση του δίδοντας το κατάλληλο σήμα προς τους άλλους οδηγούς με τον ηλεκτρικό σηματοδότη κατεύθυνσης ή και με το χέρι και να καταβάλει προσπάθεια για να μην εμποδίσει την κυκλοφορία ούτε να προκαλέσει κίνδυνο σε άλλα οχήματα ή άλλη τροχαία

(iii) στην περίπτωση που κινείται σε δρόμο στον οποίο οι αντίθετες κατευθύνσεις χωρίζονται με διαχωριστική γραμμή ή φυσικό εμπόδιο ή χαραγμένη νησίδα ή βρίσκονται σε διαφορετικά επίπεδα, να διατηρεί το όχημα στο μέρος του δρόμου που βρίσκεται στην αριστερή πλευρά προς την κατεύθυνση στην οποία κινείται το όχημα.

(γ) Απαγορεύεται η οδήγηση χωρίς εύλογη αιτία πάνω σε φυσικό εμπόδιο, χαραγμένη νησίδα ή γραμμή που διαχωρίζουν κατευθύνσεις ή λωρίδες κυκλοφορίας.

(δ) Απαγορεύεται η χωρίς εύλογη αιτία αλλεπάλληλη αλλαγή λωρίδων με σκοπό προφανώς την εξασφάλιση κάποιας θέσης πιο



μπροστά κατά τρόπο που μπορεί να δημιουργήσει εκνευρισμό, αμηχανία ή δυσφορία σε άλλους οδηγούς.

(6) Δεν επιτρέπεται σε οδηγό ή πρόσωπο το οποίο έχει την ευθύνη ή τον έλεγχο μηχανοκίνητου οχήματος σε δρόμο να χρησιμοποιεί τη σειρήνα του οχήματος εντός δημοτικών ορίων ή ορίων κοινότητας, εκτός αν τούτο κρίνεται απόλυτα αναγκαίο.

(7) (α) Απαγορεύεται η οδήγηση ή η με οποιοδήποτε τρόπο οδική χρήση μηχανοκίνητου οχήματος το οποίο αναδίδει έγχρωμο ή αδιαφανή ή κατά άλλο τρόπο ορατό καπνό ή οποιοδήποτε άλλης φύσης ορατό καυσαέριο, εκτός αν αυτό γίνεται στιγμιαία κατά την εκκίνηση της μηχανής ή την αλλαγή ταχύτητας.

(β) Απαγορεύεται η οδήγηση ή η με οποιοδήποτε τρόπο οδική χρήση μηχανοκίνητου οχήματος το οποίο αναδίδει ή εκπέμπει σπινθήρα, ακαθαρσία, τέφρα, σκουριά ή λιπαρή ουσία.

(8) Πρόσωπο το οποίο οδηγεί ή έχει την ευθύνη ή τον έλεγχο μηχανοκίνητου οχήματος, οφείλει όπως μη μεταφέρει, ούτε επιτρέπει ή ανέχεται τη μεταφορά οποιωνδήποτε αγαθών στην οροφή του οχήματος, εκτός αν –

(i) η οροφή είναι εξοπλισμένη με σχάρα τέτοιας κατασκευής και τέτοιας αντοχής ώστε να μπορεί να υποστηρίξει το μέγιστο βάρος του φορτίου που είναι επιτρεπτό να τοποθετείται σ' αυτή

(ii) τα αγαθά τα οποία τοποθετούνται στην οροφή στερεώνονται στη σχάρα με ασφαλή τρόπο το δε βάρος του φορτίου καταμερίζεται κατά το δυνατό σε ολόκληρη την έκταση της οροφής

(iii) το ύψος του φορτίου δεν υπερβαίνει τα τέσσερα μέτρα από το έδαφος και

(iv) το συνολικό βάρος επιβατών και αγαθών δεν υπερβαίνει το ανώτατο βάρος το οποίο επιτρέπεται δυνάμει των παρόντων Κανονισμών.

(9) Πρόσωπο το οποίο οδηγεί ή έχει την ευθύνη ή τον έλεγχο μηχανοκίνητου οχήματος σε οποιοδήποτε δρόμο, οφείλει να μη σταθμεύει το όχημα ούτε εγκαταλείπει αυτό –

(α) στην είσοδο ή έξοδο σταθμού πυροσβεστικής, αστυνομικού σταθμού, κινηματογράφου ή θεάτρου, τράπεζας, εκκλησίας, τεμένους, νοσοκομείου, κλινικής, σχολείου, χώρου στάθμευσης οικίας ή πολυκατοικίας, δημόσιου ή ιδιωτικού χώρου στάθμευσης ή οποιουδήποτε άλλου δημόσιου ή ιδιωτικού χώρου

(β) σε οποιοδήποτε δρόμο, στην αντίθετη πλευρά της πορείας του οχήματος

(γ) σε χώρους στάθμευσης οχημάτων για άτομα με αναπηρίες και σε χώρους στάθμευσης για ταξί και για οχήματα τροφοδοσίας·

(δ) σε απόσταση μικρότερη των δέκα μέτρων από συμβολή δρόμων ή πενήντα μέτρων από φωτεινό σηματοδότη τροχαίας ή δεκαπέντε μέτρων από καθορισμένη διάβαση πεζών ή στάση λεωφορείων, εκτός από στάθμευση σε συγκεκριμένη θέση στάθμευσης που έχει καθοριστεί ως τέτοια από την αρμόδια αρχή·

(ε) Διαγράφηκε

Κ.Α.Π. 337/2018

(στ) πάνω σε πεζοδρόμιο ή πεζόδρομο.

(10) Πρόσωπο το οποίο οδηγεί ή έχει την ευθύνη ή τον έλεγχο μηχανοκίνητου οχήματος σε οποιοδήποτε δρόμο οφείλει να-

(α) μην παρεμποδίζει, παρενοχλεί ή διακόπτει, από αμέλεια ή από πρόθεση, την ελεύθερη διακίνηση προσώπων, μηχανοκίνητων ή άλλων οχημάτων σε οποιοδήποτε δρόμο και για το σκοπό αυτό να διατηρεί το όχημα στην αριστερή πλευρά του δρόμου·

(β) μην οδηγεί το όχημα προς τα πίσω σε απόσταση ή για χρονικό διάστημα πέραν του απαιτούμενου για την ασφάλεια ή άνεση των προσώπων και επιβατών που ευρίσκονται στο όχημα και άλλης τροχαίας που κινείται ή βρίσκεται στο δρόμο·

(γ) μην εγκαταλείπει το όχημα χωρίς να λάβει προηγουμένως όλες τις αναγκαίες προφυλάξεις κατά τρόπο ώστε αυτό να μη μπορεί να τεθεί σε κίνηση κατά την απουσία του και επιπρόσθετα να μην το εγκαταλείπει σε δρόμο κατά τρόπο ώστε να εμποδίζει αδικαιολόγητα πεζούς ή την τροχαία κίνηση·

(δ) μη βραδυπορεί ούτε εμποδίζει την κανονική κίνηση των υπόλοιπων οχημάτων, εκτός σε όση έκταση αυτό είναι αναγκαίο για λόγους ασφάλειας και, σε περίπτωση που είναι αναγκασμένος να κινείται πολύ αργά, να οδηγεί το όχημα στην αριστερή πλευρά του δρόμου για να διευκολύνει την κυκλοφορία των υπόλοιπων οχημάτων·

(ε) μην οδηγεί με την όπισθεν ταχύτητα το όχημα του από πάροδο σε κύριο δρόμο.

(11) Πρόσωπο το οποίο οδηγεί ή έχει την ευθύνη ή τον έλεγχο μηχανοκίνητου οχήματος σε οποιοδήποτε δρόμο οφείλει να μεταφέρει εντός του οχήματος, εξαιρουμένων των δίτροχων οχημάτων χωρίς αμαξάκι, δύο κινητές κόκκινες αντανakλαστικές τριγωνικές ισόπλευρες πινακίδες κινδύνου με βάση, κατασκευασμένων με τρόπο ώστε να είναι δυνατή η τοποθέτησή τους σε επίπεδη επιφάνεια. Η κάθε πλευρά των πινακίδων να έχει μήκος τουλάχιστον σαράντα εκατοστόμετρα και πλάτος τέσσερα εκατοστόμετρα.

(12) Απαγορεύεται σε πρόσωπο το οποίο οδηγεί ή έχει την ευθύνη ή τον έλεγχο μηχανοκίνητου οχήματος σε δρόμο να ανέχεται ή επιτρέπει σε οποιοδήποτε πρόσωπο το οποίο βρίσκεται επί ποδηλάτου, ηλεκτροκίνητου ποδηλάτου, μοτοποδηλάτου ή μοτοσικλέτας να στηρίζεται στο όχημα ενώ αυτό κινείται, με σκοπό τη ρυμούλκηση του εν λόγω ποδηλάτου, ηλεκτροκίνητου ποδηλάτου, μοτοποδηλάτου ή της εν λόγω μοτοσικλέτας:

Κ.Α.Π. 337/2018

Νοείται ότι η απαγόρευση αυτή ισχύει και για το πρόσωπο που επιβαίνει του εν λόγω μοτοποδηλάτου ή της εν λόγω μοτοσικλέτας.

Κ.Α.Π. 357/2014  
Κ.Α.Π. 337/2018

(13) Απαγορεύεται η οδήγηση, η στάση ή η στάθμευση μηχανοκίνητου οχήματος πάνω σε πεζοδρόμιο ή πεζόδρομο.

Κ.Α.Π. 363/2020

(14) (α) Κάθε οδηγός, κατά την οδήγηση μηχανοκίνητου οχήματος, λαμβάνει κάθε αναγκαίο μέτρο ώστε τα χέρια του, πέρα από το ασφαλές κράτημα του τιμονιού, να είναι ελεύθερα σε οποιαδήποτε δεδομένη στιγμή για άμεσο, πλήρη και ασφαλή έλεγχο του οχήματος:

Νοείται ότι, ο οδηγός απαγορεύεται κατά τη διάρκεια της οδήγησης μηχανοκίνητου οχήματος να κρατά οποιοδήποτε αντικείμενο περιλαμβανομένου και κινητού τηλεφώνου:

Νοείται περαιτέρω ότι, ανεξάρτητα από τις πρόνοιες του Κανονισμού 72, σε περίπτωση που ο οδηγός είναι πρόσωπο που οδηγεί μηχανοκίνητο όχημα των κατηγοριών N2, N3, M2 ή M3, όπως αυτές ορίζονται στο Μέρος Α του Παραρτήματος XIII των περί Έγκρισης Τύπου Οχημάτων (Κατηγορίες M, N και O), των Κατασκευαστικών Στοιχείων, Συστημάτων και Χωριστών Τεχνικών Μονάδων τους Κανονισμών ή οδηγεί ταξί εν ώρα υπηρεσίας και το αντικείμενο το οποίο κρατά κατά το χρόνο της οδήγησης είναι κινητό τηλέφωνο, είναι ένοχος αδικήματος και, σε περίπτωση καταδίκης του υπόκειται σε ποινή φυλάκισης που δεν υπερβαίνει τα δύο (2) έτη ή/και σε χρηματική ποινή που δεν υπερβαίνει τις έξι χιλιάδες ευρώ (€6000):

Νοείται έτι περαιτέρω ότι, σε περίπτωση καταδικαστικής απόφασης, το Δικαστήριο δύναται να επιβάλει στον καταδικασθέντα επιπρόσθετα με τις πιο πάνω ποινές, στέρηση του δικαιώματος να κατέχει ή να λαμβάνει άδεια οδήγησης μηχανοκίνητου οχήματος για χρονικό διάστημα που δεν υπερβαίνει το ένα (1) έτος.

(β) Σε περίπτωση που πρόσωπο που καταδικάστηκε με βάση τις διατάξεις της υποπαραγράφου (α) διαπράξει, εντός τριών (3) ετών από την καταδίκη του, οποιοδήποτε αδίκημα που τιμωρείται με βάση την εν λόγω υποπαραγράφο, το Δικαστήριο δύναται να του επιβάλει ποινές διπλάσιες από τις προβλεπόμενες στην εν λόγω υποπαραγράφο.

Υποχρεώσεις  
οδηγών και  
επιβατών  
μοτοσικλετών ή  
μοτοποδηλάτων  
κ.λ.π.  
Κ.Α.Π. 189/08

**59.**-(1) Οδηγός οχήματος κατηγορίας L1e, L2e, L3e, L4e, L5e, L6e ή L7e, δεν επιτρέπεται σε καμία περίπτωση να μεταφέρει οποιοδήποτε πρόσωπο ως επιβάτη σε οποιοδήποτε μέρος του εν λόγω οχήματος, εκτός αν το πρόσωπο είναι ηλικίας άνω των δώδεκα ετών, είναι καθισμένο σε κάθισμα προορισμένο εκ κατασκευής για το σκοπό αυτό

Κ.Α.Π.363/2020

και επαρκώς στερεωμένο στο πλαίσιο του εν λόγω οχήματος και η εν λόγω μεταφορά νόμιμα επιτρέπεται.

(2) Ο οδηγός οχήματος κατηγορίας L1e, L2e, L3e, L4e, L5e, L6e ή L7e, καθώς και το πρόσωπο που μεταφέρεται πάνω σε αυτό ως επιβάτης, όταν ταξιδεύουν σε οποιαδήποτε οδό ή όταν χρησιμοποιούν το εν λόγω όχημα, πρέπει να φέρουν στερεά προσδεμένο στην κεφαλή τους προστατευτικό κράνος του τύπου που εγκρίνεται εκάστοτε από τον Έφορο σύμφωνα με γνωστοποίηση του που δημοσιεύεται στην Επίσημη Εφημερίδα της Δημοκρατίας, χρησιμοποιώντας τον εκ κατασκευής εξοπλισμό πρόσδεσης του εν λόγω κράνους:

Νοείται ότι, για τους σκοπούς του παρόντος Κανονισμού όχημα κατηγορίας L1e, L2e, L3e, L4e, L5e, L6e ή L7e, έχει την έννοια που καθορίζεται στην παράγραφο (1) του Κανονισμού 13 των περί Έγκρισης Τύπου Οχημάτων (Κατηγορίας L1e μέχρι L7e) των Κατασκευαστικών Στοιχείων, Συστημάτων και Χωριστών Τεχνικών Μονάδων τους Κανονισμών.

(3) Οι τύποι των προστατευτικών κρανών που έχουν εγκριθεί δυνάμει προγενέστερων γνωστοποιήσεων θα συνεχίσουν να ισχύουν, εκτός αν με νεότερη γνωστοποίηση διαφοροποιηθούν ή αντικατασταθούν.

Κ.Α.Π.363/2020

(4) Σε περίπτωση που πρόσωπο που καταδικάστηκε με βάση τις πρόνοιες της παραγράφου (14) του Κανονισμού 58 διαπράξει, εντός τριών (3) ετών από την καταδίκη του, οποιοδήποτε αδίκημα που τιμωρείται με βάση την εν λόγω παράγραφο, το Δικαστήριο δύναται να του επιβάλει ποινές διπλάσιες από τις προβλεπόμενες στην εν λόγω παράγραφο.

(5) Οι πρόνοιες του παρόντος Κανονισμού δεν εφαρμόζονται σε όχημα της κατηγορίας L6e και L7e το οποίο προσομοιάζει με όχημα κατηγορίας M1 όπως αυτό καθορίζεται στο Μέρος Α του Δέκατου Τρίτου Παραρτήματος των περί Έγκρισης Τύπου Οχημάτων (Κατηγορίες M, N και O), των Κατασκευαστικών Στοιχείων, Συστημάτων και Χωριστών Τεχνικών Μονάδων τους Κανονισμών και το οποίο διαθέτει, σωρευτικά, εκ κατασκευής, καμπίνα οδηγού και επιβατών, ανεμοθώρακα και ζώνες ασφαλείας στις θέσεις οδηγού και επιβατών.

**60.** (1) Ουδείς πωλεί ή διαθέτει προς πώληση ή χρήση προστατευτικό κράνος, για χρήση για τους σκοπούς των παρόντων Κανονισμών, το οποίο δεν είναι τύπου εγκεκριμένου βάσει του Κανονισμού 59.

Απαγόρευση  
πώλησης μη  
εγκεκριμένων  
προστατευτικών  
κράνων

(2) Στην περίπτωση που πωλείται ή διατίθεται προς πώληση ή χρήση κράνος του τύπου που είναι κατασκευασμένο για χρήση μόνο για μοτοποδήλατα, θα πρέπει να αναγράφεται στο κράνος ή σε περίοπτη θέση κοντά στο σημείο πώλησής του, η φράση: «ΚΡΑΝΟΣ ΜΟΝΟ ΓΙΑ ΜΟΤΟΠΟΔΗΛΑΤΑ - HELMET FOR USE ONLY FOR MOPEDS».

Κ.Α.Π. 189/08

(3)(α) Ο Έφορος μπορεί να εξουσιοδοτήσει λειτουργούς για να εισέρχονται σε οποιοδήποτε υποστατικό, αν υπάρχει εύλογη υποψία ότι πωλούνται ή διατίθενται προς πώληση ή χρήση προστατευτικά κράνη για τους σκοπούς του παρόντος Κανονισμού.

(β) Κάθε εξουσιοδοτημένος λειτουργός μπορεί να ελέγχει ή επιθεωρεί οποιαδήποτε σχετικά έγγραφα, αγαθά ή δείγματα και να κατάσχει οποιαδήποτε σχετικά έγγραφα, αγαθά ή δείγματα για τα οποία έχει εύλογη αιτία να υποπτεύεται ότι μπορεί να χρειαστούν για αποδεικτικούς σκοπούς σε σχέση με αδικήματα αναφορικά με παράβαση του παρόντος Κανονισμού.

**61-** (1) Σε περίπτωση κατά την οποία οδηγός μηχανοκίνητου οχήματος μπλακεί σε δυστύχημα σε οποιοδήποτε δρόμο, έχει τις ακόλουθες υποχρεώσεις:

**Αναφορά  
Δυστυχημάτων  
και καθήκοντα  
εμπλεκόμενων.  
Κ.Δ.Π. 189/08**

(α) Να σταματήσει το όχημά του επί τόπου στο σημείο που συνέβηκε το δυστύχημα.

(β) Να πάρει όλα τα απαραίτητα μέτρα για να αποφευχθεί η πρόκληση άλλων δυστυχημάτων λόγω της παρουσίας των ενεχομένων στο δυστύχημα οχημάτων ή επιβαινόντων.

(γ) Να ειδοποιήσει αμέσως την Αστυνομία για το δυστύχημα σε περίπτωση που το δυστύχημα είναι θανατηφόρο ή από το οποίο έχει προκύψει τραυματισμός και να συμμορφωθεί με τις οδηγίες της Αστυνομίας.

(δ) Να παράσχει στον οδηγό του οχήματος που έχει εμπλακεί στο δυστύχημα ή σε οποιοδήποτε άλλο πρόσωπο ήθελε εύλογα ζητήσει πληροφορίες αναφορικά με το όνομα, τη διεύθυνση, τον αριθμό άδειας οδηγού και της ταυτότητάς του, το όνομα του ιδιοκτήτη του οχήματος, την ασφαλιστική εταιρεία στην οποία το όχημα είναι ασφαλισμένο, τον αριθμό πιστοποιητικού της ασφάλειας και τον αριθμό του οχήματος. Σε περίπτωση που ο οδηγός του άλλου οχήματος, ο ιδιοκτήτης ή κάτοχος περιουσιακού στοιχείου ή ζώου που έχει υποστεί ζημιά ή βλάβη δε βρίσκεται στη σκηνή του δυστυχήματος ή δεν είναι σε θέση να ζητήσει ή να λάβει τις πιο πάνω πληροφορίες, αυτές δίνονται στον αστυνομικό που εξετάζει επί τόπου την υπόθεση ή στον πλησιέστερο αστυνομικό σταθμό το συντομότερο δυνατό και εν πάση περιπτώσει όχι αργότερα από εικοσιτέσσερις ώρες από το δυστύχημα.

(ε) Να ειδοποιήσει την ασφαλιστική εταιρεία με την οποία είναι το όχημα ασφαλισμένο μέσα σε εικοσιτέσσερις ώρες από το δυστύχημα ή, αν λόγω αργιών αυτό δεν είναι εφικτό, αμέσως μόλις η εταιρεία επαναρχίσει εργασίες.

(στ) Σε περίπτωση κατά την οποία έχει προκληθεί θάνατος ή εμφανής σωματική βλάβη σε άλλο πρόσωπο λόγω του δυστυχήματος, ο οδηγός ή οι οδηγοί του εμπλεκόμενου οχήματος ή οχημάτων οφείλουν να

παραμείνουν επί τόπου μέχρις ότου η Αστυνομία ολοκληρώσει την επιτόπια εξέτασή της.

(ζ) Μετά την ολοκλήρωση της επιτόπιας εξέτασης από την Αστυνομία ή κατόπιν οδηγιών της Αστυνομίας να μεριμνήσει για τη μετακίνηση του οχήματός του από τη σκηνή και να καθαρίσει το δρόμο από οποιαδήποτε αντικείμενα και ακαθαρσίες υπάρχουν στο δρόμο ως αποτέλεσμα του δυστυχήματος:

Νοείται ότι, οι υποχρεώσεις αυτές ισχύουν και στην περίπτωση που δεν γίνεται επιτόπια εξέταση από την Αστυνομία.

(2) Σε περίπτωση που ο οδηγός μηχανοκίνητου οχήματος, το οποίο έχει εμπλακεί σε δυστύχημα όπως αναφέρεται στην παράγραφο (1), δεν είναι σε θέση να συμμορφωθεί με τις αναφερόμενες σ' αυτήν υποχρεώσεις του, οποιοσδήποτε επιβάτης του ίδιου οχήματος οφείλει να εκτελέσει τις εν λόγω υποχρεώσεις του, στο μέτρο που τούτο είναι εφικτό.

## **ΜΕΡΟΣ VII**

### **ΣΥΜΠΕΡΙΦΟΡΑ ΕΠΙΒΑΤΩΝ ΚΑΙ ΑΛΛΩΝ ΠΡΟΣΩΠΩΝ**

**62.** Ο επιβάτης οποιουδήποτε μηχανοκίνητου οχήματος έχει τις πιο κάτω υποχρεώσεις:-

**Υποχρεώσεις  
επιβατών.  
Κ.Α.Π. 189/08**

(α) να μην ενεργεί ή συμπεριφέρεται ή επεμβαίνει με τρόπο που παρεμποδίζει ή είναι δυνατό να παρεμποδίσει την κανονική λειτουργία του οχήματος

(β) να μη μεταφέρει στο όχημα ογκώδη ή αιχμηρά φορτία που δυνατό να είναι επικίνδυνα για άλλα πρόσωπα μέσα στο όχημα ή για τους πεζούς ή για άλλους χρήστες του δρόμου

(γ) να μην προβάλλει από το όχημα ή από παράθυρο του οχήματος τα χέρια του ή οποιοδήποτε άλλο μέρος του σώματος του

(δ) να αποφεύγει σήματα και χειρονομίες που δυνατό να εκληφθούν ως σήματα που διενεργούνται από τον οδηγό

(ε) να μη στέκεται μέσα στο όχημα, εκτός αν επιτρέπεται αυτό ειδικά από την άδεια του οχήματος και δεν υπάρχει άδειο κάθισμα, ούτε να κάθεται μέσα στο όχημα ή σε οποιοδήποτε άλλο μέρος του οχήματος εκτός των κανονικών καθισμάτων του.

**63.** Απαγορεύεται σε οποιοδήποτε πρόσωπο:-

**Υποχρεώσεις  
άλλων προσώπων  
Κ.Α.Π. 189/08**

(α) να ανοίγει την πόρτα μηχανοκίνητου οχήματος προς την πλευρά που διακινούνται τα άλλα οχήματα, εκτός όταν η ενέργεια αυτή είναι απαραίτητη, εύλογα ασφαλής και δεν παρενοχλεί την κίνηση άλλων οχημάτων

(β) να αφήνει ανοικτή πόρτα μηχανοκίνητου οχήματος για διάστημα πέραν από το αναγκαίο για την επιβίβαση ή αποβίβαση επιβατών ή για φόρτωση ή εκφόρτωση αντικειμένων

(γ) να επιβιβάζεται σε μηχανοκίνητο όχημα ή να ταξιδεύει με αυτό μεταφέροντας πυροβόλο όπλο με γόμωση ή οποιοδήποτε αντικείμενο που μπορεί να προκαλέσει βλάβη ή κίνδυνο σε άλλα πρόσωπα μέσα στο όχημα ή σε πεζούς ή άλλους χρήστες του δρόμου

(δ) να αποθέτει, εγκαταλείπει ή ρίχνει ή επιτρέπει ή ανέχεται τη ρίψη ή τοποθέτηση αντικειμένων σε στερεά ή υγρή μορφή στο δρόμο κατά τρόπο που δυνατό να αποτελέσουν κίνδυνο ή ενόχληση στην κυκλοφορία οχημάτων και διακίνηση πεζών ή να ρυπαίνουν ή να μολύνουν το περιβάλλον.

## ΜΕΡΟΣ VIII ΜΕΤΑΚΙΝΗΣΙΣ ΜΗΧΑΝΟΚΙΝΗΤΩΝ ΟΧΗΜΑΤΩΝ

Μετακίνηση  
Οχήματος  
Κ.Δ.Π.363/2020

**64.**-(1) Μέλος της Αστυνομίας ή Επόπτης ή άλλο εξουσιοδοτημένο με βάση νόμο πρόσωπο δύναται να καλέσει τον ιδιοκτήτη, τον οδηγό ή άλλο πρόσωπο που έχει την ευθύνη ή τον έλεγχο μηχανοκίνητου οχήματος, το οποίο είναι σταθμευμένο ή εγκαταλελειμμένο σε οποιαδήποτε οδό παράνομα ή/και επικίνδυνα ή κατά τρόπο που παρεμποδίζει την κυκλοφορία όπως το μετακινήσει ή μεριμνήσει για τη μετακίνηση του.

(2) Σε περίπτωση που ο ιδιοκτήτης ή ο έχων την ευθύνη ή τον έλεγχο μηχανοκίνητου οχήματος που αναφέρεται στις πρόνοιες της παραγράφου (1) δεν μπορεί να ανευρεθεί ή σε περίπτωση που αρνείται να το μετακινήσει ή παραλείπει να το μετακινήσει άμεσα, το όχημα δύναται να μεταφερθεί από μέλος της Αστυνομίας ή Επόπτη ή από άλλο εξουσιοδοτημένο από αυτούς πρόσωπο, σε κατάλληλο κατά την κρίση του Αρχηγού Αστυνομίας χώρο.

(3) Όχημα που βρίσκεται σε χώρο που αναφέρεται στις πρόνοιες της παραγράφου (2) παραλαμβάνεται από τον κάτοχό του ή τον ιδιοκτήτη του ή αντιπρόσωπό τους, εφόσον το πρόσωπο αυτό μπορεί να το οδηγήσει νόμιμα και, εφόσον αυτό μετακινηθεί σύμφωνα με τις πρόνοιες της παραγράφου (2), καταβάλλονται από τον κάτοχό του ή τον ιδιοκτήτη του ή αντιπρόσωπό τους, πριν αυτό παραληφθεί από τον κάτοχο ή τον ιδιοκτήτη ή αντιπρόσωπό τους, τα πραγματικά έξοδα της μετακίνησης και φύλαξης του, εάν προκύψουν, τα οποία υπολογίζονται σύμφωνα με απόφαση του Υπουργικού Συμβουλίου.

(4) Σε περίπτωση που δεν καταβάλλονται τα πραγματικά έξοδα όπως αναφέρεται στις πρόνοιες της παραγράφου (3) ή αν το όχημα δεν παραληφθεί εντός δύο (2) μηνών από την ημερομηνία που ο ιδιοκτήτης ή ο κάτοχος του ενημερωθεί σχετικά από τον Αρχηγό Αστυνομίας για να το παραλάβει, αυτό δύναται να διατεθεί ως αζήτητη περιουσία σύμφωνα με το άρθρο 32 του περί Αστυνομίας Νόμου.

(5) Οποιοδήποτε πρόσωπο εμποδίζει μέλος της Αστυνομίας ή Επόπτη ή άλλο εξουσιοδοτημένο με βάση νόμο πρόσωπο να ασκήσουν τις χορηγούμενες στις πρόνοιες της παραγράφου (1) εξουσίες ή αρνείται ή παραλείπει να εκτελέσει τις οδηγίες του σε σχέση με τη μετακίνηση οχήματος, είναι ένοχο αδικήματος.

## ΜΕΡΟΣ ΙΧ.

### ΕΠΙΘΕΩΡΗΣΙΣ ΜΗΧΑΝΟΚΙΝΗΤΩΝ ΟΧΗΜΑΤΩΝ

**65.-** (1) Όλα τα μηχανοκίνητα οχήματα καθώς και τα ρυμουλκούμενα και ημιρυμουλκούμενά τους, που είναι εγγεγραμμένα στο Βιβλίο Εγγραφής Μηχανοκινήτων Οχημάτων υπόκεινται σε περιοδικό τεχνικό έλεγχο, εξαιρουμένων των οχημάτων που ανήκουν στις ένοπλες δυνάμεις, στις δυνάμεις δημόσιας τάξης και στην πυροσβεστική υπηρεσία.

Επιθεώρηση  
μηχανοκινήτων  
οχημάτων των  
ρυμουλκούμενων  
και ημιρυμουλκω-  
μένων τους.

(2) Οι κατηγορίες των οχημάτων που θα υπόκεινται σε έλεγχο, η συχνότητα του περιοδικού τεχνικού ελέγχου καθώς και τα σημεία που θα ελέγχονται, καθορίζονται στο Πέμπτο Παράρτημα των Κανονισμών.

Πέμπτο  
Παράρτημα.

(3) Ο τεχνικός έλεγχος διενεργείται από επιθεωρητή που ορίζεται για το σκοπό αυτό από τον Έφορο.

(4) Εάν ο επιθεωρητής δεν ικανοποιηθεί ότι το όχημα ευρίσκεται σε καλή και ασφαλή κατάσταση, διατάσσει τη διενέργεια των επισκευών ή αναπροσαρμογών, που κατά την κρίση του είναι αναγκαίες.

(5) Ο επιθεωρητής εφόσον ήθελε ικανοποιηθεί ότι το μηχανοκίνητο όχημα ευρίσκεται σε καλή και ασφαλή κατάσταση ή ότι έγιναν σύμφωνα με τις εντολές του οι αναγκαίες επισκευές ή προσαρμογές, εκδίδει στον ιδιοκτήτη

Πρώτο  
Παράρτημα  
Τύπος XX.

του οχήματος ή στον έχοντα την ευθύνη ή τον έλεγχο του οχήματος, πιστοποιητικό καταλληλότητας του οχήματος κατά τον Τύπο XX που εμφανίζεται στο Πρώτο Παράρτημα των παρόντων Κανονισμών ή καθ' οποιοδήποτε άλλο τύπο, που ο Έφορος ήθελε εκάστοτε καθορίσει στον οποίο αναγράφεται και η ημερομηνία διεξαγωγής της επιθεώρησης.



(6) Ο οδηγός του οχήματος πρέπει να φέρει πάντα μαζί του το πιστοποιητικό καταλληλότητας του οχήματος, το παρουσιάζει δε σε αστυνομικό εν στολή εφόσον ήθελε κληθεί προς τούτο.

(7) Εφόσον ο επιθεωρητής ήθελε ικανοποιηθεί ότι το πιστοποιητικό καταλληλότητας απωλέσθηκε, αλλοιώθηκε ή έγινε δυσανάγνωστο, μπορεί να εκδώσει άλλο, αφού ο ιδιοκτήτης καταβάλει τα νενομισμένα τέλη, όπως αυτά καθορίζονται στους περί Μηχανοκινήτων Οχημάτων και Τροχαίας Κινήσεως Νόμους του 1972 μέχρι (Αρ. 4) του 2000:

Νοείται ότι για όλα τα πιστοποιητικά καταλληλότητας που εκδίδονται εκτός των καθορισμένων ημερομηνιών επιθεωρήσεως, θα καταβάλλονται τα νενομισμένα τέλη, όπως αυτά καθορίζονται στους εν λόγω Νόμους.

(8) Το πιστοποιητικό καταλληλότητας συνιστά αποδεικτικό ότι ένα όχημα υποβλήθηκε επιτυχώς σε επιθεώρηση σύμφωνα με τις διατάξεις των παρόντων Κανονισμών:

Νοείται ότι πιστοποιητικό ή άλλο έγγραφο που εκδόθηκε σε κράτος μέλος της Ευρωπαϊκής Ένωσης με το οποίο αποδεικνύεται ότι μηχανοκίνητο όχημα που είναι εγγεγραμμένο στο εν λόγω κράτος μέλος καθώς και τα ρυμουλκούμενα ή ημιρυμουλκούμενά του, έχουν υποβληθεί επιτυχώς σε επιθεώρηση, αναγνωρίζεται ως να είχε εκδοθεί στη Δημοκρατία.

**Κ.Α.Π 72/2004**

(9) Με την πάροδο της τελευταίας ημέρας της περιόδου που καθορίζεται από την εκάστοτε γνωστοποίηση του Εφόρου για περιοδικό τεχνικό έλεγχο σύμφωνα με την παράγραφο (1), απαγορεύεται η οδική χρήση οποιουδήποτε μηχανοκινήτου οχήματος επηρεαζόμενου από την εκάστοτε γνωστοποίηση, η δε άδεια του οχήματος λογίζεται ανασταλείσα μέχρις ότου ο ιδιοκτήτης του οχήματος ή ο έχων την ευθύνη ή τον έλεγχο αυτού εφοδιαστεί με πιστοποιητικό καταλληλότητας του οχήματος, ως προνοείται στην παράγραφο (5).

**Κ.Α.Π.613/03  
Κ.Α.Π.45/04  
Κ.Α.Π.90/18**

(10)-(1) Οδικός τεχνικός έλεγχος διενεργείται σύμφωνα με το περιεχόμενο των Παραρτημάτων VI, VII και VIII των παρόντων Κανονισμών από επιθεωρητή ο οποίος δυνατό να βοηθείται από λειτουργούς που ορίζει ο Έφορος δυνάμει του άρθρου 4 του Νόμου ή αστυνομικούς.

(2) Ο επιθεωρητής έχει εξουσία, πέρα από τον οδικό τεχνικό έλεγχο, να ζητά από τον οδηγό του οχήματος επαγγελματικής χρήσης και να επιθεωρεί οποιαδήποτε έκθεση οδικού τεχνικού ελέγχου ή οποιοδήποτε πιστοποιητικό τεχνικού ελέγχου ή οποιοδήποτε άλλο πιστοποιητικό ή έγγραφο με το οποίο πιστοποιείται ή συμμόρφωση προς τις τεχνικές ρυθμίσεις που προνοούνται δυνάμει των διατάξεων οποιουδήποτε νόμου και αφορούν στο συγκεκριμένο όχημα επαγγελματικής χρήσης ή στην κατηγορία οχημάτων στην οποία εντάσσεται το εν λόγω όχημα.

(3)Κάθε οδηγός οχήματος επαγγελματικής χρήσης υποχρεούται να σταματήσει αμέσως το όχημα που οδηγεί και να επιτρέψει τη διενέργεια οδικού τεχνικού ελέγχου από επιθεωρητή όταν τούτο ζητηθεί από τον επιθεωρητή ή λειτουργό που ορίζει ο Έφορος δυνάμει του άρθρου 4 του Νόμου ή αστυνομικό, ενώ υποχρεούται επίσης να επιδείξει στον επιθεωρητή κάθε έγγραφο ή πιστοποιητικό από αυτά που αναφέρονται στην παράγραφο (2) το οποίο κατέχει.

(11)-(1)Όλα τα οχήματα επαγγελματικής χρήσης υπόκεινται ανά πάσα χρονική στιγμή σε οδικό τεχνικό έλεγχο.

**Παράρτημα VI**

(2)Οι κατηγορίες των οχημάτων επαγγελματικής χρήσης τα οποία υπόκεινται σε οδικό τεχνικό έλεγχο καθώς και τα σημεία και το περιεχόμενο του ελέγχου καθορίζονται στο Παράρτημα VI των παρόντων Κανονισμών.

(3)Ο τρόπος και το περιεχόμενο του οδικού τεχνικού ελέγχου του συστήματος πέδησης και των εκπομπών εξάτμισης που διενεργείται σε όχημα επαγγελματικής χρήσης καθορίζονται στο Παράρτημα VII των παρόντων Κανονισμών.

**Παράρτημα VII**

(4)Σε κάθε περίπτωση διενέργειας οδικού τεχνικού ελέγχου, ο επιθεωρητής συμπληρώνει Έκθεση Οδικού Τεχνικού Ελέγχου όπως αυτή καθορίζεται στο Παράρτημα VI των παρόντων Κανονισμών και παραδίνει το πρωτότυπό της στον οδηγό του οχήματος επαγγελματικής χρήσης στο οποίο έχει διενεργήσει τον έλεγχο, ενώ μεριμνά για την καταχώριση αντιγράφου ή αντιγράφων της στα αρχεία του Εφόρου.

**Παράρτημα VI**

(12).-(1)Σε περίπτωση κατά την οποία ο επιθεωρητής διαπιστώνει από τη διενέργεια του οδικού τεχνικού ελέγχου ότι το όχημα επαγγελματικής χρήσης το οποίο έχει υποστεί τον οδικό τεχνικό έλεγχο δεν πληροί τα ελάχιστα κριτήρια τεχνικού ελέγχου που προνοούνται στον παρόντα Κανονισμό, σε βαθμό που καθίσταται εύλογα ενδεχόμενο να αποτελεί κίνδυνο για την οδική ασφάλεια, μπορεί να παραπέμψει το εν λόγω όχημα στο πλησιέστερο κέντρο ελέγχου μηχανοκινήτων οχημάτων του Τμήματος Οδικών Μεταφορών, για διενέργεια ενδεδειγμένου τεχνικού ελέγχου, επιδίδοντας στον οδηγό του σχετική έγγραφη εντολή και τηρώντας αντίγραφο το οποίο μεριμνά να καταχωριστεί στα αρχεία του Εφόρου.

(2)Οδηγός οχήματος επαγγελματικής χρήσης προς τον οποίο έχει επιδοθεί έγγραφη εντολή σύμφωνα με τις πρόνοιες της υποπαραγράφου (1) υποχρεούται να παρουσιάσει το εν λόγω όχημα επαγγελματικής χρήσης αμέσως στο πλησιέστερο κέντρο ελέγχου μηχανοκινήτων οχημάτων του Τμήματος Οδικών Μεταφορών και να παραδώσει σε πρόσωπο που υπηρετεί στο κέντρο αυτό την έγγραφη εντολή:

Νοείται ότι, σε περίπτωση κατά την οποία η έγγραφη εντολή που προνοείται στην υποπαραγραφή (1) επιδίδεται στον οδηγό του οχήματος επαγγελματικής χρήσης σε χρόνο εκτός των ωρών λειτουργίας του κέντρου ελέγχου μηχανοκινήτων οχημάτων του

Τμήματος Οδικών Μεταφορών, αυτός υποχρεούται να παρουσιάσει το όχημα επαγγελματικής χρήσης στο εν λόγω κέντρο κατά την αμέσως επόμενη χρονική περίοδο των ωρών λειτουργίας του κέντρου.

(13).-(1)Εάν, κατά την κρίση επιθεωρητή η κατάσταση του οχήματος επαγγελματικής χρήσης, το οποίο έχει υποβληθεί είτε σε οδικό τεχνικό έλεγχο είτε σε ενδεδειγμένο τεχνικό έλεγχο σε κέντρο ελέγχου μηχανοκινήτων οχημάτων του Τμήματος Οδικών Μεταφορών σύμφωνα με τις πρόνοιες του παρόντος Κανονισμού, είναι τέτοια που δυνατό να αποτελεί κίνδυνο για πρόσωπα που δυνατό να επιβαίνουν σε αυτό ή για άλλα πρόσωπα που χρησιμοποιούν οποιοδήποτε δημόσιο δρόμο ή σε περιουσία, ο επιθεωρητής που έχει προβεί στη διαπίστωση αυτή δίνει έγγραφη οδηγία για ακινητοποίηση του εν λόγω οχήματος επαγγελματικής χρήσης, επιδίδοντας στον οδηγό του το πρωτότυπο της οδηγίας και τηρώντας αντίγραφο της για σκοπούς καταχώρισης του στα αρχεία του Εφόρου.

(2)Απαγορεύεται σε οποιοδήποτε πρόσωπο να οδηγεί σε οποιοδήποτε δημόσιο δρόμο όχημα επαγγελματικής χρήσης για το οποίο έχει δοθεί από επιθεωρητή έγγραφη οδηγία για ακινητοποίηση του σύμφωνα με τις πρόνοιες της υποπαραγράφου (1):

Νοείται ότι όχημα επαγγελματικής χρήσης το οποίο έχει ακινητοποιηθεί σύμφωνα με τις πρόνοιες της υποπαραγράφου (1) μπορεί να κινηθεί σε δημόσιο δρόμο μόνο μετά από γραπτή έγκριση επιθεωρητή και μόνο για σκοπούς μεταφοράς του σε συγκεκριμένο χώρο, ο οποίος αναγράφεται στην εν λόγω έγκριση, για σκοπούς επισκευής ή οριστικής ακινητοποίησης του από τον ιδιοκτήτη του:

Νοείται περαιτέρω ότι όχημα επαγγελματικής χρήσης το οποίο έχει ακινητοποιηθεί σύμφωνα με τις πρόνοιες της υποπαραγράφου (1) μπορεί να χρησιμοποιηθεί για κυκλοφορία σε οποιοδήποτε δημόσιο δρόμο μετά από ενδεδειγμένο τεχνικό έλεγχο σε κέντρο ελέγχου μηχανοκινήτων οχημάτων του Τμήματος Οδικών Μεταφορών, το αποτέλεσμα του οποίου θα ικανοποιεί τον επιθεωρητή ότι η κατάσταση του εν λόγω οχήματος πληροί τα ελάχιστα κριτήρια τεχνικού ελέγχου που προνοούνται στον παρόντα Κανονισμό.

(14) Πριν από την 31<sup>η</sup> Μαρτίου 2021 και πριν από την 31<sup>η</sup> Μαρτίου ανά διετή περίοδο στη συνέχεια, ο Έφορος κοινοποιεί στην Επιτροπή με ηλεκτρονικά μέσα τα δεδομένα που συνέλεξε τα δύο (2) προηγούμενα ημερολογιακά έτη για τα οχήματα που επιθεωρήθηκαν στη Δημοκρατία σύμφωνα με το δείγμα του Συγκεντρωτικού Πίνακα επιθεωρήσεων του Παραρτήματος VI και τα δεδομένα αυτά περιλαμβάνουν:

- (α) αριθμό των οχημάτων που επιθεωρήθηκαν·
- (β) την κατηγορία των οχημάτων που επιθεωρήθηκαν·
- (γ) το κράτος στο οποίο έχει ταξινομηθεί το όχημα· και

(δ) τα πεδία που ελέγχθηκαν και τα σημεία που δεν πληρούν τις απαιτήσεις, σύμφωνα με το σημείο 10 του Παραρτήματος VI, σε περίπτωση διεξοδικότερων επιθεωρήσεων,

(15) Οι πληροφορίες σχετικά με τον αριθμό και την σοβαρότητα των αστοχιών που ορίζονται στα Παραρτήματα VI, VII ή/ και VIII οι οποίες διαπιστώνονται σε οχήματα που χρησιμοποιούνται από επιχειρήσεις που εμπίπτουν στο πεδίο εφαρμογής του περί της Πρόσβασης στο Επάγγελμα του Οδικού Μεταφορέα Νόμου, εισάγονται στο σύστημα διαβάθμισης της επικινδυνότητας που καθιερώνεται σύμφωνα με τον περί Ελέγχου των Ωρών Οδήγησης και Ανάπαυσης των Οδηγών Ορισμένων Οχημάτων Νόμο.

Τέλη επιθεώρησης  
και επαναεπιθεώ-  
ρησης·

Κ.Α.Π. 167/01  
Κ.Α.Π 817/2003  
Κ.Α.Π.90/2018

**65Α.-** (1) Τα πληρωτέα τέλη για την επιθεώρηση και επαναεπιθεώρηση μηχανοκινήτων οχημάτων καθορίζονται δυνάμει των διατάξεων του περί Μηχανοκινήτων Οχημάτων (Τεχνικός Έλεγχος και Κέντρα Τεχνικού Ελέγχου) Νόμου.

(2) Μηχανοκίνητο όχημα για ανάπηρους, για το οποίο ο Έφορος ικανοποιείται ότι ανήκει σε πρόσωπο που πάσχει από σωματική αναπηρία και ότι χρησιμοποιείται από αυτό, απαλλάσσεται από την πληρωμή των τελών που αναφέρονται στην παράγραφο (1)· η απαλλαγή αφορά ένα μόνο μηχανοκίνητο όχημα για κάθε ανάπηρο πρόσωπο.

**66.-** (1) Πας αστυνομικός εν στολή δύναται να σταματήσει οιονδήποτε μηχανοκίνητον όχημα ίνα διακριβώση εάν τούτο χρησιμοποιήται κατά παράβασιν των παρόντων Κανονισμών, ή οιασδήποτε αδείας εκδοθείσης ή σημειώσεως γενομένης δυνάμει των παρόντων Κανονισμών· εφ' όσον δε ήθελε διακριβωθή ότι το όχημα χρησιμοποιείται κατά παράβασιν των ανωτέρω, παν πρόσωπον επί τούτω ορισθέν υπό του Εφόρου ή οιοσδήποτε αστυνομικός εν στολή δύναται να μεταφέρει το όχημα εις αστυνομικόν σταθμό ή άλλον ασφαλή τόπον και να κρατήσει το όχημα μέχρις ότου εξακριβωθή η ταυτότης του οχήματος και του οδηγού και επισκευασθή πάσα τυχόν μηχανική βλάβη του οχήματος.

(2) Παν επί τούτω ορισθέν υπό του Εφόρου πρόσωπον, ως και πας αστυνομικός εν στολή δύναται να σταματήσει οιονδήποτε μηχανοκίνητον όχημα χρησιμοποιούμενον εφ' οιασδήποτε οδού και είτε να ζυγίση επί τόπου όχημα και φορτίον είτε να διατάξη την μεταφοράν του οχήματος εις τον πλησιέστερον κατάλληλον τόπον διά την ζυγισιν οχήματος και φορτίου.

Εξουσία  
αστυνομίας  
όπως σταματά  
και ελέγχει  
μηχανοκίνητα  
οχήματα.

## ΜΕΡΟΣ Χ.

### ΦΩΤΕΙΝΟΙ ΣΗΜΑΤΟΛΟΤΕΣ ΓΙΑ ΡΥΘΜΙΣΗ ΤΗΣ ΤΡΟΧΑΙΑΣ

**66Α.** – (1) Η τροχαία κίνηση μπορεί να ρυθμίζεται με τη χρήση φωτεινών σηματοδοτών, οι οποίοι πληρούν τις προδιαγραφές μεγέθους, χρώματος και τύπου που ο Έφορος ήθελε καθορίσει με γνωστοποίησή του που δημοσιεύεται στην Επίσημη Εφημερίδα της Δημοκρατίας.

(2) Οι φωτεινοί σηματοδότες τροχαίας οι οποίοι είναι εγκαταστημένοι και λειτουργούν κατά την ημερομηνία έναρξης της ισχύος των παρόντων Κανονισμών ή θα εγκατασταθούν πριν τη δημοσίευση γνωστοποίησης στην Επίσημη Εφημερίδα της Δημοκρατίας σύμφωνα με την παράγραφο (1), λογίζεται ότι πληρούν τις προδιαγραφές που έχουν καθοριστεί από τον Έφορο.

(3) Τα ακόλουθα διάφορα είδη φωτεινών σηματοδοτών τροχαίας χρησιμοποιούνται, τοποθετημένα χωριστά ή μαζί, για τη ρύθμιση της τροχαίας κίνησης οχημάτων και πεζών:

Κ.Α.Π. 357/2014 (α)ο φωτεινός σηματοδότης που προορίζεται να ρυθμίζει την τροχαία κίνηση μηχανοκινήτων οχημάτων αποτελείται από τρεις φανούς τοποθετημένους κατακόρυφα, από τους οποίους ο άνω φανός έχει χρώμα κόκκινο, ο μεσαίος έχει χρώμα κίτρινο και ο κάτω φανός έχει χρώμα πράσινο:

Κ.Α.Π. 357/2014 Νοείται ότι, στους εν λόγω φανούς μπορούν να προστεθούν και άλλοι φανοί, στους οποίους να είναι σχεδιασμένα ρυθμιστικά σήματα, δυνάμει των προνοιών του Κανονισμού 71 των παρόντων Κανονισμών.

Νοείται περαιτέρω ότι, ο πράσινος φανός μπορεί να αντικατασταθεί με φανό ή φανούς στον οποίο ή στους οποίους να είναι ορατό κατά τη λειτουργία του μόνο ένα ή περισσότερα πράσινα βέλη που να δεικνύει ή να δεικνύουν τις επιτρεπόμενες πορείες:

Νοείται έτι περαιτέρω ότι, ένας φανός ή περισσότεροι φανοί με πράσινα βέλη που να δεικνύει ή να δεικνύουν τις επιτρεπόμενες πορείες μπορεί να συνυπάρχουν στον ίδιο φωτεινό σηματοδότη με το φανό πράσινου χρώματος, στα δεξιά ή αριστερά ή στο κάτω μέρος του.

Κ.Α.Π. 357/2014 (β) Ο φωτεινός σηματοδότης που προορίζεται να ρυθμίζει την κίνηση των πεζών αποτελείται:

(i) είτε από δυο φανούς τοποθετημένους κατακόρυφα, από τους οποίους ο άνω φανός έχει χρώμα κόκκινο και απεικονίζει τη φιγούρα ανθρώπου σε στάση προσοχής και ο κάτω φανός έχει χρώμα πράσινο και απεικονίζει την φιγούρα ανθρώπου σε κίνηση· ή

(ii) από κιβώτιο φωτεινής σηματοδότησης με το οποίο απεικονίζονται οι φιγούρες που περιγράφονται στο σημείο (i)· ή

- (iii) από συνδυασμό των φανών και του κιβωτίου φωτεινής σηματοδότησης που περιγράφονται στα σημεία (i) και (ii).

Κ.Α.Π. 357/2014 (γ) Ο φωτεινός σηματοδότης που προορίζεται να ρυθμίζει την κίνηση των ποδηλατιστών αποτελείται:

- (i) είτε από δυο φανούς τοποθετημένους κατακόρυφα, από τους οποίους ο άνω φανός έχει χρώμα κόκκινο και ο κάτω φανός έχει χρώμα πράσινο, απεικονίζουν δε και οι δυο την φιγούρα ποδηλάτου· ή
- (ii) από κιβώτιο φωτεινής σηματοδότησης με το οποίο απεικονίζονται οι φιγούρες που περιγράφονται στη σημείο (i). ή
- (iii) από συνδυασμό των φανών και του κιβωτίου φωτεινής σηματοδότησης που περιγράφονται στα σημεία (i) και (ii)

Κ.Α.Π. 357/2014 (δ) Ανάλογα με τις ανάγκες ρύθμισης της τροχαίας κίνησης μπορεί να τοποθετηθούν σε διάφορα σημεία κοινοί φωτεινοί σηματοδότες για πεζούς και ποδηλατιστές που αποτελούνται:

- (i) είτε από δυο φανούς, όπως περιγράφεται στο σημείο (i) της υποπαραγράφου (β) μαζί με, είτε δύο φανούς όπως περιγράφεται στο σημείο (i) της υποπαραγράφου (γ), είτε ένα μόνο φανό πράσινου χρώματος που να απεικονίζει την φιγούρα ποδηλάτου· ή
- (ii) από κιβώτιο φωτεινής σηματοδότησης, όπως περιγράφεται στη σημείο (ii) της υποπαραγράφου (β) μαζί με ένα κιβώτιο φωτεινής σηματοδότησης, όπως περιγράφεται στη σημείο (ii) της υποπαραγράφου (γ)· ή
- (iii) από συνδυασμό των φανών και του κιβωτίου φωτεινής σηματοδότησης που περιγράφονται στα σημεία (i) και (ii) της υποπαραγράφου (δ).

Κ.Α.Π. 357/2014 (ε) Ο φωτεινός σηματοδότης που προορίζεται να ρυθμίζει την τροχαία κίνηση μηχανοκινήτων οχημάτων λειτουργεί με τη διαδοχική ενεργοποίηση των φανών που περιγράφονται στην υποπαραγράφο (α) ή την ταυτόχρονη ενεργοποίηση των φανών κόκκινου και κίτρινου χρώματος ή τη ταυτόχρονη ενεργοποίηση του πράσινου βέλους (ή των πράσινων βελών) και του φανού πράσινου χρώματος ή τη ταυτόχρονη ενεργοποίηση του πράσινου βέλους (ή των πράσινων βελών) και του φανού κόκκινου χρώματος ή τη διακεκομμένη ενεργοποίηση μόνο του φανού κίτρινου χρώματος.

(στ) Ο φωτεινός σηματοδότης που προορίζεται να ρυθμίζει την κίνηση των πεζών λειτουργεί με τη διαδοχική ενεργοποίηση των φανών που περιγράφονται στην υποπαραγράφο (β) ή τη διακεκομμένη ενεργοποίηση μόνο του πράσινου φανού.

(ζ) Η ακολουθία λειτουργίας των φωτεινών σηματοδοτών σε κοινές διαβάσεις πεζών και ποδηλατιστών είναι:

(i) Στους σηματοδότες για οχήματα:

πράσινο·  
κίτρινο·  
κόκκινο·  
κόκκινο και κίτρινο ταυτόχρονα.

(ii) Στους κοινούς φωτεινούς σηματοδότες για πεζούς και ποδηλατιστές:

κόκκινη φιγούρα ανθρώπου σε στάση προσοχής και κόκκινη φιγούρα ποδηλάτου·

πράσινη φιγούρα ανθρώπου σε κίνηση και πράσινη φιγούρα ποδηλάτου·  
ή

κόκκινη φιγούρα ανθρώπου σε στάση προσοχής·

πράσινη φιγούρα ανθρώπου σε κίνηση και πράσινη φιγούρα ποδηλάτου.

Τρόπος ρύθμισης  
της τροχαίας.

**66B.** – (1) Ο τρόπος ρύθμισης της τροχαίας με τη χρήση φωτεινών σηματοδοτών είναι ο ακόλουθος:

Κ.Α.Π. 189/08

(α) Ένδειξεις στους φωτεινούς σηματοδότες για οχήματα:

(i) Εξαιρουμένων των προνοιών της υποπαραγράφου (ii) η ένδειξη του κόκκινου φανού σημαίνει απαγόρευση για κάθε όχημα που βρίσκεται στο δρόμο να προχωρήσει πέραν της γραμμής στάσης, της άσπρης δηλαδή γραμμής που είναι χαραγμένη εγκάρσια, ή πέραν του σημείου από το οποίο ο οδηγός μπορεί να βλέπει το φωτεινό σηματοδότη που βρίσκεται στην αριστερή πλευρά του σε περίπτωση όπου η γραμμής στάσης δεν είναι ευκρινώς ορατή ή δεν υπάρχει χαραγμένη στο δρόμο.

(ii) Η ένδειξη του κόκκινου φανού σημαίνει, για όχημα της Αστυνομίας, της Στρατονομίας της Εθνικής Φρουράς, της Πυροσβεστικής Υπηρεσίας, για ασθενοφόρο όχημα, πυροσβεστικό όχημα του Τμήματος Δασών, οχήματος της Πολιτικής Άμυνας ή για ναυαγοσωστικό όχημα, απαγόρευση να προχωρήσει πέραν της γραμμής στάσης ή του φωτεινού σηματοδότη όπως αναφέρεται στην υποπαραγράφο (i), εκτός αν το όχημα χρησιμοποιείται τη συγκεκριμένη χρονική στιγμή για υπηρεσία έκτακτης ανάγκης και έχει σε λειτουργία το ειδικό φωτεινό ή ηχητικό σήμα ή και τα δυο, όπως αναφέρεται στην υποπαραγράφο (η) της παραγράφου (4) του Κανονισμού 58, οπότε το εν λόγω όχημα μπορεί να προχωρήσει, νοουμένου ότι καταβάλλεται από τον οδηγό του κάθε

εύλογη προσπάθεια ώστε με την κίνησή του υπό τις δοσμένες περιστάσεις να μην δημιουργείται οποιοσδήποτε κίνδυνος σε άλλους χρήστες του δρόμου.

(iii) Η ταυτόχρονη ένδειξη του κόκκινου και του κίτρινου φανού προορίζεται να παράσχει στον οδηγό χρόνο προετοιμασίας για εκκίνηση και σημαίνει επικείμενη αλλαγή της ένδειξης σε πράσινο, χωρίς αυτό να σημαίνει ότι η απαγόρευση της ένδειξης του κόκκινου ακυρώνεται.

(iv) Η ένδειξη του πράσινου φανού σημαίνει ότι το όχημα μπορεί να περάσει την γραμμή στάσης και τους φωτεινούς σηματοδότες και να προχωρήσει, εκτός αν η πορεία του εμποδίζεται από άλλα οχήματα.

(v) Η ένδειξη του κίτρινου φανού σημαίνει απαγόρευση όπως και η ένδειξη του κόκκινου φανού, εκτός αν κατά τη στιγμή της αλλαγής της ένδειξης από πράσινο σε κίτρινο το όχημα βρισκόταν τόσο κοντά στη γραμμή στάσης ή τους φωτεινούς σηματοδότες που καθιστούσε επικίνδυνη τη στάση του οχήματος πριν από τη γραμμή στάσης ή τους φωτεινούς σηματοδότες.

(vi) Η ένδειξη του κίτρινου φανού να αναβοσβήνει σε διασταύρωση ή συμβολή δρόμων σημαίνει ότι αυτή θεωρείται ως μη ελεγχόμενη από φωτεινούς σηματοδότες και έχει προτεραιότητα το όχημα που κινείται από δεξιά. Στην περίπτωση διάβασης πεζών που ελέγχεται με φωτεινούς σηματοδότες, η ένδειξη του κίτρινου φανού να αναβοσβήνει σημαίνει ότι το όχημα οφείλει να σταματήσει αν υπάρχει πεζός στη διάβαση, διαφορετικά μπορεί να προχωρήσει προσεκτικά.

Κ.Α.Π. 357/2014

(vii) Η ένδειξη πράσινου φανού ή φανών με απεικόνιση σχήματος βέλους ή βελών σημαίνει ότι το όχημα μπορεί να περάσει τη γραμμή στάσης και τους φωτεινούς σηματοδότες και να προχωρήσει ακολούθως μόνο προς την κατεύθυνση που δείχνει το βέλος ή βέλη:

Νοείται ότι, η ταυτόχρονη ένδειξη του πράσινου βέλους ή των πράσινων βλών και του φανού κόκκινου χρώματος σημαίνει ότι οι μόνες επιτρεπόμενες πορείες είναι αυτές που δεικνύει το βέλος ή που δεικνύουν τα βέλη:

Νοείται περαιτέρω ότι, η ταυτόχρονη ένδειξη του πράσινου βέλους και του φανού πράσινου χρώματος σημαίνει ότι όλες οι κατευθύνσεις είναι επιτρεπόμενες από το σκέλος του κόμβου που υπάρχει ο συγκεκριμένος φωτεινός σηματοδότης.

(β) Ένδειξεις στους φωτεινούς σηματοδότες για πεζούς:

(i) Ο κόκκινος φανός με απεικόνιση φιγούρας ανθρώπου σε στάση προσοχής σημαίνει ότι απαγορεύεται σε πεζό να διασταυρώσει το δρόμο.

(ii) Ο πράσινος φανός με απεικόνιση φιγούρας ανθρώπου σε κίνηση σημαίνει ότι επιτρέπεται σε πεζό να διασταυρώσει το δρόμο μόνο στο



σημείο της διάβασης πεζών, εκτός αν η παρουσία οχημάτων ή άλλης τροχαίας καθιστούν τη διασταύρωση επικίνδυνη.

(iii) Ο πράσινος φανός με απεικόνιση φηγούρας ανθρώπου σε κίνηση που αναβοσβήνει σε διάβαση πεζών σημαίνει ότι ο πεζός, που δεν έχει ακόμα εισέλθει στη διάβαση, δεν δικαιούται να διασταυρώσει το δρόμο. Αν όμως η ένδειξη εμφανιστεί όταν ο πεζός βρίσκεται μέσα στη διάβαση, τότε αυτός δικαιούται να ολοκληρώσει τη διασταύρωση του δρόμου με γοργό βήμα.

(γ) Ενδείξεις στους φωτεινούς σηματοδότες για ποδηλατιστές:

(i) Ο κόκκινος φανός με απεικόνιση φηγούρας ποδηλάτου σημαίνει ότι απαγορεύεται σε ποδηλατιστή να διασταυρώσει το δρόμο.

(ii) Ο πράσινος φανός με απεικόνιση φηγούρας ποδηλάτου σημαίνει ότι επιτρέπεται σε ποδηλατιστή να διασταυρώσει το δρόμο στο σημείο της διάβασης ποδηλατιστών εκτός αν η παρουσία οχημάτων ή άλλης τροχαίας κίνησης καθιστούν τη διασταύρωση επικίνδυνη.

(iii) Ο πράσινος φανός με απεικόνιση φηγούρας ποδηλάτου που αναβοσβήνει σε κοινή διάβαση πεζών και ποδηλατιστών που ελέγχεται από φωτεινούς σηματοδότες σημαίνει ότι ο ποδηλατιστής, που δεν έχει ακόμα εισέλθει στη διάβαση, δεν δικαιούται να διασταυρώσει το δρόμο. Αν όμως η ένδειξη εμφανιστεί όταν ο ποδηλατιστής βρίσκεται μέσα στη διάβαση, τότε αυτός δικαιούται να ολοκληρώσει τη διασταύρωση.

(δ) Ενδείξεις στους κοινούς φωτεινούς σηματοδότες για πεζούς και ποδηλατιστές:

Νοείται ότι, σε κοινούς φωτεινούς σηματοδότες για πεζούς και ποδηλατιστές ισχύουν οι διατάξεις των υποπαραγράφων (β) και (γ).

(2) Παράβαση συμμόρφωσης με τις ενδείξεις που αναφέρονται στην παράγραφο (1) συνιστά αδίκημα:

Νοείται ότι, σε περίπτωση κατά την οποία οδική συμβολή ή διάβαση ελέγχεται από αστυνομικό με στολή, κάθε οδηγός μηχανοκίνητου οχήματος ή πεζός υπακούει στις οδηγίες και τα σήματα του αστυνομικού, ανεξάρτητα από τις ενδείξεις στους φωτεινούς σηματοδότες τροχαίας.

Κ.Α.Π.337/2018

- Ερμηνεία **66Γ.** – (1) Για τους σκοπούς του Μέρους αυτού-
- Κ.Α.Π. 189/08 (α) **«αυτοκινητόδρομος»** σημαίνει δρόμο ειδικά σχεδιασμένο και κατασκευασμένο για την κυκλοφορία μηχανοκίνητων οχημάτων, ο οποίος δεν εξυπηρετεί τις περιουσίες που συνορεύουν με αυτόν και -
- (i) διαθέτει, εκτός από ορισμένα σημεία ή για περιορισμένο χρονικό διάστημα, δύο χωριστά οδοστρώματα για τροχαία κίνηση, ένα για κάθε κατεύθυνση κυκλοφορίας, καθένα από τα οποία έχει δύο ή περισσότερες λωρίδες κυκλοφορίας·
- (ii) έχει, εκτός από ορισμένα σημεία ή για περιορισμένο χρονικό διάστημα, διαχωρισμένα τα δύο οδοστρώματα για τις δύο κατευθύνσεις της κυκλοφορίας με ειδική διαχωριστική λωρίδα που δεν προορίζεται για την κυκλοφορία ή, σε εξαιρετικές περιπτώσεις, με άλλα μέσα. Στη λωρίδα αυτή, εκτός από ορισμένα σημεία ή για περιορισμένο χρονικό διάστημα, υπάρχει διαχωριστικό στηθαίο ή φυσικό εμπόδιο ώστε να χωρίζονται τα οχήματα που οδεύουν προς τη μια κατεύθυνση από τα οχήματα που οδεύουν προς την άλλη κατεύθυνση·
- (iii) δεν έχει ισόπεδη διασταύρωση ή συμβολή με οποιοδήποτε δρόμο, μονοπάτι ή πεζόδρομο·
- (iv) διαθέτει, εκτός από ορισμένα σημεία ή για περιορισμένο χρονικό διάστημα, επιστρωμένα ερείσματα στην αριστερή πλευρά κάθε οδοστρώματος·
- (v) έχει ανώτατο και κατώτατο όριο ταχύτητας 100 και 65 χιλιόμετρα ανά ώρα, αντίστοιχα·
- (vi) εκτός από ορισμένα σημεία ή για περιορισμένο χρονικό διάστημα έχει περίφραξη που κατά κανόνα βρίσκεται στα όρια της λωρίδας κατάληψης του δρόμου·
- (β) **«δρόμος ταχείας κυκλοφορίας»** σημαίνει δρόμο ειδικά σχεδιασμένο και κατασκευασμένο για την κυκλοφορία μηχανοκίνητων οχημάτων, ο οποίος δεν εξυπηρετεί τις περιουσίες που συνορεύουν με αυτόν και -
- (i) διαθέτει, εκτός από ορισμένα σημεία ή για περιορισμένο χρονικό διάστημα, δύο χωριστά οδοστρώματα για τροχαία κίνηση, ένα για κάθε κατεύθυνση·
- (ii) συνδέεται με το υπόλοιπο οδικό δίκτυο μόνο με ανισόπεδους κόμβους ή με ειδικής διάταξης ισόπεδους κόμβους και δεν έχει καμιά άλλη σύνδεση με οποιοδήποτε δρόμο, μονοπάτι ή πεζόδρομο. Οι κόμβοι, εκτός από ορισμένα σημεία ή για περιορισμένο χρονικό διάστημα, θα είναι είτε ανισόπεδοι είτε κυκλικοί κόμβοι στο ίδιο

τμήμα του δρόμου αλλά όχι ανάμικτοι. Σε καμιά περίπτωση ο δρόμος ταχείας κυκλοφορίας δεν περιλαμβάνει ισόπεδες συμβολές που συνεπάγονται απευθείας διασταύρωση των οδοστρώματων οδήγησης·

(iii) διαθέτει, εκτός από ορισμένα σημεία ή για περιορισμένο χρονικό διάστημα, ερείσματα στην αριστερή πλευρά κάθε οδοστρώματος·

(iv) εκτός από ορισμένα σημεία ή για περιορισμένο χρονικό διάστημα, έχει συνήθως περίφραξη που κατά κανόνα βρίσκεται στα όρια της λωρίδας κατάληψης του δρόμου·

(γ) «**εξαιρούμενα οχήματα**» είναι τα οχήματα τα οποία δυνάμει των διατάξεων του παρόντος Μέρους δεν επιτρέπεται να διακινούνται στους αυτοκινητόδρομους ή δρόμους ταχείας κυκλοφορίας·

(δ) «**επιστρωμένο έρεισμα ή έρεισμα**» σημαίνει το μέρος εκείνο του αυτοκινητόδρομου ή δρόμου ταχείας κυκλοφορίας το οποίο εφάπτεται στην αριστερή πλευρά του οδοστρώματος σε σχέση με τη κατεύθυνση της τροχιάς της επιτρεπόμενης στο εν λόγω οδόστρωμα και διαχωρίζεται από το οδόστρωμα με συνεχή λευκή γραμμή. Τα ερείσματα έχουν ικανοποιητικό πλάτος για ασφαλή στάθμευση και διέλευση οχημάτων·

(ε) «**κυκλικός κόμβος**» σημαίνει συμβολή δρόμων όπου τα οχήματα κινούνται με την ίδια κατεύθυνση γύρω από μια κεντρική νησίδα·

(στ) «**λωρίδα κατάληψης του δρόμου**» είναι η λωρίδα που χρησιμοποιείται για τις ανάγκες του δρόμου και περιλαμβάνει το οδόστρωμα, την κεντρική διαχωριστική λωρίδα, τα ερείσματα, τα πεζοδρόμια, τα αυλάκια, τα πρανή, τις γέφυρες, τους οχετούς και άλλες κατασκευές, τη λωρίδα μέχρι την περίφραξη του δρόμου όπου αυτή υπάρχει, και γενικά τη λωρίδα που αποτελεί δημόσια περιουσία για τις ανάγκες του δρόμου·

(ζ) «**οδόστρωμα**» σημαίνει το μέρος εκείνο του αυτοκινητόδρομου ή δρόμου ταχείας κυκλοφορίας το οποίο προορίζεται για την κίνηση μηχανοκίνητων οχημάτων επί του αυτοκινητόδρομου ή δρόμου ταχείας κυκλοφορίας και δεν περιλαμβάνει τα ερείσματα·

(η) «**όχημα έκτακτης ανάγκης**» σημαίνει όχημα της Αστυνομίας, της Στρατονομίας της Εθνικής Φρουράς, της Πυροσβεστικής Υπηρεσίας, ασθενοφόρο, πυροσβεστικό όχημα του Τμήματος Δασών, ναυαγοσωστικό όχημα, όχημα συντήρησης του δρόμου και όχημα που χρησιμοποιείται για σκοπούς της Αστυνομίας ή με υπόδειξη της Αστυνομίας·

(θ) «**παρυφή**» είναι κάθε μέρος του αυτοκινητόδρομου ή δρόμου ταχείας κυκλοφορίας που δεν είναι οδόστρωμα, έρεισμα ή κεντρική διαχωριστική λωρίδα.

(2) Στο Μέρος αυτό απαγορευτικές ή περιοριστικές διατάξεις σε σχέση με οδήγηση, διακίνηση, στάθμευση ή στάση μηχανοκίνητου οχήματος

θα ερμηνεύονται ως διατάξεις οι οποίες απαγορεύουν σε οποιοδήποτε πρόσωπο που χρησιμοποιεί τον αυτοκινητόδρομο ή δρόμο ταχείας κυκλοφορίας να οδηγεί, διακινείται, σταθμεύει ή σταματά μηχανοκίνητο όχημα ή προξενεί ή επιτρέπει την οδήγηση, διακίνηση, στάθμευση ή στάση μηχανοκίνητου οχήματος κατά παράβαση της απαγορευτικής ή περιοριστικής διάταξης.

(3) Η οδήγηση επί αυτοκινητόδρομου ή δρόμου ταχείας κυκλοφορίας υπόκειται στις διατάξεις των Νόμων και των Κανονισμών που εκάστοτε ισχύουν, στην έκταση που δε γίνεται αντίθετη πρόνοια στο παρόν Μέρος.

Οδήγηση μόνο  
επί  
Οδοστρώματος  
Κ.Δ.Π. 189/08

**66Δ.** – (1) Οδήγηση μηχανοκίνητου οχήματος σε αυτοκινητόδρομο ή δρόμο ταχείας κυκλοφορίας επιτρέπεται μόνο επί του οδοστρώματος.

(2) Η οδήγηση επί αυτοκινητόδρομου ή δρόμου ταχείας κυκλοφορίας υπόκειται στις ακόλουθες διατάξεις:

(α) Όπου το οδόστρωμα έχει μόνο δύο λωρίδες κυκλοφορίας –

(i) τα μηχανοκίνητα οχήματα κινούνται στην αριστερή λωρίδα·

(ii) επιτρέπεται η χρήση της δεξιάς λωρίδας για κανονική οδήγηση ή για προσπέρασμα, όταν για οποιοδήποτε λόγο η αριστερή λωρίδα δεν είναι ελεύθερη και για τόσο χρόνο και απόσταση όσο χρειάζεται για επάνοδο στην αριστερή λωρίδα ή για παραχώρηση προτεραιότητας σε μηχανοκίνητο όχημα που εισέρχεται στον αυτοκινητόδρομο ή δρόμο ταχείας κυκλοφορίας·

Νοείται ότι πριν την αλλαγή από την αριστερή στη δεξιά λωρίδα πρέπει να δοθούν όλα τα αναγκαία προειδοποιητικά σήματα και να ληφθούν όλα τα υπό τις περιστάσεις αναγκαία μέτρα για ασφαλή αλλαγή λωρίδας·

(iii) δεν επιτρέπεται η χρήση της αριστερής λωρίδας για σκοπούς προσπεράσματος μηχανοκίνητου οχήματος το οποίο ταξιδεύει στη δεξιά λωρίδα·

(iv) στην περίπτωση συμφόρησης όπου η τροχαία στη δεξιά λωρίδα κυκλοφορίας κινείται με χαμηλότερη ταχύτητα από την τροχαία στην αριστερή λωρίδα ή στην περίπτωση που μεμονωμένο όχημα καταλαμβάνει τη δεξιά λωρίδα, μπορούν τα οχήματα στην αριστερή λωρίδα να προσπεράσουν συνεχίζοντας την πορεία τους. Η αλλαγή από τη δεξιά στην αριστερή λωρίδα για προσπέρασμα, απαγορεύεται.

(β) Όπου το οδόστρωμα έχει τρεις ή περισσότερες λωρίδες:

(i) τα μηχανοκίνητα οχήματα κινούνται στην αριστερή λωρίδα.

(ii) επιτρέπεται η χρήση της μεσαίας ή των εξωτερικών λωρίδων για κανονική οδήγηση ή για προσπέρασμα όταν για οποιοδήποτε λόγο η

αριστερή ή οι αριστερότερες λωρίδες είναι κατειλημμένες, και για τόσο χρόνο και απόσταση χρειάζεται για επάνοδο στην αριστερή λωρίδα κυκλοφορίας ή για παραχώρηση προτεραιότητας σε όχημα που εισέρχεται στον αυτοκινητόδρομο ή δρόμο ταχείας κυκλοφορίας:

Νοείται ότι, πριν την αλλαγή σε δεξιότερη λωρίδα πρέπει να δοθούν όλα τα αναγκαία προειδοποιητικά σήματα και να ληφθούν όλα τα, υπό τις περιστάσεις, αναγκαία μέτρα για ασφαλή αλλαγή λωρίδας:

(iii) δεν επιτρέπεται το προσπέρασμα οχημάτων από αριστερά εκτός στην περίπτωση συμφόρησης όπου η τροχαία στη μεσαία ή στις δεξιότερες λωρίδες κυκλοφορίας κινείται με χαμηλότερη ταχύτητα από την τροχαία στις αριστερότερες λωρίδες, οπότε μπορούν τα οχήματα στις αριστερότερες λωρίδες να προσπεράσουν από αριστερά συνεχίζοντας την πορεία τους:

(iv) απαγορεύεται η χρήση της δεξιάς λωρίδας από:

-οχήματα που σύρουν ρυμουλκούμενα.

-μηχανοκίνητα οχήματα βαρέως τύπου με μικτό βάρος μεγαλύτερο από 7,5 τόνους.

-λεωφορεία με μικτό βάρος μεγαλύτερο από 7,5 τόνους.

**66Ε.** Σε αυτοκινητόδρομο ή δρόμο ταχείας κυκλοφορίας απαγορεύεται η οδήγηση σε λωρίδα προοριζόμενη για την αντίθετη κατεύθυνση, η οποία βρίσκεται δεξιά της διαχωριστικής κατασκευής στο μέσο του δρόμου, εκτός αν έχουν γίνει προσωρινές διευθετήσεις για το αντίθετο από τον Διευθυντή Τμήματος Δημοσίων Έργων.

Κατεύθυνση  
οδοστρώματος  
Κ.Α.Π. 189/08

**66ΣΤ.** – (1) Τηρουμένων των διατάξεων του παρόντος Κανονισμού δεν επιτρέπεται σε κανένα όχημα να σταματά ή να παραμένει στάσιμο σε οδόστρωμα αυτοκινητόδρομου ή δρόμου ταχείας κυκλοφορίας.

Περιορισμοί  
στις στάσεις  
Κ.Α.Π. 189/08

(2) Σε περίπτωση κατά την οποία καθίσταται αναγκαίο για όχημα οδηγούμενο επί οδοστρώματος να σταματήσει λόγω μηχανικής βλάβης ή ελαττώματος ή έλλειψης καυσίμων, λιπαντικού ή νερού ή άλλου υγρού αναγκαίου για τη λειτουργία του οχήματος ή λόγω δυστυχήματος, ασθένειας ή άλλης έκτακτης ανάγκης, το όχημα οδηγείται ή απομακρύνεται από το οδόστρωμα και σταματά και παραμένει στάσιμο πάνω στο έρεισμα που εφάπτεται στο εν λόγω οδόστρωμα, όσο πιο γρήγορα και στην έκταση που είναι υπό τις περιστάσεις εύλογα εφικτό.

(3) (α) Όχημα το οποίο έχει σταματήσει επί του ερείσματος μπορεί να παραμείνει στάσιμο νοουμένου ότι, εφόσον τούτο είναι πρακτικά εφικτό, η θέση του οχήματος είναι τέτοια ώστε κανένα μέρος του οχήματος να μην εμποδίζει ή συνιστά κίνδυνο για άλλα οχήματα που χρησιμοποιούν το οδόστρωμα.

(β) Όχημα μπορεί να παραμείνει στάσιμο σε έρεισμα μόνο για τους λόγους που αναφέρονται στον παρόντα Κανονισμό και μόνο για εύλογο χρονικό διάστημα, το οποίο δεν θα υπερβαίνει σε καμία περίπτωση τις 24 ώρες:

Νοείται ότι, οι πρόνοιες των παρόντων Κανονισμών που εισάγουν απαγόρευση στάσης ή στάθμευσης οχήματος στο οδόστρωμα δεν εφαρμόζονται σε περίπτωση που η συνέχιση της πορείας του παρεμποδίζεται από την παρουσία άλλων οχημάτων, προσώπων ή αντικειμένων που κινούνται ή ευρίσκονται πάνω στο οδόστρωμα.

(4) Σε περίπτωση που όχημα σταθμεύει στο έρεισμα σύμφωνα με την παράγραφο (2), τοποθετείται πάνω στο έρεισμα, σε απόσταση πενήντα (50) μέτρων περίπου από το πίσω μέρος του οχήματος, αντανακλαστικό τρίγωνο κινδύνου και όταν μέρος του εν λόγω οχήματος προεξέχει μέσα στο οδόστρωμα ειδοποιείται αμέσως η Αστυνομία, οπότε ο οδηγός ή το πρόσωπο που έχει τον έλεγχο ή την ευθύνη του εν λόγω οχήματος οφείλει να συμμορφωθεί προς τις υποδείξεις της.

Απαγόρευση  
οδήγησης  
προς τα πίσω  
Κ.Α.Π. 189/08

**66Ζ.** Δεν επιτρέπεται οδήγηση οχήματος με πορεία προς τα πίσω σε αυτοκινητόδρομο ή δρόμο ταχείας κυκλοφορίας, εκτός μόνο στην έκταση που αυτό είναι αναγκαίο για να μπορέσει το όχημα να προχωρήσει προς τα εμπρός ή για να συνδεθεί με άλλο όχημα.

Περιορισμοί  
στη χρήση των  
ερεισμάτων  
Κ.Α.Π. 189/08

**66Η.** Δεν επιτρέπεται σε όχημα να σταματήσει ή να παραμείνει στάσιμο σε έρεισμα αυτοκινητόδρομου ή δρόμου ταχείας κυκλοφορίας, εκτός στις περιπτώσεις και σύμφωνα με τις προϋποθέσεις που αναφέρονται στις παραγράφους (2) και (3) του Κανονισμού 66ΣΤ.

Απαγόρευση  
χρήσης της  
κεντρικής  
διαχωριστικής  
λωρίδας  
Κ.Α.Π. 189/08

**66Θ.** Απαγορεύεται σε όχημα να οδηγηθεί ή να σταματήσει ή να παραμείνει στάσιμο ή να μετακινηθεί πάνω σε κεντρική διαχωριστική λωρίδα ή παρυφή αυτοκινητόδρομου ή δρόμου ταχείας κυκλοφορίας.

Απαγόρευση  
οδήγησης από  
μαθητευόμενους  
Κ.Α.Π. 189/08

**66Ι.** Απαγορεύεται η οδήγηση οχήματος σε αυτοκινητόδρομο ή δρόμο ταχείας κυκλοφορίας από πρόσωπο το οποίο κατέχει μαθητική άδεια οδήγησης για το όχημα το οποίο οδηγεί, εκτός μόνο για σκοπούς εκπαίδευσης και νοουμένου ότι συνοδεύεται από αδειούχο εκπαιδευτή οδηγών, ή για σκοπούς εξέτασης για απόκτηση κανονικής άδειας οδήγησης.

Εξαιρούμενα  
οχήματα  
Κ.Α.Π. 189/08

**66ΙΑ.** – (1) Δεν επιτρέπεται η οδήγηση ή η διέλευση ή η παρουσία σε αυτοκινητόδρομο ή δρόμο ταχείας κυκλοφορίας οποιουδήποτε από τα ακόλουθα οχήματα, εκτός μόνο σε περίπτωση που η εν λόγω οδήγηση ή διέλευση ή παρουσία έχει σχέση με εργασίες που διεξάγονται σ' αυτόν:

- (α) Μοτοποδηλάτου.
- (β) ελκυστήρα ή εκσκαφέα ή μηχανήματος χωματουργίας ή οδοποιίας.
- (γ) αυτοκινούμενης ή ρυμουλκούμενης θεριστικής μηχανής.
- (δ) αυτοκινούμενης ή ρυμουλκούμενης αλωνιστικής μηχανής.
- (ε) αυτοκινούμενης ή ρυμουλκούμενης διατρητικής μηχανής.
- (στ) οχήματος με τρεις τροχούς ή με κίνηση πάνω σε ερπύστριες.
- (ζ) αυτοκινούμενου ή ρυμουλκούμενου γερανού.
- (η) οποιουδήποτε άλλου οχήματος το οποίο ο Έφορος ήθελε, με διάταγμά του δημοσιευμένο στην Επίσημη Εφημερίδα της Δημοκρατίας, κηρύξει ως ακατάλληλο για αυτοκινητόδρομο ή δρόμο ταχείας κυκλοφορίας, λαμβανομένων υπόψη του μεγέθους, της ανώτατης δυνατής ωριαίας ταχύτητας, της κατασκευής, της ευχέρειας ελιγμών του οχήματος και άλλων σχετικών παραγόντων.
- (θ) οχήματος του οποίου η χρήση σε αυτοκινητόδρομο ή δρόμο ταχείας κυκλοφορίας εξαιρείται κατά την εγγραφή του.
- (ι) οχήματος το οποίο δεν μπορεί, λόγω της μηχανικής ή της εν γένει κατασκευής του, να διατηρεί σε επίπεδο δρόμο, ειδικά στην περίπτωση αυτοκινητόδρομου, ταχύτητα τουλάχιστον 65 χιλιομέτρων ανά ώρα:

Νοείται ότι, η απαγόρευση της παραγράφου αυτής δεν επηρεάζεται από το γεγονός ότι δεν τηρούνται οι προϋποθέσεις (vi) και (viii) του ορισμού «αυτοκινητόδρομος» ή η προϋπόθεση (vi) του ορισμού «δρόμος ταχείας κυκλοφορίας».

(2) Παρά τις διατάξεις της παραγράφου (1), ο Αρχηγός Αστυνομίας μπορεί να επιτρέψει τη διακίνηση οποιουδήποτε εξαιρουμένου οχήματος, υπό όρους τους οποίους ήθελε επιβάλει σχετικά με τον χρόνο, τον τόπο, τη διαδρομή, τη συνοδεία, τις προειδοποιητικές πινακίδες και τα φώτα και οποιουσδήποτε άλλους όρους τους οποίους ήθελε κρίνει υπό τις περιστάσεις αναγκαίους.

**66 IB.** Οποιοσδήποτε έχει την ευθύνη για τη μεταφορά ζώου με μηχανοκίνητο όχημα χρησιμοποιώντας αυτοκινητόδρομο ή δρόμο ταχείας κυκλοφορίας οφείλει, στην έκταση που αυτό είναι πρακτικά εφικτό, να διασφαλίσει ότι-

- (α) το ζώο δε θα μετακινηθεί από το μηχανοκίνητο όχημα ενόσω αυτό ευρίσκεται σε αυτοκινητόδρομο ή δρόμο ταχείας κυκλοφορίας και
- (β) αν η μετακίνηση του ζώου από το μηχανοκίνητο όχημα είναι για κάποια λογική αιτία αναγκαία, αυτό δεν θα αφηθεί να κινηθεί, να εισέλθει ή να παραμείνει σε οποιοδήποτε μέρος του αυτοκινητόδρομου

ή δρόμου ταχείας κυκλοφορίας εκτός από το έρεισμα, ενώ θα πρέπει καθ' όλη τη διάρκεια που ευρίσκεται έξω από το όχημα να κρατείται προσδεμένο με λουρί ή να ευρίσκεται κάτω από ασφαλή έλεγχο προσώπου.

**Απαγόρευση  
παρουσίας  
ανθρώπων  
Κ.Α.Π. 189/08**

**66 ΙΓ.** Δεν επιτρέπεται η παρουσία ή διακίνηση ανθρώπου σε οποιοδήποτε μέρος αυτοκινητόδρομου ή δρόμου ταχείας κυκλοφορίας, εκτός αν-

(α)είναι οδηγός ή επιβάτης οχήματος το οποίο ταξιδεύει ή νόμιμα σταθμεύει σε αυτοκινητόδρομο ή δρόμο ταχείας κυκλοφορίας·

(β) είναι εργάτης ή τεχνικός ασχολούμενος με έργα οποιασδήποτε μορφής σχετικά με τον αυτοκινητόδρομο ή δρόμο ταχείας κυκλοφορίας ή με εγκαταστάσεις κάτω, πάνω ή υπεράνω αυτού·

(γ) είναι αστυνομικός, πυροσβέστης, ιατρός ή νοσοκόμος που εκτελεί υπηρεσία·

(δ)είναι πρόσωπο το οποίο σχετίζεται με την εξέταση τροχαίου δυστυχήματος ή την παροχή βοήθειας σε θύματα τέτοιων δυστυχημάτων·

(ε) είναι τεχνικός ή άλλο πρόσωπο σχετιζόμενο με την επιδιόρθωση, ρυμούλκηση ή μετακίνηση από τον αυτοκινητόδρομο ή δρόμο ταχείας κυκλοφορίας οχήματος, περιλαμβανομένου και ρυμουλκούμενου οχήματος, εμπορευμάτων ή άλλων αντικειμένων·

(στ)είναι πρόσωπο το οποίο εκτελεί, ύστερα από γραπτή εξουσιοδότηση του Διευθυντή Τμήματος Δημοσίων Έργων, οποιαδήποτε εργασία, έρευνα, επίβλεψη, κατόπτευση, εκτίμηση, καταμέτρηση ή άλλες συναφείς εργασίες.

**Επαναστροφή  
Κ.Α.Π. 189/08**

**66 ΙΔ.** Απαγορεύεται η επαναστροφή στο οδόστρωμα της ίδιας κατεύθυνσης και η επαναστροφή στο οδόστρωμα της αντίθετης κατεύθυνσης σε οποιοδήποτε σημείο αυτοκινητόδρομου ή δρόμου ταχείας κυκλοφορίας, εκτός μόνο από όχημα έκτακτης ανάγκης.

**Κυκλικοί  
κόμβοι  
Κ.Α.Π. 189/08**

**66 ΙΕ.** – (1) Η χρήση κυκλικού κόμβου, που στο εξής θα αναφέρεται ως «κόμβος», υπόκειται στις ακόλουθες ρυθμίσεις:-

(α) όχημα που προσεγγίζει κόμβο παραχωρεί προτεραιότητα στα οχήματα τα οποία ευρίσκονται μέσα στον κόμβο και κινούνται πλησιάζοντας από τα δεξιά του·

(β) όταν η σκοπούμενη έξοδος από τον κόμβο είναι η πρώτη μετά την είσοδο, τότε δίνεται κατά την είσοδο στον κόμβο σήμα πορείας προς τα αριστερά και όπου υπάρχουν δύο ή περισσότερες λωρίδες κυκλοφορίας στην είσοδο χρησιμοποιείται πάντοτε η αριστερή λωρίδα της εισόδου, η εξωτερική πλευρά του κόμβου και στη συνέχεια η αριστερή λωρίδα της εξόδου, νοούμενου ότι υπάρχουν δύο λωρίδες εξόδου, ενώ σε κόμβο με



τρεις λωρίδες κυκλοφορίας στην είσοδο, η αριστερή λωρίδα μπορεί να χρησιμοποιηθεί μόνο για έξοδο από την πρώτη έξοδο.

(γ) όταν η σκοπούμενη έξοδος από τον κόμβο είναι η δεύτερη μετά την είσοδο, δε δίνεται σήμα πορείας και όπου υπάρχουν δύο λωρίδες κυκλοφορίας στην είσοδο χρησιμοποιείται η αριστερή λωρίδα της εισόδου, η εξωτερική πλευρά του κόμβου και η αριστερή λωρίδα της εξόδου, νοουμένου ότι υπάρχουν δύο λωρίδες εξόδου. Αν η αριστερή λωρίδα της εισόδου είναι κατειλημμένη, τότε η είσοδος μπορεί να γίνει από τη δεξιά λωρίδα σε περίπτωση που υπάρχουν δύο λωρίδες εισόδου, ακολουθείται η αντίστοιχη πορεία μέσα στον κόμβο και η δεξιά λωρίδα της εξόδου, νοουμένου ότι υπάρχουν δύο λωρίδες εξόδου, χωρίς να αποκλείεται να χρησιμοποιηθεί και η αριστερή λωρίδα εξόδου εφόσον οι συνθήκες το επιτρέπουν. Στην περίπτωση που υπάρχουν τρεις λωρίδες εισόδου, η είσοδος γίνεται από τη μεσαία λωρίδα, ακολουθείται η αντίστοιχη πορεία μέσα στον κόμβο και η αριστερή λωρίδα εξόδου νοουμένου, ότι υπάρχουν δύο λωρίδες εξόδου. Αν η μεσαία λωρίδα εισόδου είναι κατειλημμένη, τότε η είσοδος μπορεί να γίνεται από τη δεξιά λωρίδα, ακολουθείται η αντίστοιχη πορεία μέσα στον κόμβο και η δεξιά λωρίδα εξόδου. Μπορεί να χρησιμοποιηθεί και η αριστερή λωρίδα εξόδου εφόσον οι συνθήκες το επιτρέπουν.

Κ.Α.Π. 357/2014

(δ) όταν η σκοπούμενη έξοδος από τον κόμβο είναι η τρίτη μετά την είσοδο ή οι επόμενες της, τότε δίνεται κατά την είσοδο στον κόμβο σήμα πορείας προς τα δεξιά και χρησιμοποιείται πάντοτε η δεξιά λωρίδα της εισόδου, νοουμένου ότι υπάρχουν δύο λωρίδες εισόδου και η δεξιά πλευρά του κόμβου και στη συνέχεια η δεξιά λωρίδα της εξόδου, νοουμένου ότι υπάρχουν δύο λωρίδες εξόδου. Μπορεί να χρησιμοποιηθεί και η αριστερή λωρίδα εξόδου εφόσον οι συνθήκες το επιτρέπουν. Σε κόμβους με τρεις λωρίδες κυκλοφορίας στην είσοδο, η είσοδος μπορεί να γίνει μόνο από τη δεξιά λωρίδα και ακολουθείται η δεξιά πλευρά του κόμβου και η δεξιά λωρίδα της εξόδου, νοουμένου ότι υπάρχουν δύο λωρίδες εξόδου. Μπορεί να χρησιμοποιηθεί και αριστερή λωρίδα εξόδου εφόσον οι συνθήκες το επιτρέπουν.

Κ.Α.Π. 357/2014

(ε) Καταργήθηκε

Κ.Α.Π. 357/2014

(στ) στις περιπτώσεις που περιγράφονται στις υποπαραγράφους (γ) και (δ), το σήμα για έξοδο από τον κόμβο, δηλαδή για στροφή αριστερά, δίνεται μόλις το όχημα περάσει την αμέσως προηγούμενη από τη σκοπούμενη έξοδο.

(2) Στην περίπτωση που η σκοπούμενη έξοδος από τον κόμβο έχει μόνο μια λωρίδα κυκλοφορίας, κατά την έξοδο παραχωρείται προτεραιότητα στα οχήματα που βρίσκονται στην αριστερή πλευρά του κόμβου.

(3) Όπου οι λωρίδες εισόδου στον κόμβο είναι σημασμένες στο οδόστρωμα με κατευθυντήρια βέλη πορείας ή υπάρχει σχετική κατευθυντήρια πινακίδα, πρέπει να επιλέγεται η λωρίδα εισόδου που αντιστοιχεί στη σκοπούμενη πορεία.

**ΜΕΡΟΣ XII.  
ΠΟΙΚΙΛΑΙ ΔΙΑΤΑΞΕΙΣ**

**Βιβλία**

**67.-** (1) Ο ιδιοκτήτης παντός μηχανοκινήτου οχήματος δημοσίας χρήσεως, όστις εκμισθεί το τοιούτον όχημα ή επιτρέπει ή ανέχεται να χρησιμοποιήται ή οδηγήται τούτο εφ' οιασδήποτε οδού υπό άλλου προσώπου μη ανήκοντος εις την υπηρεσίαν αυτού, οφείλει να τηρή βιβλίον, εις το οποίον καταχωρίζει τον αριθμόν και τον τύπον του οχήματος, το όνομα και την διεύθυνση, τον αριθμό και την ημερομηνία εκδόσεως της αδείας οδηγήσεως παντός ούτω χρησιμοποιούντος το όχημα προσώπου, ως και την ημερομηνία και τον χρόνον κατά τον οποίον το εν λόγω πρόσωπον χρησιμοποιεί ή οδηγεί το όχημα:

Νοείται ότι εις περιπτώσεις κατά τας οποίας το τοιούτον μηχανοκίνητον όχημα εκμισθούται εις αλλοδαπόν ή χρησιμοποιείται ή οδηγείται υπό αλλοδαπού, ο ιδιοκτήτης του οχήματος, επιπροσθέτως των ως άνω στοιχείων, θα καταχωρίζει εις το βιβλίον τον αριθμόν και άλλα στοιχεία του διαβατηρίου, την ημερομηνίαν αφίξεως του αλλοδαπού και προβλεπομένης αναχωρήσεως αυτού εκ της Δημοκρατίας και παν έτερον στοιχείον ήθελεν απαιτηθή προς τούτο υπό του Εφόρου.

(2) Αι καταχωρήσεις δέον όπως διενεργώνται εις διπλούν το δε διπλόγραφον εκάστης σελίδος αποσπάται και παραδίδεται εις τον προϊστάμενον του αστυνομικού σταθμού της περιοχής, εντός είκοσι τεσσάρων ωρών, αφ' ης συνεπληρώθησαν αι καταχωρήσεις αναφορικώς προς την προηγούμενην ημέραν.

(3) Το βιβλίον, το τηρούμενον δυνάμει της παραγράφου (1), δέον όπως κατά πάντα εύλογον χρόνον παραμένη ανοικτόν προς επιθεώρησιν υπό αστυνομικού επί καθήκοντι ή υπό παντός προσώπου επί τούτω εγγράφως εξουσιοδοτημένου, υπό του Εφόρου.

**68.** Εκτός δυνάμει αδείας του Εφόρου εις εξαιρετικώς περιπτώσεις χορηγουμένη και τηρουμένων των όρων, τους οποίους ήθελεν εκάστοτε επιβάλει, επί ρυμουλκούμενων οχημάτων και επί αρθρωτών μηχανοκινήτων οχημάτων θα τυγχάνωσιν εφαρμογής αι κάτωθι διατάξεις.

**Ρυμουλκού-  
μενα  
οχήματα  
και  
Αρθρωτά  
μηχανοκίνητα  
οχήματα**

(1) Την καταβολή των νενομισμένων τελών, ως ταύτα καθορίζονται εις το Μέρος II του συνημμένου εις τον Νόμον Παραρτήματος, ο Έφορος ενεργεί κατά τον συνήθη τρόπον την εγγραφήν παντός ρυμουλκούμενου οχήματος επιπροσθέτως της εγγραφής του ρυμουλκούντος τούτο μηχανοκινήτου οχήματος, και παρέχει αυτώ άδειαν κυκλοφορίας ή άδεια του ρυμουλκούμενου οχήματος,

διακριτικού σχεδίου, δέον όπως εκτίθεται επί του αλεξηνέμου του ρυμουλκούντος τούτο οχήματος.

(2) Απαγορεύεται να σύρονται πλείονα του ενός ρυμουλκούμενα οχήματα συγχρόνως υπό του αυτού μηχανοκινήτου οχήματος:

Νοείται ότι, τηρουμένων των διατάξεων του Κανονισμού 76 και ανεξάρτητα από τις διατάξεις της παραγράφου (10) του παρόντος Κανονισμού, ο Έφορος δύναται να παραχωρεί άδεια όπως πλείονα του ενός ρυμουλκούμενα οχήματα σύρονται συγχρόνως από το ίδιο μηχανοκίνητο όχημα, εφόσον τα ρυμουλκούμενα οχήματα είναι ειδικά διασκευασμένα για τη μεταφορά επιβατών

**Κ.Α.Π. 189/08**

(3) Το ολικόν μήκος, περιλαμβανομένων και της ράβδου ζεύξεως ως και του μεταφερομένου εις το ρυμουλκούμενον όχημα φορτίου, δέον όπως μη υπερβαίνει το συνολικόν μήκος του ρυμουλκούντος οχήματος, εκτός εάν το ρυμουλκούν όχημα είναι ειδικώς επί τούτω κατασκευασμένον, εν ουδεμία δε περίπτωσηι το ολικόν μήκος του ρυμουλκούντος ομού μετά του ρυμουλκούμενου οχήματος δύναται να υπερβαίνει τα 18.75 μέτρα:

**Κ.Α.Π. 17/93  
Κ.Α.Π.194/05**

Νοείται ότι αι διατάξεις της παρούσης παραγράφου δεν τυγχάνουν εφαρμογής επί ήδη εγγεγραμμένων εν τη Δημοκρατία ρυμουλκούμενων οχημάτων.

(4) Το ολικό μήκος αρθρωτού μηχανοκινήτου οχήματος, ανεξάρτητα από τον αριθμό των αξόνων που διαθέτει το ρυμουλκό και το ρυμουλκούμενο ή ημιρυμουλκούμενο όχημα όπως αυτό ορίζεται στην παράγραφο (4Μ) του Κανονισμού 50 , δεν πρέπει να υπερβαίνει τα 16.50 μέτρα:

**Κ.Α.Π 194/05**

Νοείται ότι η χρήση των αρθρωτών μηχανοκινήτων οχημάτων υπόκειται στους όρους που ο Έφορος εκάστοτε επιβάλλει και ότι το φορτίο που μεταφέρεται από αρθρωτό μηχανοκίνητο όχημα δεν πρέπει να προεξέχει περισσότερο από μισό μέτρο από το συνολικό μήκος του οχήματος.

**Κ.Α.Π. 17/93**

(5) Ο Έφορος δύναται εις ειδικάς περιπτώσεις και υπό την επιφύλαξιν οιωνδήποτε όρων, τους οποίους ούτος ήθελεν εκάστοτε επιβάλει, να επιτρέψη δι' εν συγκεκριμένον ταξείδιον την υπό εγγεγραμμένου μηχανοκινήτου οχήματος ρυμούλκησιν μη εγγεγραμμένου ρυμουλκούμενου οχήματος ειδικώς διεσκευασμένου, αι διαστάσεις του οποίου υπερβαίνουν τας διαστάσεις τας προνοουμένας δυνάμει των διατάξεων του παρόντος Κανονισμού.

**Κ.Α.Π. 17/93**

(5A) Το ολικό πλάτος αρθρωτού οχήματος - ψυγείου δεν πρέπει να υπερβαίνει τα 2 μέτρα και 60 εκατοστά, του πλάτους τούτου μετρούμενου από τα απώτατα σημεία του οχήματος.

**Κ.Α.Π. 189/08**

(5B) Το ολικό πλάτος ρυμουλκούμενου οχήματος - ψυγείου δεν πρέπει να υπερβαίνει τα 2 μέτρα και 60 εκατοστά, του πλάτους τούτου μετρούμενου από τα απώτατα σημεία του οχήματος.”

(6) Κάθε ρυμουλκούμενο όχημα του οποίου το μικτό βάρος υπερβαίνει τα 750 κιλά θα πρέπει να έχει αποτελεσματικό σύστημα πεδήσεως, όπως αυτό ορίζεται στον περί Έγκρισης Τύπου Οχημάτων Νόμο και τους δυνάμει αυτού εκδιδόμενους Κανονισμούς και Διατάγματα.

(i) το σύστημα πεδήσεως να δύναται να χρησιμοποιηθή υπό του οδηγού του ρυμουλκούντος οχήματος ή υπό άλλου προσώπου εντός του τριούτου οχήματος:

Νοείται ότι η παρούσα υποπαράγραφος δεν θα τυγχάνη εφαρμογής εις την περίπτωση ρυμουλκούμενου οχήματος το απόβαρον του οποίου δεν υπερβαίνει τους είκοσι στατήρας και το ολικό βάρος του οποίου δεν υπερβαίνει τους τεσσαράκοντα πέντε στατήρας εάν, εν εκατέρα των περιπτώσεων, άμα τη μείψει της ταχύτητος του ρυμουλκούντος οχήματος ή τη στάσει αυτού, το σύστημα πεδήσεως του ρυμουλκούμενου οχήματος δύναται να τεθή αυτομάτως εν λειτουργία.

(ii) εις την περίπτωση οιοδήποτε ρυμουλκούμενου οχήματος, το σύστημα πεδήσεως αυτού να δύναται να λειτουργή τσοούτον αποτελεσματικώς ώστε να παρεμποδίξη την περιστροφήν δύο τουλάχιστον τροχών, όταν δεν σύρεται το ρυμουλκούμενον όχημα είτε τούτο είναι εξευγμένον μετά του ρυμουλκούντος οχήματος είτε όχι.

(7) Λαμβανομένων υπ' όψιν των διατάξεων των παρόντων Κανονισμών, το ολικόν βάρος ρυμουλκούμενου οχήματος μετά του φορτίου του, δέον όπως μη υπερβαίνη το υπό των κατασκευαστών του ρυμουλκούντος οχήματος επιτρεπόμενον προς ρυμούλκισιν βάρος:

Νοείται ότι προκειμένου περί αρθρωτών μηχανοκινήτων οχημάτων, το ολικό βάρος του ρυμουλκούντος οχήματος, του ρυμουλκούμενου οχήματος και του φορτίου αυτού, δέον όπως μη υπερβαίνη το υπό των κατασκευαστών του ρυμουλκούντος οχήματος επιτρεπόμενον μικτόν βάρος.

(8) Εξαιρουμένων των αρθρωτών μηχανοκινήτων οχημάτων, το ύψος φορτίου μεταφερομένου υπό ρυμουλκούμενου οχήματος, μετρούμενον από του εδάφους, δέον όπως μη υπερβαίνη -

(i) το έν μέτρον και ογδοήκοντα τρία εκατοστά, διά δίτροχα ρυμουλκούμενα οχήματα, το μετατρόχιον των οποίων ανέρχεται μέχρι του ενός μέτρου και επτά εκατοστών.

(ii) τα δύο μέτρα και τεσσαράκοντα τέσσαρα εκατοστά, διά δίτροχα ρυμουλκούμενα οχήματα, το μετατρόχιον των οποίων υπερβαίνει το έν μέτρον και επτά εκατοστά.

(iii) τα δύο μέτρα και τεσσαράκοντα τέσσαρα εκατοστά, διά τετράτροχα ρυμουλκούμενα οχήματα, το μετατρόχιον των οποίων ανέρχεται μέχρι του ενός μέτρου και επτά εκατοστά.

(iv) τα τρία μέτρα και τριάκοντα έξ εκατοστά, διά τετράτροχα ρυμουλκούμενα οχήματα, το μετατρόχιον των οποίων υπερβαίνει το έν μέτρον και επτά εκατοστά.

(9) Η ζεύξις ρυμουλκούμενου οχήματος –

(i) μετά λεωφορείου επιτρέπεται υπό τους όρους τους οποίους ο Έφορος ήθελε επιβάλει σε κάθε περίπτωση.

Κ.Α.Π.188/00

(ii) μετά μηχανοκινήτου ελκυστήρος απαγορεύεται, εκτός εάν το ρυμουλκούμενον όχημα είναι εσχεδιασμένον προς χρήσιν εις ιδιωτικά υποστατικά, τελωνεία ή αποθήκας και χρησιμοποιείται επί τινος οδού μόνον κατά την διεύλευσίν του έκ τινος μέρους τιοιούτου υποστατικού εις άλλο ή εις άλλα υποστατικά αμέσως γειτνιάζοντα προς τούτο ·

(iii) μετά φορτηγού μηχανοκινήτου οχήματος επιτρέπεται υπό όρους τους οποίους ο Έφορος ήθελεν εις εκάστην περίπτωσηιν επιβάλει ·

(iv) τετράτροχα ρυμουλκούμενα οχήματα δέον όπως είναι ούτω κατασκευασμένα ώστε οι επί του προσθίου άξονος τροχοί να στρέφονται διά της κινήσεως του ρυμουλκούντος οχήματος.

(10) Απαγορεύεται η μεταφορά οιουδήποτε προσώπου εντός ή επί ρυμουλκούμενου οχήματος.

(11) Το απόβαρον του ρυμουλκούμενου οχήματος δέον όπως εναγράφεται επί της πλευράς αυτού, το δε φορτίον του εμφανίζεται επί της αδείας του ρυμουλκούντος τούτου οχήματος.

**69.-** (1) Ανάπηρα μηχανοκίνητα οχήματα, ακινητοποιηθέντα επί τινος οδού, δέον όπως μετακινώνται εκ της οδού και μεταφέρονται εις γκαράζ ή άλλον τόπον ασφαλούς φυλάξεως.

Μετακίνησις  
αναπήρων  
οχημάτων.

(2) Οιοσδήποτε αστυνομικός ή άλλο πρόσωπον επί τούτω εξουσιοδοτηθέν υπό του Αρχηγού της Αστυνομίας ή ο ιδιοκτήτης του οχήματος δύναται να μεταφέρει το όχημα διά της ρυμουλκήσεώς του υπό άλλου οχήματος ή επί τούτω ρυμουλκού εβλαμμένων οχημάτων, αφού προηγουμένως λάβη παν εύλογον προς τούτο μέτρον ασφαλείας. Το ούτω μεταφερόμενον όχημα δεν λογίζεται ως ρυμουλκούμενον όχημα κατά την έννοιαν των παρόντων Κανονισμών.

Εξουσία  
Εφόρου καθ'  
όσον αφορά εις  
το απόβαρον  
μηχανοκινήτων  
οχημάτων.

**70.** Ο Έφορος κέκτηται εξουσίαν όπως τροποποιή τας καταχωρήσεις τας γενομένας εις τα τηρούμενα υπ' αυτού βιβλία καθ' όσον αφορά εις το απόβαρον μηχανοκινήτων οχημάτων, εις τας ακολούθους περιπτώσεις:

α) εις περίπτωσηιν καλή τη πίστει γενομένου λάθους ·

β) εφ' όσον ήθελον νομίμως διενεργηθή αλλαγαί επί του οχήματος (ως η αλλαγή μηχανής, αμαξώματος ή πλαισίου).

- Σήματα Τροχαίας.** **71.** Ως σήματα τροχαίας καθορίζονται τα σήματα τα οποία εκτίθενται εις τον Οδικόν Κώδικα τον εκδιδόμενον από καιρού εις καιρόν υπό του Εφόρου και δημοσιευμένου κατά τοιούτον τρόπον ως ο Έφορος ήθελεν ορίσει, τα σήματα τα οποία ορίζονται υπό δημοτικού συμβουλίου ή υφ' οιασδήποτε άλλης αρχής εμπειστευμένης τον έλεγγον και την ρύμισιν της τροχαίας, και τα σήματα τα οποία ορίζονται δυνάμει οιασδήποτε νόμου ή κανονισμού ή οιασδήποτε διεθνούς Συμβάσεως εις την οποίαν προσεχώρησε και η Δημοκρατία.
- Αδικήματα** **72.** Πας όστις παραβαίνει οιασδήποτε των διατάξεων των παρόντων Κανονισμών ή οιασδήποτε όρον αδείας χορηγηθείσης αυτώ δυνάμει οιασδήποτε των παρόντων Κανονισμών, είναι ένοχος αδικήματος και υπόκειται εις ποινή φυλακίσεως μέχρις ενός έτους ή εις χρηματικήν ποινήν μέχρι τρεις χιλιάδες ευρώ (€3.000) ή εις αμφοτέρας τας ποινάς ταύτας.
- Αδικήματα δυνάμει των παρόντων Κανονισμών και των δημοτικών τοιούτων.** **73.-** (1) Οσάκις πράξις ή παράλειψις συνιστά αδίκημα τόσον δυνάμει των παρόντων Κανονισμών όσον και δυνάμει Κανονισμών γενομένων υπό δημοτικής τινος αρχής ή συμβουλίου βελτιώσεως, η ποινική δίωξις και η επιμέτρησης της ποινής δύναται να ενεργηθή είτε δυνάμει των παρόντων Κανονισμών είτε δυνάμει των άλλων τούτων Κανονισμών, εν ουδεμία όμως περιπτώσει δύναται τις να τιμωρηθή δις διά το αυτό αδίκημα.
- (2) Οσάκις επιβάλλεται χρηματική ποινή δι' αδίκημα διαπραχθέν κατά παράβασιν των παρόντων Κανονισμών εντός οιασδήποτε δημοτικών ορίων, ή ορίων περιοχής βελτιώσεως, η τοιαύτη χρηματική ποινή καταβάλλεται εις το δημοτικόν ταμείον του οικείου δήμου, ή εις το ταμείον της οικίας περιοχής βελτιώσεως:
- Κ.Α.Π.503/10** Νοείται ότι η οποιαδήποτε χρηματική ποινή εισπράττεται για αδίκημα λόγω παράβασης των περί Μηχανοκινήτων Οχημάτων και Τροχαίας Κινήσεως Κανονισμών και καταγράφεται από συσκευή φωτοεπισήμανσης, με βάση τον περί Τροχαίων Αδικημάτων (Χρήση Συσκευών Φωτοεπισήμανσης και Άλλα Συναφή Θέματα) Νόμο, θα καταβάλλεται κατά 80% στο δημοτικό ταμείο του οικείου Συμβουλίου Δήμου ή στο Ταμείο Κοινότητας του οικείου Κοινοτικού Συμβουλίου, ανάλογα με την περίπτωση, και το υπόλοιπο 20% θα καταβάλλεται στο Πάγιο Ταμείο της Δημοκρατίας.
- 74.** Εις περίπτωσιν κατά την οποίαν ήθελον, δυνάμει του άρθρου 19 του Νόμου, αναγραφή επί της αδείας οδηγήσεως οιασδήποτε προσώπου λεπτομέρειαι της επιβληθείσης αυτώ καταδίκης ή ανικανότητας του κατέχειν ή λαμβάνειν άδειαν οδηγήσεως, ο Πρωτοκολλητής του επιβάλλοντος την ποινήν Δικαστηρίου υπέχει υποχρέωσιν όπως γνωστοποιήσιν εις τον Έφορον το γεγονός ότι έλαβε χώραν σημειώσις της αδείας οδηγήσεως του καταδικασθέντος, ως και το αδίκημα αναφορικώς προς το οποίον επεβλήθη η τοιαύτη καταδίκη.

Σημειώσις  
αδειών  
οδηγήσεως.

Μηχανοκί-  
νητα οχήματα  
ανήκοντα εις  
την Εθνική  
Φορολόγην

**75.** Δεν επιβάλλεται η εγγραφή ή η χορήγησης αδείας κυκλοφορίας δυνάμει των παρόντων Κανονισμών καθ' όσον αφορά εις μηχανοκίνητα οχήματα ανήκοντα εις την Εθνική Φρουράν.

**76.** Ανεξαρτήτως των διατάξεων των παρόντων Κανονισμών, ο Έφορος δεν θα εγγράφη οιονδήποτε μηχανοκίνητον όχημα, ούτε θα εκδίδη, παρέχη ή δίδη οιονδήποτε άδειαν εν σχέσει προς μηχανοκίνητον όχημα, το οποίον δυνάμει του περί Ρυθμίσεως της Τροχαίας Μεταφοράς Νόμου του 1982 ή οιουδήποτε άλλου εκάστοτε εν ισχύι Νόμου τροποποιούντος ή αντικαθιστώντος αυτόν, και των δυνάμει τούτων εκδιδομένων Κανονισμών, δέον όπως είναι εφωδιασμένον δι' αδείας εκδοθείσης δυνάμει του ως ειρηται Νόμου ή Κανονισμών έαν δεν έχη προσαχθή προς αυτόν η τοιαύτη άδεια.

Εφαρμογή  
ορισμένων  
διατάξεων  
άλλων  
Νόμων.

9 του 1982.

**77.-** (1) Τηρουμένου του Κανονισμού 76, ουδέν μηχανοκίνητον όχημα θα εγγράφεται ως μηχανοκίνητον όχημα δημοσίας χρήσεως άνευ της επί τούτω αδείας του Εφόρου, εις τον παρόντα Κανονισμόν αναφερομένης ως “άδεια ταξι” για τα ταξι και ως “άδεια δημοσίας χρήσεως” διά τα λοιπά μηχανοκίνητα οχήματα δημοσίας χρήσεως.

Μηχανοκίνητα  
οχήματα  
δημοσίας  
χρήσεως.

(2) Η άδεια ταξι και η άδεια δημοσίας χρήσεως δύναται να είναι του τύπου τον οποίον ήθελεν ορίσει ο Έφορος.

**78.** Οσάκις παρίσταται ανάγκη όπως υποβληθή, γίνει ή εκδοθή οιαδήποτε αίτησις, δήλωσις, πιστοποιητικόν, άδεια ή άλλη πράξις ή έγγραφον δυνάμει του Νόμου ή οιουδήποτε των παρόντων Κανονισμών, περί των οποίων ουδείς τύπος προνοείται, ή οσάκις ο εις το οικείον Παράρτημα προβλεπόμενος τύπος δεν ενδείκνυται υπό τας περιστάσεις, ο Έφορος δύναται να καθορίση άλλον τύπον ή να επιτρέψη όπως οιοσδήποτε των εις τους παρόντας Κανονισμούς καθοριζομένων τύπων τροποποιηθή καταλλήλως ίνα, κατά την κρίσιν του Εφόρου, αντιμετωπισθή η σχετική περίστασις.

Παρέκκλισις εκ  
του τύπου των  
αιτήσεων κλπ.

**79.** Ο Έφορος, εν τη ενασκήσει πάσης ανατιθεμένης αυτό διακριτικής ή άλλης εξουσίας δυνάμει των παρόντων Κανονισμών, υπέχει υποχρέωσιν γνωστοποιήσεως εις πάντα ενδιαφερόμενον πλήρους και δεόντως ητιολογημένης αποφάσεως.

Άσκησις  
διακριτικής  
ή άλλης  
εξουσίας  
Εφόρου.

Καράγησις  
και Επιφύλαξις.

**80.** Διά των παρόντων καταργούνται οι περί Μηχανοκινήτων Οχημάτων και Τροχαίας Κινήσεως Κανονισμοί του 1973 έως 1983.

Νοείται ότι:

(α) βιβλίον εγγραφής μηχανοκινήτων οχημάτων τηρούμενον δυνάμει οιουδήποτε των διά των παρόντων καταργουμένων Κανονισμών, λογίζεται ως βιβλίον εγγραφής τηρούμενον δυνάμει των παρόντων Κανονισμών, αι δε εγγραφαί αι εν παντί τοιούτω βιβλίω περιεχόμεναι λογίζονται ως εγγραφαί γενόμεναι δυνάμει των παρόντων Κανονισμών:

Νοείται ότι μηχανοκίνητον όχημα εγγεγραμμένον κατά την ημερομηνίαν ενάρξεως της ισχύος των παρόντων Κανονισμών ως “ελαφρόν φορτηγόν μηχανοκίνητον όχημα” και έχουν εκ κατασκευής μονίμως τοποθετημένην οροφήν, λογίζεται διά τους σκοπούς των παρόντων Κανονισμών εγγεγραμμένον ως “ελαφρόν φορτηγόν μηχανοκίνητον όχημα τύπου “VAN” παν δε έτερον ως “ελαφρόν φορτηγόν μηχανοκίνητον όχημα τύπου “PICK UP”.

(β) άδειαι κυκλοφορίας μηχανοκινήτων οχημάτων εκδοθείσαι δυνάμει οιουδήποτε των διά των παρόντων Κανονισμών καταργουμένων Κανονισμών και ισχύουσαι κατά την ημερομηνία ενάρξεως της ισχύος των παρόντων Κανονισμών, λογίζονται ως άδειαι κυκλοφορίας μηχανοκινήτων οχημάτων εκδοθείσαι δυνάμει των παρόντων Κανονισμών ·

(γ) άδειαι οδηγήσεως μηχανοκινήτων οχημάτων εκδοθείσαι δυνάμει οιουδήποτε των διά των παρόντων Κανονισμών καταργουμένων Κανονισμών και ισχύουσαι κατά την ημερομηνία ενάρξεως της ισχύος των παρόντων Κανονισμών λογίζονται ως άδειαι οδηγήσεως μηχανοκινήτων οχημάτων εκδοθείσαι δυνάμει των παρόντων Κανονισμών ·

(δ) διακριτικά σημεία της ταυτότητος μηχανοκινήτων οχημάτων παραχωρηθέντα δυνάμει οιουδήποτε των διά των παρόντων Κανονισμών καταργουμένων Κανονισμών λογίζονται ως παραχωρηθέντα δυνάμει των παρόντων Κανονισμών.

(ε) διατάγματα, γνωστοποιήσεις, διορισμοί, εξουσιοδοτήσεις, άδειαι, εγκρίσεις, ή άλλαι πάσης φύσεως πράξεις γενόμεναι υπό του Υπουργικού Συμβουλίου, του Εφόρου ή οιουδήποτε άλλου προσώπου δυνάμει των διά των παρόντων Κανονισμών καταργουμένων Κανονισμών λογίζονται ως γενόμεναι δυνάμει των παρόντων Κανονισμών.

## ΜΕΤΑΒΑΤΙΚΕΣ ΔΙΑΤΑΞΕΙΣ

1. Παρά τις διατάξεις των βασικών κανονισμών, τα ρυμουλκούμενα οχήματα τα οποία εισήχθησαν πριν από την έναρξη της ισχύος των παρόντων Κανονισμών και των οποίων η εγγραφή εμποδιζόταν λόγω του ότι προσέκρουε σε οποιοδήποτε από τους βασικούς κανονισμούς θα μπορούν με απόφαση του Εφόρου, να εγγραφούν τηρουμένων των ακόλουθως διατάξεων:



(i) Αν τα στοιχεία αναφορικά με την ιδιοκτησία ή τον προηγούμενο τίτλο εγγραφής της ελλείπουν ή είναι ανεπαρκή, θα προσκομίζεται από τον αιτητή ένορκη δήλωση, στην οποία θα αναφέρονται οι πληροφορίες τις οποίες ο ίδιος κατέχει, που θα λαμβάνονται υπόψη προς τούτο από τον Έφορο.

(ii) Αν ο αριθμός πλαισίου ρυμουλκούμενου οχήματος δεν είναι χαραγμένος από τους κατασκευαστές είτε στο πλαίσιο του οχήματος είτε σε ειδικές πινακίδες των κατασκευαστών, ο Έφορος μπορεί να παραχωρήσει ο ίδιος αριθμό πλαισίου ο οποίος θα χαρασσεται πάνω στο πλαίσιο του οχήματος.

(iii) Αν τα στοιχεία που αφορούν το μικτό βάρος και τα φορτία κατά άξονα ελλείπουν, ο Έφορος μπορεί με σκοπό τον καθορισμό τους να ζητήσει από τον αιτητή προσαγωγή πανομοιότυπου εγγεγραμμένου οχήματος για σκοπούς σύγκρισης και αν πεισθεί ότι το προς επιθεώρηση για εγγραφή όχημα είναι το ίδιο με το προσαχθέν, θα προχωρεί στον καθορισμό του ίδιου μικτού βάρους και φορτίων κατά άξονα. Σε περίπτωση που δεν παρουσιαστεί εγγεγραμμένο πανομοιότυπο όχημα για σύγκριση ή δεν πεισθεί ότι το προσαχθέν είναι πανομοιότυπο όχημα, ο Έφορος μπορεί να παραχωρεί μικτό βάρος και φορτίο κατά άξονα που να μην υπερβαίνουν τα ακόλουθα:

(α) για μονοαξονικό ρυμουλκούμενο όχημα, 18.000 κιλά μικτό βάρος και 11.000 κιλά φορτίο για τον άξονα.

(β) για ρυμουλκούμενο όχημα με δύο ή περισσότερους άξονες, 25.000 κιλά μικτό βάρος και 18.000 κιλά για το οπίσθιο σύστημα αξόνων.

(iv) Αν τα στοιχεία κατασκευής, τύπου, μοντέλου και χρονολογίας δεν μπορούν να καθοριστούν με βάση τα προσαχθέντα στοιχεία, στο έντυπο της αίτησης για εγγραφή και ακολούθως στο πιστοποιητικό εγγραφής, θα αναγράφονται οι λέξεις Ρυμουλκούμενο εγγεγραμμένο με βάση τις μεταβατικές διατάξεις των Κανονισμών.

2. Οι διατάξεις της παραγράφου 1 θα εφαρμόζονται για αιτήσεις εγγραφής των ειρημένων ρυμουλκούμενων οχημάτων που θα υποβληθούν μέχρι την 30ή Ιουνίου 2003.

## **ΠΡΩΤΟΝ ΠΑΡΑΡΤΗΜΑ**

Στο ΠΡΩΤΟΝ ΠΑΡΑΡΤΗΜΑ των Κανονισμών, συμπεριλαμβάνονται πρότυπα ως προς το περιεχόμενο των διαφόρων εντύπων που χρησιμοποιεί ο Έφορος Μηχανοκινήτων Οχημάτων και λόγω του πολυσέλιδου περιεχομένου του, δεν περιλαμβάνεται στην παρούσα έκδοση.

**ΠΙΝΑΚΑΣ****(Κανονισμός 3)****«Δεύτερο Παράρτημα****{Κανονισμός 6(5) και****6(10)(α))****Μέρος I**

(Γράμματα και αριθμοί στις πινακίδες  
εγγραφής)

1. Τα γράμματα και οι αριθμοί που θα περιέχονται στις πινακίδες εγγραφής είναι τα ακόλουθα:

**ΑΒΕΗΚΜΝΡΤΧΥΖ,**

και

**1 2 3 4 5 6 7 8 9 0.**

2. Όταν τα διακριτικά σημεία ταυτότητας που παραχωρούνται από τον Έφορο περιέχουν αριθμό που έπεται γράμματος και που αποτελείται από -
- (α) ένα μόνο ψηφίο, αναγράφεται πριν από αυτόν ο αριθμός «0» δύο φορές και,
- (β) δύο ψηφία, αναγράφεται πριν από αυτόν ο αριθμός «0» μία φορά, κατά τον τρόπο που καθορίζεται στην παράγραφο 3 του παρόντος Μέρους.

3. Οι διαστάσεις των γραμμάτων και αριθμών καθώς και οι αποστάσεις που πρέπει να τηρούνται μεταξύ τους και μεταξύ αυτών και σημάτων ή των άκρων της πινακίδας εμφανίζονται στα δείγματα που αποτυπώνονται πιο κάτω:

Οι διαστάσεις για τα οχήματα που αναφέρονται στην παράγραφο 1(γ) του Μέρους II του παρόντος Παραρτήματος δύνανται να μειώνονται ανάλογα, ώστε να καθίσταται δυνατή η τοποθέτηση τους σε πινακίδες του μεγέθους που καθορίζεται στην εν λόγω παράγραφο, νοουμένου ότι οι εν λόγω διαστάσεις θα μειώνονται στο ελάχιστο δυνατό και, εν πάση περιπτώσει, το ύψος των γραμμάτων δεν θα είναι λιγότερο των 45 χιλιοστομέτρων, το συνολικό πλάτος που καταλαμβάνεται από κάθε γράμμα και αριθμό των διακριτικών σημείων ταυτότητας (εκτός από το γράμμα I) δεν θα είναι μικρότερο των 30 χιλιοστών μέτρων και το πλάτος γραφής του χαρακτήρα κάθε γράμματος και αριθμού των διακριτικών σημείων ταυτότητας δεν θα είναι μικρότερο των 9 χιλιοστομέτρων.

Όλες οι διαστάσεις γραμμάτων και αριθμών που αναφέρονται στην παρούσα παράγραφο δύνανται να έχουν απόκλιση κατά  $\pm 0,5$  χιλιοστόμετρα.

(Δείγματα πινακίδων)  
ΔΕΙΓΜΑ με αρ. 1

(πινακίδα μίας σειράς αναγραφής των στοιχείων - 520 X 110 mm)

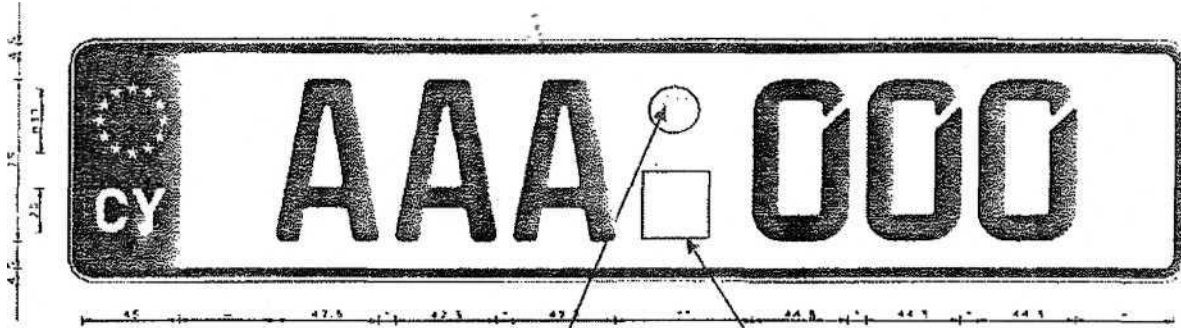

\* = 8 mm μέχρι 10 mm.

\*\* = 63,5 mm μέχρι 67,5 mm

Το πλάτος γραφής του χαρακτήρα κάθε γράμματος και αριθμού των διακριτικών σημείων ταυτότητας ισούται με 11 mm.

Στορνίδα

Σημείο όπου θα αναγράφεται ο μήνας και το έτος πρώτης εγγραφής του οχήματος σε οποιοδήποτε κράτος, ως το παράδειγμα πιο κάτω:

Παράδειγμα  
01/08

## ΔΕΙΓΜΑ με αρ. 2

(πινακίδα δύο σειρών αναγραφής των στοιχείων - 340 X 200 mm)

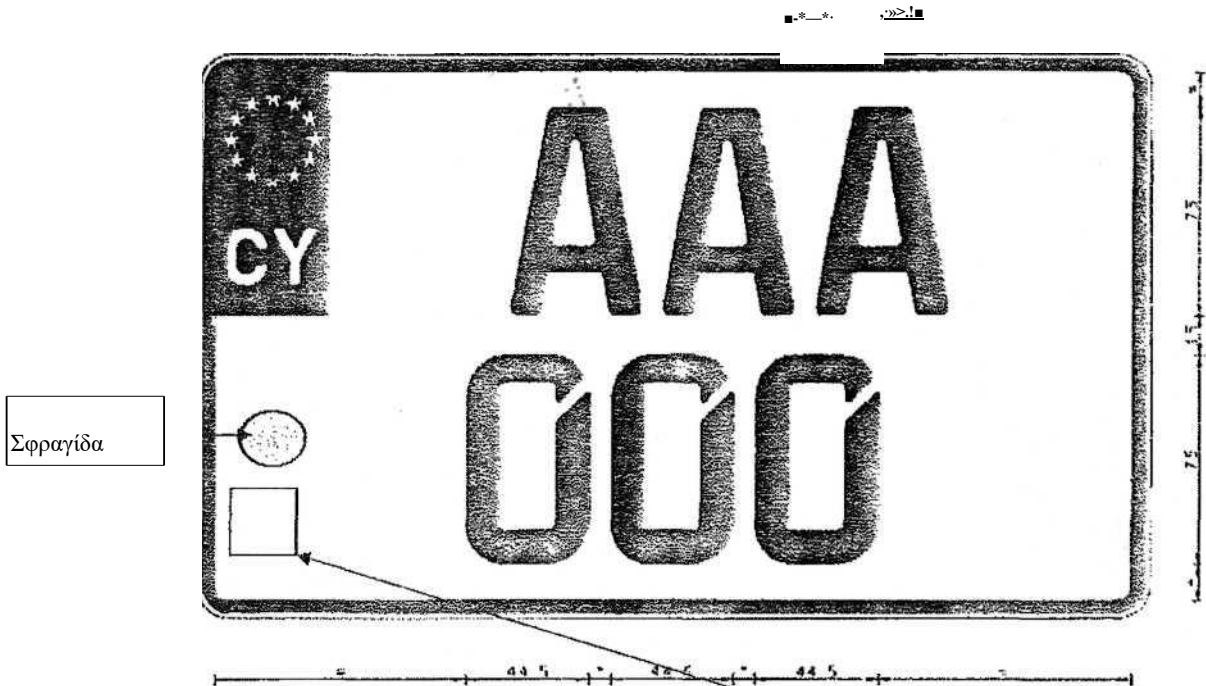

\* = 8 mm μέχρι 10 mm.

Οι αποστάσεις με την ένδειξη « $\Leftrightarrow$ »  
έχουν πάντοτε ίδια απόσταση στην κάθε  
πλευρά.

Το πλάτος γραφής του χαρακτήρα κάθε  
γράμματος και αριθμού των  
διακριτικών σημείων ταυτότητας ισούται με 11 mm.

Σημείο όπου θα  
αναγράφεται ο μήνας και  
το έτος πρώτης εγγραφής  
του οχήματος σε  
οποιοδήποτε κράτος, ως  
το παράδειγμα πιο κάτω:

Παράδειγμα  
01/08

## ΔΕΙΓΜΑ με αρ. 3

(πινακίδα δύο σειρών αναγραφής των στοιχείων για τις οπίσθιες πινακίδες για οχήματα που αναφέρονται στην παράγραφο 1(γ) του Μέρους II του παρόντος Παραρτήματος L1e και L3e 240-280 x 200 mm

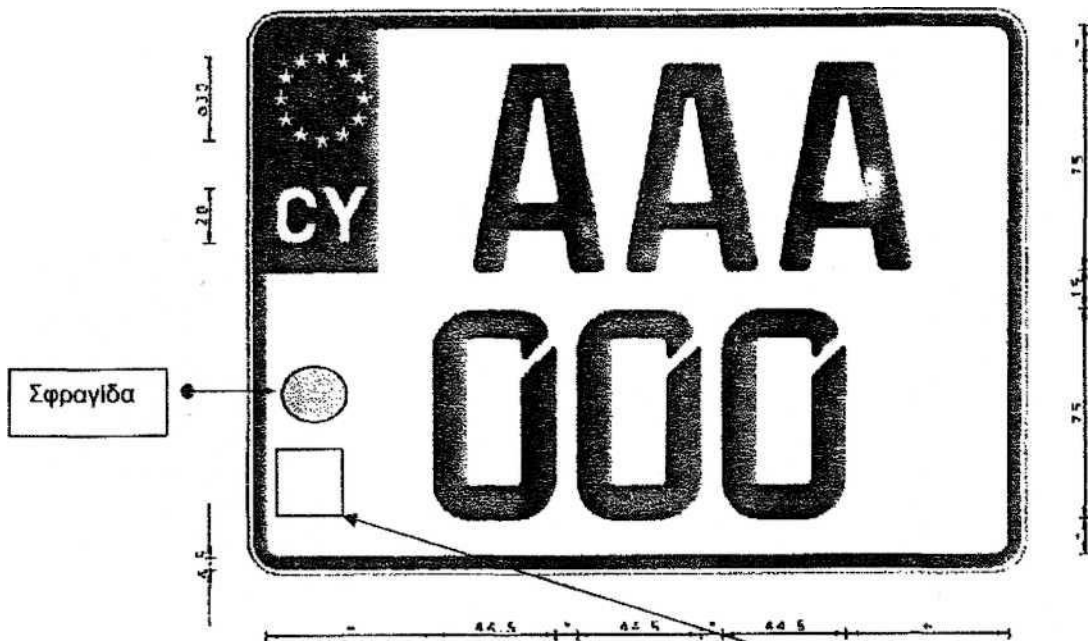

\* = 8 mm μέχρι 10 mm

Οι αποστάσεις με την ένδειξη «=>» έχουν πάντοτε ίδια απόσταση στην κάθε πλευρά.

Το πλάτος γραφής του χαρακτήρα κάθε γράμματος και αριθμού των διακριτικών σημείων ταυτότητας ισούται με 11 mm.

Σημείο όπου θα αναγράφεται ο μήνας και το έτος πρώτης εγγραφής του οχήματος σε οποιοδήποτε κράτος, ως το παράδειγμα πιο κάτω:

Παράδειγμα  
01/08

## Μέρος II

(Διαστάσεις πινακίδων, τρόπος τοποθέτησης των γραμμάτων, αριθμών και σημάτων που βρίσκονται σε αυτές, τρόπος τοποθέτησης των πινακίδων σε κάθε όχημα, προδιαγραφές κατασκευής και χρωματισμοί των πινακίδων)  
(Κανονισμός 6(10(α)))

### 1. Διαστάσεις Πινακίδων

Οι πινακίδες θα είναι ορθογώνιου σχήματος και θα έχουν τις ακόλουθες διαστάσεις:

- (α) Σε περίπτωση πινακίδας μίας σειράς αναγραφής των στοιχείων, όπως φαίνεται στο δείγμα με αρ. 1, στην παράγραφο 3 του Μέρους I του παρόντος Παραρτήματος, για οχήματα που δεν αναφέρονται στην υποπαράγραφο (γ) της παρούσας παραγράφου: Πλάτος 520 χιλιοστόμετρα και ύψος 110 χιλιοστόμετρα.
- (β) Σε περίπτωση πινακίδας δύο σειρών αναγραφής των στοιχείων, όπως φαίνεται στο δείγμα με αρ. 2, στην παράγραφο 3 του Μέρους I του παρόντος Παραρτήματος, για οχήματα που δεν αναφέρονται στην υποπαράγραφο (γ) της παρούσας παραγράφου: Πλάτος 340 χιλιοστόμετρα και ύψος 200 χιλιοστόμετρα.
- (γ) Πλάτος 240 μέχρι 280 χιλιοστόμετρα και ύψος 200 χιλιοστόμετρα για κάθε όχημα της κατηγορίας L1e και L3e, όπως αυτές καθορίζονται στην παράγραφο (1) του Κανονισμού 13 των περί Έγκρισης Τύπου Οχημάτων (Κατηγορίες L1e μέχρι L7e), των Κατασκευαστικών Στοιχείων, Συστημάτων και Χωριστών Τεχνικών Μονάδων τους Κανονισμών του 2005, για τις οπίσθιες πινακίδες των οχημάτων αυτών και πλάτος 240 μέχρι 280 χιλιοστόμετρα για τις οπίσθιες πινακίδες των οχημάτων της κατηγορίας L2e, L4e, L5e, L6e και L7e όπως αυτές καθορίζονται στους εν λόγω Κανονισμούς και ύψος 110 χιλιοστόμετρα για τις εμπρόσθιες πινακίδες των οχημάτων αυτών:

**Κ.Α.Π.241/22** Νοείται ότι για τα οχήματα κατηγορίας L1e και L3e είναι δυνατόν να χρησιμοποιούνται πινακίδες των διαστάσεων που καθορίζονται στις υποπαραγράφους (α) και (β) της παρούσας παραγράφου ή πινακίδες πλάτους 200 μέχρι 240 χιλιοστόμετρων και ύψους 130 μέχρι 132 χιλιοστόμετρα.

Οι ολικές εξωτερικές διαστάσεις των πινακίδων δύναται να έχουν ανοχή  $\pm 1$  χιλιοστόμετρο.

### 2. Τρόπος τοποθέτησης των γραμμάτων, αριθμών και σημάτων στις πινακίδες

- (α) Γράμματα, αριθμοί, σήματα και λοιπές ενδείξεις τίθενται σε κάθε πινακίδα ανάγλυφα, με το ανάγλυφο τους μέρος να μην προεξέχει, σε ύψος, πέραν του 1,6 του χιλιοστομέτρου. Τα άκρα των γραμμάτων, αριθμών, σημάτων και λοιπών ενδείξεων θα βρίσκονται υπό γωνία (45) μοιρών.
- (β) Κάθε γράμμα και αριθμός τοποθετείται σε όρθια θέση.
- (γ) Η σφραγίδα που τίθεται σε κάθε πινακίδα κατ' εφαρμογή της παραγράφου (14) του Κανονισμού 6 των παρόντων Κανονισμών τοποθετείται -
  - (i) στο μέσο των πινακίδων μίας σειράς αναγραφής των στοιχείων που αναφέρονται στην παράγραφο 1(α) του παρόντος Μέρους,
  - (ii) στο μέσο ενός ορθογώνιου, ύψους 112 χιλιοστομέτρων και πλάτους 45 χιλιοστομέτρων, που βρίσκεται στο κάτω αριστερό άκρο, μετά το

περιμετρικό μαύρο πλαίσιο που καθορίζεται στην παράγραφο 5 του παρόντος Μέρους, σε κάθε πινακίδα που αναφέρεται στην υποπαράγραφο (β) της παραγράφου 1 του παρόντος Μέρους και σε κάθε πινακίδα διαστάσεων 240 - 280 Λ 200 χιλιοστομέτρων που αναφέρεται στην υποπαράγραφο (γ) της παραγράφου 1 του παρόντος Μέρους.

- (ιι) στο μέσο κάθε πινακίδας, διαστάσεων 240 - 280 X 110 χιλιοστομέτρων που αναφέρεται στην υποπαράγραφο (γ) της παραγράφου 1 του παρόντος Μέρους.

### 3. Τρόπος τοποθέτησης των πινακίδων σε κάθε όχημα

- (α) Οί πινακίδες τοποθετούνται στο χώρο τοποθέτησης των πινακίδων, όπως καθορίζεται στις υποπαραγράφους (β), (γ) και (δ) κατωτέρω, στερεά, τηρουμένων δε των αναφερομένων στην παράγραφο 28(γ) του Κανονισμού 6 των παρόντων Κανονισμών, η στερέωση είναι δυνατόν να γίνεται με κατάλληλους μηχανισμούς, κοχλίες ή άλλα υλικά στερέωσης περιλαμβανομένου συγκολλητικού υλικού:

Νοείται **ότι** δεν χρησιμοποιείται μέθοδος στερέωσης που επηρεάζει την αντοχή του σημείου του οχήματος στο οποίο τοποθετείται πινακίδα, όπως η Δεκτροκόλληση και οξυγονοκόλληση.

- (β) Σε κάθε όχημα κατηγορίας Μ, Ν και Ο, ο χώρος τοποθέτησης των πινακίδων πρέπει να είναι τέτοιος ώστε να εφαρμόζονται όσα καθορίζονται ακολούθως:

(ι) **Θέση της πινακίδας κατά πλάτος**

Το μέσο της πινακίδας δεν δύναται να ευρίσκεται δεξιότερα από το διαμήκες επίπεδο συμμετρίας του οχήματος. Το αριστερό πλάγιο άκρο της πινακίδας δεν δύναται να ευρίσκεται αριστερότερα από το κατακόρυφο επίπεδο το παράλληλο προς το διαμήκες επίπεδο συμμετρίας του οχήματος και εφαπτόμενο στο σημείο, όπου η εγκάρσια τομή του οχήματος, κατά πλάτος από άκρο σε άκρο, παρουσιάζει τη μεγαλύτερη της διάσταση.

(ιι) **Θέση της πινακίδας σε σχέση προς το διαμήκες επίπεδο συμμετρίας του οχήματος**

Η πινακίδα είναι κάθετη ή σχεδόν κάθετη προς το διαμήκες επίπεδο συμμετρίας του οχήματος.

(ιιι) **Θέση της πινακίδας σε σχέση προς την κατακόρυφο**

Η πινακίδα είναι κατακόρυφη, επιτρεπόμενης κλίσεως 5 μοιρών (5°). Εντούτοις, όταν το σχήμα του οχήματος το απαιτεί, δύναται να είναι κεκλιμένη σε σχέση προς την κατακόρυφο, κατά -

- μία γωνία μη υπερβαίνουσα τις 30 μοίρες (30°), όταν η όψη η οποία φέρει τον αριθμό κυκλοφορίας είναι εστραμμένη προς τα άνω, νοουμένου ότι το ύψος του ανώτερου άκρου της πινακίδας δεν υπερβαίνει τα 1,20 μέτρα από το έδαφος-
- μία γωνία μη υπερβαίνουσα τις 15 μοίρες (15°), όταν η όψη που φέρει τον αριθμό κυκλοφορίας είναι εστραμμένη προς τα κάτω, νοουμένου ότι το ύψος του ανώτερου άκρου της πινακίδας υπερβαίνει τα 1,20 μέτρα από το έδαφος.



**(iv) Ύψος της πινακίδας σε σχέση προς το έδαφος**

Το ύψος του κατώτερου άκρου της πινακίδας δεν πρέπει να είναι λιγότερο των 0,30 μέτρων από το έδαφος.

Το ύψος του ανώτερου άκρου της πινακίδας δεν πρέπει να είναι μεγαλύτερο των 1,20 μέτρων από το έδαφος εκτός αν αυτό είναι αδύνατο στην πράξη λόγω της κατασκευής του οχήματος, οπότε αν το εν λόγω ύψος δύναται να υπερβεί τα 1,20 μέτρα, υπό την προϋπόθεση ότι η πινακίδα θα τοποθετείται στο πιο χαμηλό σημείο που επιτρέπουν τα κατασκευαστικά χαρακτηριστικά του οχήματος και, εν πάση περιπτώσει, όχι ψηλότερα των δύο (2) μέτρων.

**(v) Γεωμετρικές συνθήκες ορατότητας**

Η πινακίδα πρέπει να είναι ορατή σε όλο το χώρο που περιέχεται μεταξύ τεσσάρων επιπέδων, δηλαδή -

- δύο κατακόρυφων επιπέδων τα οποία διέρχονται από τα δύο πλάγια άκρα της πινακίδας και σχηματίζουν, προς τα έξω, γωνία 30 μοιρών (30°) με το διαμήκες επίπεδο που διέρχεται από το μέσο του οχήματος,
- ενός επιπέδου που διέρχεται από το ανώτερο άκρο της πινακίδας και σχηματίζει γωνία 15 μοιρών (15°) προς τα άνω με το οριζόντιο επίπεδο,
- ενός οριζοντίου επιπέδου που διέρχεται από το κατώτερο άκρο της πινακίδας ή, στην περίπτωση που το ύψος του ανώτερου άκρου της πινακίδας είναι μεγαλύτερο των 1,20 μέτρων από το έδαφος, ενός επιπέδου που διέρχεται από το κατώτερο άκρο της πινακίδας και σχηματίζει γωνία 15 μοιρών (15°) προς τα κάτω με το οριζόντιο επίπεδο.

**(vi) Καθορισμός του ύψους της πινακίδας σε σχέση προς το έδαφος**

Τα αναφερθέντα στην παρούσα υποπαράγραφο ύψη μετρούνται όταν το όχημα είναι άφορτο:

Νοείται ότι, για τα οχήματα κατηγορίας M1, τα οποία εγγράφονται ή ενεγράφησαν στη Δημοκρατία με βάση το πιστοποιητικό συμμόρφωσης του οχήματος ή για τα οποία έχει εκδοθεί έγκριση ΕΚ τύπου οχήματος, ο χώρος τοποθέτησης των πινακίδων είναι αυτός που καθορίζεται από τον κατασκευαστή του οχήματος, κατ' εφαρμογή των Ευρωπαϊκών Οδηγιών με βάση τις οποίες έλαβε την εν λόγω έγκριση ΕΚ τύπου.

Για τους σκοπούς της παρούσας υποπαραγράφου -

- (i) «όχημα κατηγορίας M, N και O» έχει την έννοια που καθορίζεται στις παραγράφους 1, 2 και 3, αντίστοιχα, του Μέρους Α του Δέκατου Τρίτου Παραρτήματος των περί Έγκρισης Τύπου Οχημάτων (Κατηγορίες M, N και O), των Κατασκευαστικών Στοιχείων, Συστημάτων και Χωριστών Τεχνικών Μονάδων τους Κανονισμών του 2010'
- (ii) «πιστοποιητικό συμμόρφωσης» έχει την έννοια που αποδίδει σε αυτό ο Κανονισμός (2) των περί Έγκρισης Τύπου Οχημάτων (Κατηγορίες M, N και O), των Κατασκευαστικών Στοιχείων, Συστημάτων και Χωριστών Τεχνικών Μονάδων τους Κανονισμών του 2010·
- (iii) «έγκριση ΕΚ τύπου οχήματος» έχει την έννοια που αποδίδεται από τον όρο «έγκριση ΕΚ τύπου» στο άρθρο 2 των περί Έγκρισης Τύπου Οχημάτων Νόμων του 2005 και 2010, σε σχέση με όχημα.

- (γ) Σε κάθε όχημα κατηγορίας L1e, L2e, L3e, L4e, L5e, L6e και L7e, ο χώρος τοποθέτησης των πινακίδων πρέπει να είναι τέτοιος ώστε να εφαρμόζονται όσα καθορίζονται ακολούθως:

(ι) **Γενική θέση**

Οι πινακίδες πρέπει να είναι τοποθετημένες μεταξύ των διαμηκών επιπέδων που διέρχονται από τα εξωτερικά ακρότατα σημεία του οχήματος.

(ιι) **Κλίσεις**

Οι πινακίδες πρέπει να είναι κάθετες προς το διάμεσο επίπεδο συμμετρίας του οχήματος.

Εντούτοις -

— για την οπίσθια πινακίδα επιτρέπεται -

- να παρουσιάζεται κλίση προς το κατακόρυφο κατά γωνία που να μην υπερβαίνει τις 30 μοίρες ( $30^\circ$ ), με το όχημα άφορτο, όταν η εκ κατασκευής επιφάνεια στην οποία τοποθετείται η πινακίδα στρέφεται προς τα άνω,
- να παρουσιάζεται κλίση προς το κατακόρυφο κατά γωνία που να μην υπερβαίνει τις 15 μοίρες ( $15^\circ$ ), με το όχημα άφορτο, όταν η εκ κατασκευής επιφάνεια στην οποία τοποθετείται η πινακίδα στρέφεται προς τα κάτω

— για την εμπρόσθια πινακίδα επιτρέπεται -

- να παρουσιάζεται κλίση προς το κατακόρυφο κατά γωνία που να μην υπερβαίνει τις 45 μοίρες ( $45^\circ$ ), με το όχημα άφορτο, όταν η επιφάνεια στην οποία τοποθετείται η πινακίδα στρέφεται προς τα άνω,
- να παρουσιάζεται κλίση προς το κατακόρυφο κατά γωνία που να μην υπερβαίνει τις 15 μοίρες ( $15^\circ$ ), με το όχημα άφορτο, όταν η επιφάνεια στην οποία τοποθετείται η πινακίδα στρέφεται προς τα κάτω.

(ιιι) **Ύψος**

Το ύψος οποιουδήποτε σημείου της πινακίδας δεν πρέπει να είναι μεγαλύτερο των 1,50 μέτρων από το έδαφος όταν το όχημα είναι άφορτο.

Το ύψος οποιουδήποτε σημείου της πινακίδας δεν πρέπει να είναι λιγότερο των 0,20 μέτρων από το έδαφος όταν το όχημα είναι άφορτο:

Νοείται ότι, όταν το μήκος της ακτίνας του τροχού του οχήματος είναι μικρότερο των 0,20 μέτρων, το ύψος οποιουδήποτε σημείου της πινακίδας από το έδαφος δεν πρέπει να είναι λιγότερο του μήκους της ακτίνας του τροχού του οχήματος, όταν το όχημα είναι άφορτο.

(ιiv) **Γεωμετρική Ορατότητα**

Πρέπει να εξασφαλίζεται η ορατότητα της κάθε πινακίδας. Ειδικά, η ορατότητα της οπίσθιας πινακίδας "πρέπει να εξασφαλίζεται στο εσωτερικό χώρου που οριοθετείται από δύο διέδρα, δηλαδή -

— ένα με οριζόντια ακμή, που καθορίζεται από δύο επίπεδα που διέρχονται από τα οριζόντια ανώτερα και κατώτερα άκρα της θέσης προσαρμογής της πινακίδας, των οποίων η γωνία σε σχέση με το οριζόντιο επίπεδο φαίνεται στο πιο κάτω Σχήμα 1:

1729

Σχήμα 1

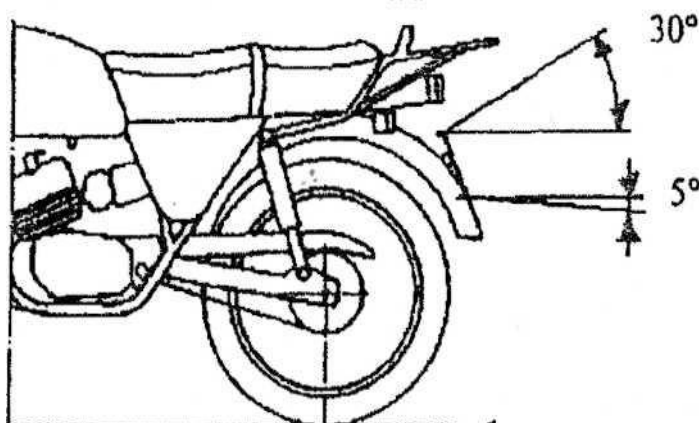

ένα, με ακμή κατά προσέγγιση κατακόρυφη που καθορίζεται από δύο επίπεδα που διέρχονται από τα πλευρικά άκρα της πινακίδας και των οποίων οι γωνίες προς το διάμηκες επίπεδο συμμετρίας φαίνονται στο πιο κάτω Σχήμα 2:

Σχήμα 2

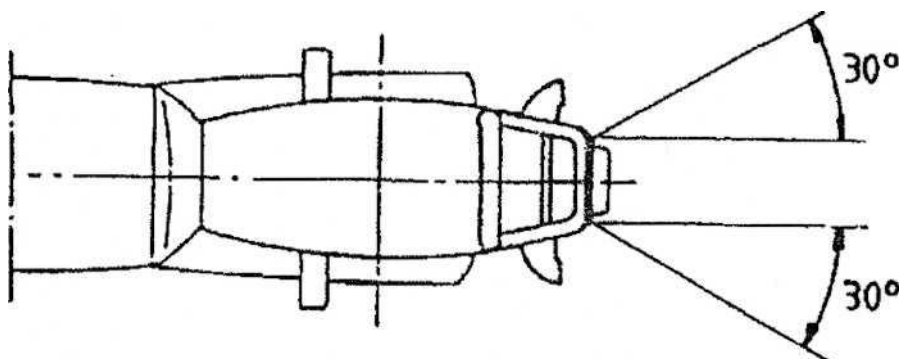

Νοείται ότι, για τα οχήματα κατηγορίας L1e, L2e, L3e, L4e, L5e, L6e και L7e, τα οποία εγγράφονται ή ενεγράφησαν στη Δημοκρατία με βάση το πιστοποιητικό συμμόρφωσης ΕΚ του οχήματος ή για τα οποία έχει εκδοθεί έγκριση ΕΚ τύπου οχήματος, ο χώρος τοποθέτησης των πινακίδων είναι αυτός που καθορίζεται από τον κατασκευαστή του οχήματος:

Νοείται περαιτέρω ότι, όταν σε οχήματα κατηγορίας L1e, L2e, L3e, L4e, L5e, L6e και L7e ο χώρος τοποθέτησης των πινακίδων δεν είναι επαρκής, ως προς τις διαστάσεις του, για να χωρέσει την καθορισμένου τύπου πινακίδα, αυτή θα τοποθετείται, κατά το δυνατό όσο επιτρέπει η κατασκευή του οχήματος, στο κέντρο του χώρου τοποθέτησης των πινακίδων και θα προεξέχει ομοιόμορφα περιμετρικά γύρω από τον εν λόγω χώρο.

Για τους σκοπούς της παρούσας υποπαραγράφου -

- (ι) «οχήματα κατηγορίας L1e, L2e, L3e, L4e, L5e, L6e και L7e έχουν την έννοια που καθορίζεται στην παράγραφο (1) του Κανονισμού 13 των περί Έγκρισης Τύπου Οχημάτων (Κατηγορίες Μβ μέχρι 17β), των Κατασκευαστικών Στοιχείων, Συστημάτων και Χωριστών Τεχνικών Μονάδων τους Κανονισμών του 2005·
  - (ii) «πιστοποιητικό συμμόρφωσης ΕΚ» έχει την έννοια που αποδίδει σε αυτό ο Κανονισμός (2) των περί Έγκρισης Τύπου Οχημάτων (Κατηγορίες L1e μέχρι L7e), των Κατασκευαστικών Στοιχείων, Συστημάτων και Χωριστών Τεχνικών Μονάδων τους Κανονισμών του 2005·
  - (iii) «έγκριση ΕΚ τύπου οχήματος» έχει την έννοια που αποδίδεται από τον όρο «έγκριση ΕΚ τύπου» στο άρθρο 2 των περί Έγκρισης Τύπου Οχημάτων Νόμων του 2005 και 2010, σε σχέση με όχημα.
- (δ) Σε κάθε όχημα ττου δεν καθορίζεται στις υποπαραγράφους (β) και (γ) της παρούσας παραγράφου, ο χώρος τοποθέτησης των πινακίδων πρέπει να είναι τέτοιος ώστε να εφαρμόζονται όσα καθορίζονται ακολούθως:
- (i) **Θέση της πινακίδας κατά πλάτος**  
Το μέσον της πινακίδας δεν πρέπει να βρίσκεται δεξιότερα από το επίπεδο συμμετρίας του οχήματος, το δε αριστερό πλάγιο άκρο της πινακίδας δεν πρέπει να βρίσκεται αριστερότερα από το κατακόρυφο επίπεδο το παράλληλο προς το επίπεδο συμμετρίας του οχήματος που εφάπτεται του σημείου όπου η εγκάρσια τομή του οχήματος έχει, κατά πλάτος, τη μεγαλύτερη διάσταση της.
  - (ii) **Θέση της πινακίδας σε σχέση προς το διάμηκες επίπεδο συμμετρίας του οχήματος**  
Η πινακίδα πρέπει να είναι κάθετη ή σχεδόν κάθετη προς το επίπεδο συμμετρίας του οχήματος.
  - (iii) **Θέση της πινακίδας σε σχέση προς την κατακόρυφο**  
Η πινακίδα πρέπει να είναι κατακόρυφος με επιτρεπόμενη ανοχή κλίσεως 5 μοιρών ( 5°). Εντούτοις κατά το μέτρο ττου το σχήμα του οχήματος το απαιτεί, δύναται να είναι κεκλιμένη σε σχέση προς την κατακόρυφο, κατά -
    - μία γωνία μη υπερβαίνουσα τις 30 μοίρες (30°), όταν η όψη η οποία φέρει τον αριθμό κυκλοφορίας είναι εστραμμένη προς τα άνω, νοουμένου ότι το ύψος του ανώτερου άκρου της πινακίδας δεν υπερβαίνει τα 1,20 μέτρα από το έδαφος
    - μία γωνία μη υπερβαίνουσα τις 15 μοίρες (15°), όταν η όψη που φέρει τον αριθμό κυκλοφορίας είναι εστραμμένη προς τα κάτω, νοουμένου ότι το ύψος του ανώτερου άκρου της πινακίδας υπερβαίνει τα 1,20 μέτρα από το έδαφος.
  - (iv) **Ύψος της πινακίδας σε σχέση ττρος το έδαφος**  
Το ύψος του κατώτερου άκρου της πινακίδας δεν πρέπει να είναι λιγότερο των 0,30 μέτρων από το έδαφος.  
Το ύψος του ανώτερου άκρου της πινακίδας δεν πρέπει να είναι μεγαλύτερο των 4 μέτρων από το έδαφος,
  - (v) **Καθορισμός του ύψους της πινακίδας σε σχέση προς το έδαφος**  
Τα αναφερθέντα στην παρούσα υποπαραγράφο ύψη μετρούνται όταν το όχημα είναι άφορτο.

## 2. Προδιαγραφές κατασκευής των πινακίδων

- 4.1 Οι πινακίδες πρέπει να πληρούν τις προδιαγραφές που καθορίζονται στην παρούσα παράγραφο. Πινακίδες που αποδεδειγμένα συνάδουν με το πρότυπο ISO 7591-1982, θεωρούνται ότι πληρούν τις απαιτήσεις της παρούσας παραγράφου στα σημεία που καλύπτονται από το εν λόγω πρότυπο.
- 4.2 Οι πινακίδες πρέπει να είναι κατασκευασμένες από φύλλα αλουμινίου πάχους ενός (1) χιλιοστόμετρου, περιεκτικότητας" τουλάχιστον 96% σε αργίλιο, ποιότητας και αντοχής κατάλληλων για τον προορισμό τους ή άλλο υλικό που να προσδίδει σε αυτές ανάλογες ιδιότητες και να συνάδει με τις προδιαγραφές που καθορίζονται στην παρούσα παράγραφο.
- 4.3 Οι πινακίδες πρέπει να έχουν οπισθο-αντανεκλαστικές (retro-reflective) ιδιότητες, όπως καθορίζεται στην παρούσα παράγραφο. Η οπισθο-αντανεκλαστική βάση (φόντο) της εξωτερικής πλευράς της κάθε έτοιμης πινακίδας πρέπει να είναι επίπεδη και λεία. Όταν η οπισθο-αντανεκλαση επιτυγχάνεται με την εφαρμογή επικαλυπτικού στρώματος οπισθο-αντανεκλαστικού υλικού, αυτό πρέπει να εφαρμόζεται σε φορέα - υπόστρωμα ανθεκτικό στη διάβρωση και να προσφύονται στερεά για να υπάρξει ανθεκτικότητα της επικόλλησης και να αντέχουν σε κρούση και κάμψη, όπως καθορίζεται στις υποπαραγράφους 4.7, 4.8 και 4.9 της παρούσας παραγράφου αντίστοιχα. Το αντανεκλαστικό υλικό θα πρέπει να αντέχει σε ανάγλυφη σφράγιση του φορέα, ύψους τουλάχιστον ενός (1) χιλιοστόμετρου, ώστε να επιτρέπει τη δημιουργία ανάγλυφων γραμμμάτων, αριθμών και σημάτων ασφάλειας στο φορέα χωρίς να επηρεάζονται οι οπισθο-αντανεκλαστικές ιδιότητες.
- 4.4 Οι ελάχιστες τιμές των συντελεστών οπισθο-αντανεκλαστικότητας των πινακίδων χρώματος άσπρου και κίτρινου είναι αυτές που καθορίζονται στην παράγραφο 6.1 του προτύπου ISO 7591-1982, στην οποία καθορίζεται επίσης και η μέθοδος μέτρησης που πρέπει να χρησιμοποιείται για τους σκοπούς της παρούσας υποπαραγράφου. Η ομοιομορφία της οπισθο-αντανεκλαστικότητας πρέπει επίσης να ελέγχεται, σύμφωνα με την παράγραφο 6.2 του εν λόγω προτύπου. Για το μέρος των πινακίδων όπου θα τοποθετείται το διακριτικό σημείο της Κυπριακής Δημοκρατίας, το οποίο θα φέρει φόντο χρώματος κυανού, ισχύουν τα αναφερόμενα στον πιο κάτω πίνακα:

Πίνακας  
(Ελάχιστες τιμές συντελεστών οπισθο-αντανεκλαστικότητας  
σε candelas ανά lux ανά m<sup>2</sup> – cd/lux/m<sup>2</sup>)

Χρώμα	Γωνία Παρατήρησης	Γωνία Προσπτώσεως			
		5°	30°	40°	Μέγιστο
Κυανού	0°12'	3	1.5		10
	0°20'	1,5	1	—	
	1°30'	0,3	-	—	

- 4.5 Οι χρωματομετρικές ιδιότητες των πινακίδων, όσον αφορά το άστρο και κίτρινο μέρος τους, θα πρέπει να πληρούν τα όρια που ορίζονται στον Πίνακα 2 της παραγράφου 7.1 του προτύπου ISO 7591-1982 και να μετρούνται σύμφωνα με τα

αναφερόμενα στην εν λόγω παράγραφο: Το χρώμα του αντανακλαστικού φόντου, όπου θα τοποθετείται το διακριτικό σημείο της Κυπριακής Δημοκρατίας, θα τρέπεται να είναι κυανό, σύμφωνα με το χρωματομετρικό σύστημα του MUNSELL: 5,9 PB 3,4/15,1.

- 4.6 Οι πινακίδες πρέπει να είναι ανθεκτικές στη θερμοκρασία, στην έκταση, τουλάχιστον, των απαιτήσεων που καθορίζονται στην παράγραφο 8 του προτύπου ISO 7591-1982. Η τήρηση των απαιτήσεων αυτών αποδεικνύεται μέσω της διαδικασίας δοκιμής που αναφέρεται στην εν λόγω παράγραφο.
- 4.7 Η ανθεκτικότητα της επικόλλησης του επικαλυπτικού στρώματος του οπισθοαντανακλαστικού υλικού σε φορέα - υπόστρωμα, που αναφέρεται στην υποπαράγραφο 4.3 της παρούσας παραγράφου πρέπει να είναι επαρκής, σε βαθμό που, σε δείγμα πινακίδας, να διεξάγεται επιτυχώς η δοκιμή που καθορίζεται στην παράγραφο 9 του προτύπου ISO 7591-1982.
- 4.8 Η ανθεκτικότητα σε κρούση, του επικαλυπτικού στρώματος του οπίσθο-αντανακλαστικού υλικού σε φορέα - υπόστρωμα που αναφέρεται στην υποπαράγραφο 4.3 της παρούσας παραγράφου πρέπει να είναι επαρκής, σε βαθμό που, σε δείγμα πινακίδας, να διεξάγεται επιτυχώς η δοκιμή που καθορίζεται στην παράγραφο 10 του προτύπου ISO 7591-1982.
- 4.9 Η ανθεκτικότητα σε κάμψη, του επικαλυπτικού στρώματος του οπίσθο-αντανακλαστικού υλικού σε φορέα - υπόστρωμα που αναφέρεται στην υποπαράγραφο 4.3 της παρούσας παραγράφου πρέπει να είναι επαρκής, σε βαθμό που, σε δείγμα πινακίδας, να διεξάγεται επιτυχώς η δοκιμή που καθορίζεται στην παράγραφο 11 του προτύπου ISO 7591-1982,
- 4.10 Οι πινακίδες πρέπει να είναι: ανθεκτικές στο νερό, σε βαθμό που, σε δείγμα πινακίδας, να διεξάγεται επιτυχώς η δοκιμή που καθορίζεται στην παράγραφο 12 του προτύπου ISO 7591-1982.
- 4.11 Οι πινακίδες πρέπει να καθαρίζονται εύκολα, σε βαθμό που, σε δείγμα πινακίδας, να διεξάγεται επιτυχώς η δοκιμή που καθορίζεται στην παράγραφο 13 του προτύπου ISO 7591-1982.
- 4.12 Οι πινακίδες πρέπει να είναι ανθεκτικές στα καύσιμα, σε βαθμό που, σε δείγμα πινακίδας, να διεξάγεται επιτυχώς η δοκιμή που καθορίζεται στην παράγραφο 14 του προτύπου ISO 7591-1982.
- 4.13 Οι πινακίδες πρέπει να είναι ανθεκτικές σε αλμυρή ομίχλη, σε βαθμό που, σε δείγμα πινακίδας, να διεξάγεται επιτυχώς η δοκιμή που καθορίζεται στην παράγραφο 15 του προτύπου ISO 7591-1982.
- 4.14 Οι πινακίδες πρέπει να είναι ανθεκτικές ως προς τις χρωματομετρικές τους ιδιότητες, σε βαθμό που, σε δείγμα πινακίδας, να διεξάγεται επιτυχώς η δοκιμή που καθορίζεται στην παράγραφο 16 του προτύπου ISO 7591-1982. Η δοκιμή αυτή δεν αφορά το μέρος της πινακίδας που είναι χρώματος κυανό (MUNSELL: 5,9 PB 3,4/15,1), όπου τοποθετείται το διακριτικό σημείο της Κυπριακής Δημοκρατίας, για το οποίο ο Έφορος δύναται να καθορίσει τρόπο και όρια ανθεκτικότητας των χρωματομετρικών τους ιδιοτήτων.
- 4.15 Πα σκοπούς διαπίστωσης της τήρησης των προδιαγραφών που καθορίζονται στις παραγράφους (5) και (10) του Κανονισμού 6 των παρόντων Κανονισμών, λαμβάνονται, από κατασκευαστή πινακίδων ή αντιπρόσωπο του ή από εξουσιοδοτημένο συνεργείο κατασκευής και εγκατάστασης πινακίδων οχημάτων,

εννέα (9) δοκιμαστικά δείγματα του κάθε χρώματος, με τα ακόλουθα χαρακτηριστικά και για τους ακόλουθους σκοπούς:

- (α) Ένα από τα δείγματα είναι μια τελειωμένη πινακίδα, έτοιμη για τοποθέτηση σε όχημα, που αποτελεί αντιπροσωπευτικό δείγμα πρόσφατης παραγωγής. Αυτή η πινακίδα θα χρησιμοποιείται για έλεγχο της τήρησης των απαιτήσεων του Μέρους ( και των παραγράφων 1 και 2 του Μέρους II του παρόντος Παραρτήματος. Το δείγμα αυτό αριθμείται ως δείγμα με Αρ. 8.
  - (β) Ένα άλλο δείγμα θα είναι μία ολοκληρωμένη πινακίδα πρόσφατης παραγωγής χωρίς γράμματα και αριθμούς, για τον έλεγχο της ομοιομορφίας της οπισθο-αντανακλαστικότητας που αναφέρεται στην υποπαράγραφο 4.4 της παρούσας παραγράφου. Το δείγμα αυτό αριθμείται ως δείγμα με Αρ. 9.
  - (γ) Τα υπόλοιπα επτά (7) δείγματα θα είναι ολοκληρωμένες πινακίδες πρόσφατης παραγωγής, με ένα μόνο γράμμα και δύο αριθμούς στην κάθε μια, τοποθετημένα στο κέντρο, αφήνοντας ελεύθερο χώρο στις πλευρές, τουλάχιστον 100 τετραγωνικά εκατοστά, για ελέγχους και δοκιμές όπως καθορίζονται πιο κάτω;
    - (i) Το δείγμα που αριθμείται ως δείγμα με Αρ. 1 πρέπει να ελεγχθεί για συμμόρφωση με τα φωτομετρικά και χρωματομετρικά χαρακτηριστικά που αναφέρονται στις υποπαραγράφους 4.4 και 4.5 της παρούσας παραγράφου. Αυτό το δείγμα θα παραμείνει στο εργαστήριο για μελλοντικές αναφορές.
    - (ii) Το δείγμα που αριθμείται ως δείγμα με Αρ. 2 πρέπει να κοπεί σε δύο ίσα τεμάχια. Στο πρώτο τεμάχιο πρέπει να διεξαχθούν οι δοκιμές για τη συμμόρφωση με τα αναφερόμενα στην υποπαράγραφο 4.6 και στο δεύτερο τεμάχιο οι δοκιμές για συμμόρφωση με τα αναφερόμενα στην υποπαράγραφο 4.7 της παρούσας παραγράφου.
    - (iii) Το δείγμα που αριθμείται ως δείγμα με Αρ. 3 πρέπει να ελεγχθεί για τη συμμόρφωση με τις υποπαραγράφους 4.8 και 4.9 της παρούσας παραγράφου. Για κάθε έλεγχο θα χρησιμοποιείται διαφορετικό τμήμα του δείγματος.
    - (iv) Το δείγμα που αριθμείται ως δείγμα με Αρ. 4 πρέπει να ελεγχθεί για τη συμμόρφωση με την υποπαράγραφο 4.10 της παρούσας παραγράφου.
    - (v) Το δείγμα που αριθμείται ως δείγμα με Αρ. 5 πρέπει να ελεγχθεί για τη συμμόρφωση με τις υποπαραγράφους 4.11 και 4.12 της παρούσας παραγράφου. Για κάθε έλεγχο θα χρησιμοποιείται διαφορετικό τμήμα του δείγματος.
    - (vi) Το δείγμα που αριθμείται ως δείγμα με Αρ. 6 πρέπει να ελεγχθεί για τη συμμόρφωση με την υποπαράγραφο 4.13 της παρούσας παραγράφου.
    - (vii) Το δείγμα που αριθμείται ως δείγμα με Αρ. 7 πρέπει να ελεγχθεί για τη συμμόρφωση με την υποπαράγραφο 4.14 της παρούσας παραγράφου.
- 4.16 Για τους σκοπούς της παρούσας παραγράφου, πρότυπο ISO 7591-1982 σημαίνει το πρότυπο του Διεθνούς Οργανισμού Τυποποίησης (International Organization for Standardization), με αριθμό ISO 7591-1982» και τίτλο «Road Vehicles – Retroreflective registration plates for motor vehicles and trailers - Specification».

## 5. Χρωματισμοί πινακίδων

- 5.1 Εξαιρουμένων των πινακίδων που αναφέρονται στις υποπαραγράφους 5.2, 5.3, 5.4 και 5.5 της παρούσας παραγράφου, κάθε πινακίδα πρέπει να έχει βάση χρώματος άσπρου με οπθο-αντανεκλαστικές ιδιότητες, εκτός από το μέρος όπου θα τοποθετείται το διακριτικό σημείο της Κυπριακής Δημοκρατίας που καθορίζεται στο Μέρος ΙΙΙ του παρόντος Παραρτήματος, με χρωματομετρικές ιδιότητες που καθορίζονται στην παράγραφο 4.5 του παρόντος Μέρους.
- 5.2 Κάθε εμπρόσθια και κάθε οπίσθια πινακίδα οχήματος που αναφέρεται στην παράγραφο (21)(β) του Κανονισμού 6 των παρόντων Κανονισμών πρέπει να έχει βάση χρώματος πορτοκαλί με οπισθο-αντανεκλαστικές ιδιότητες, εκτός από το μέρος που θα τοποθετείται ο θυρεός, έμβλημα της Κυπριακής Δημοκρατίας, όπου θα χρησιμοποιούνται τα καθορισμένα χρώματα του εν λόγω θυρεού.
- 5.3 Η βάση πινακίδων παλαιών οχημάτων ή οχημάτων που ενεγράφησαν στη Δημοκρατία μέχρι την 31 Δεκεμβρίου 1974 είναι δυνατόν να είναι χρώματος μαύρου, εκτός από το μέρος όπου θα τοποθετείται το διακριτικό σημείο της Κυπριακής Δημοκρατίας που καθορίζεται στο Μέρος ΙΙΙ του παρόντος Παραρτήματος.
- 5.4 Κάθε εμπρόσθια και κάθε οπίσθια πινακίδα οχήματος ταξί καθώς και φορτηγού οχήματος, κατά την έννοια που προσδίδεται στο φορτηγό όχημα στην παράγραφο (α) του όρου «αδειούχο όχημα» στον περί της Πρόσβασης στο Επάγγελμα του Οδικού Μεταφορέας Νόμο του 2001, πρέπει να έχει βάση χρώματος κίτρινου με οπισθο-αντανεκλαστικές ιδιότητες, εκτός από το μέρος όπου θα τοποθετείται το διακριτικό σημείο της Κυπριακής Δημοκρατίας που καθορίζεται στο Μέρος ΙΙΙ του παρόντος Παραρτήματος.
- 5.5 Κάθε εμπρόσθια και κάθε οπίσθια πινακίδα οχήματος εκμισθουμένου άνευ οδηγού πρέπει να έχει βάση χρώματος κόκκινου με οπισθο-αντανεκλαστικές ιδιότητες, εκτός από το μέρος όπου θα τοποθετείται το διακριτικό σημείο της Κυπριακής Δημοκρατίας που καθορίζεται στο Μέρος ΙΙΙ του παρόντος Παραρτήματος.
- 5.6 Τα διακριτικά σημεία της ταυκτητας του κάθε οχήματος στις πινακίδες πρέπει να είναι χρώματος μαύρου, εκτός από -
- (α) τα διακριτικά σημεία της ταυτότητας των οχημάτων που αναφέρονται στην υποπάργραφο 5.2 της παρούσας παραγράφου, τα οποία πρέπει να είναι χρώματος κυανού,
  - (β) τα διακριτικά σημεία της ταυτότητας των οχημάτων που αναφέρονται στην υποπάργραφο 5.3 της παρούσας παραγράφου τα οποία πρέπει, εφόσον η βάση της πινακίδας τους είναι χρώματος μαύρου, να είναι χρώματος άσπρου ή αργυρού.
- 5.7 Κάθε πινακίδα φέρει περιμετρικά μαύρο πλαίσιο, πλάτους τεσσάρων (4) χιλιοστών, με ανοχή  $\pm 0,5$  χιλιοστόμετρα, εκτός από τις πινακίδες των οχημάτων που αναφέρονται στην υποπάργραφο 5.2 της παρούσας παραγράφου των οποίων το πλαίσιο είναι κυανό. Το εν λόγω πλαίσιο καταλήγει σε εξωτερικό χείλος στην περίμετρο μεγέθους ενός (1) χιλιοστομέτρου.



**ΜΕΡΟΣ ΙΙΙ**  
**Διακριτικό σημείο της Κυπριακής**  
**Δημοκρατίας (Κανονισμός 6(9) και 6(23))**

Οι προδιαγραφές εναπόθεσης του διακριτικού σημείου της Κυπριακής Δημοκρατίας, που αναφέρεται στις παραγράφους (9) και (23) του Κανονισμού 6 των τταράντων Κανονισμών, το οτίοιο θα τοποθετείται στο αριστερό μέρος κάθε πινακίδας εγγραφής είναι αυτές που καθορίζονται στο Παράρτημα του Κανονισμού (ΕΚ) αριθ. 2411/98 του Συμβουλίου της 3<sup>ης</sup> Νοεμβρίου 1998 σχετικά με την αναγνώριση στην ενδοκοινοτική κυκλοφορία του διακριτικού σημείου του κράτους μέλους εγγραφής των οχημάτων με κινητήρα και των ρυμουλκούμενων τους (ΕΕL 299 της 10.11.1998. σ.1).

2. Το διακριτικό σημείο της Κυπριακής Δημοκρατίας, που θα αναγράφεται κάτω από τους δώδεκα αστέρες, όπως καθορίζονται στο προαναφερόμενο Παράρτημα, θα είναι οπισθο-αντανακλαστικό και αποτελείται από τα γράμματα «CY».
3. Τα γράμματα CY θα έχουν το ίδιο χρώμα με την αντανακλαστική επιφάνεια του μέρους της πινακίδας, πάνω στο οποίο αναγράφονται τα διακριτικά σημεία της ταυτότητας του οχήματος, εκτός των περιπτώσεων πινακίδων στις οποίες το εν λόγω μέρος δεν είναι χρώματος άσπρου ή κίτρινου, οπότεν τα γράμματα CY θα έχουν χρώμα άσπρο.

**Μέρος IV**  
**(Κριτήρια που πρέπει να πληρούνται για παραχώρηση εξουσιοδότησης σε  
 συνεργείο κατασκευής και εγκατάστασης πινακίδων οχημάτων)**  
**(Κανονισμός 6(13))**

Τα κριτήρια που πρέπει να πληρούνται ώστε πρόσωπο να εξουσιοδοτηθεί και να συνεχίσει να θεωρείται εξουσιοδοτημένο συνεργείο κατασκευής και εγκατάστασης πινακίδων οχημάτων είναι τα ακόλουθα:

1. Πρέπει να διαθέτει υποστατικό, με πρόσβαση σε δημόσια οδό, ώστε το κοινό να μπορεί να το προσεγγίζει διά μέσω οδού.
2. Το συνεργείο θα πρέπει να διαθέτει αποδεικτικά στοιχεία κατοχής του χώρου στο οποίο βρίσκεται ή απόδειξη συμφωνίας με το νόμιμο κάτοχο του χώρου ότι δικαιούται να χρησιμοποιεί το χώρο για το σκοπό για τον οποίο αιτείται εξουσιοδότησης.
3. Το συνεργείο πρέπει να διαθέτει τα αναγκαία μέσα για να εκπληρώνει κατάλληλα τις διοικητικές του δραστηριότητες. Πρέπει να διαθέτει τουλάχιστον:
  - (α) οργανωμένο μηχανογραφημένο αρχείο όπου θα τηρούνται, για ελάχιστη περίοδο πέντε ετών, τα στοιχεία που αναφέρονται στην παράγραφο 15(δ) του Κανονισμού 6 των παρόντων Κανονισμών,
  - (β) σύστημα επικοινωνίας (μία τουλάχιστον μόνιμη τηλεφωνική γραμμή) ώστε οποιοδήποτε πρόσωπο να μπορεί εύκολα να λάβει πληροφορίες από το συνεργείο για θέματα που αφορούν τους σχετικούς Κανονισμούς και, ιδίως, για τη διαδικασία που ακολουθείται για την παραχώρηση διακριτικών σημείων ταυτότητας για όχημα, την έκδοση βεβαίωσης που αναφέρεται στην παράγραφο 15(α) του Κανονισμού 6 των παρόντων Κανονισμών και την ετοιμασία και τοποθέτηση νόμιμης πινακίδας,
  - (γ) λογιστικό μηχανογραφημένο σύστημα που, όταν ο Έφορος το ζητήσει, να έχει τη δυνατότητα παρουσίασης, σε λεπτομερή και σε περιληπτική μορφή, των χρεώσεων του εργαστηρίου που αφορούν σε πληρωμές που λαμβάνει για την ετοιμασία και τοποθέτηση πινακίδων,
  - (δ) τηλεφωνική σύνδεση, συσκευή τηλεφώνου, τηλεμοιότυπου και ηλεκτρονικό υπολογιστή με εγκατεστημένο λειτουργικό σύστημα και πρόσβαση στο διαδίκτυο μέσω ξεχωριστής γραμμής ταχείας πρόσβασης (όπως σύνδεση ADSL),
4. Πρέπει να διαθέτει μηχανήματα και εξοπλισμό ετοιμασίας νόμιμων πινακίδων, όπως προβλέπεται στο παρόν Παράρτημα και τους σχετικούς Κανονισμούς (τοποθέτηση ανάγλυφων γραμμάτων, αριθμών και σημάτων σε έοιμες πινακίδες) και τοποθέτησης τους σε οχήματα.
5. Το συνεργείο πρέπει να διαθέτει **το** προσωπικό που απαιτείται για την ομαλή, ασφαλή και έγκαιρη εκτέλεση των εργασιών που αναλαμβάνει και ένα φυσικό πρόσωπο που θα ενεργεί ως διευθυντής και θα το αντιπροσωπεύει. Χωρίς

επηρεασμό της γενικότητας των αναφερομένων στην παρούσα παράγραφο, το συνεργείο πρέπει να διαθέτει προσωπικό που -

- (α) θα είναι σε θέση να πληροφορεί και βοηθά οποιοδήποτε ενδιαφερόμενο στα θέματα ορθής εφαρμογής των σχετικών με τις πινακίδες Κανονισμών, να έχει ικανότητα για συμπλήρωση εγγράφων και γνώσεις για χρήση ηλεκτρονικού υπολογιστή (κομπιούτερ).
- (β) να κατέχει τη γνώση και τέχνη για να λειτουργεί τα μηχανήματα και εξοπλισμό που αναφέρονται στην παράγραφο 4 του παρόντος Μέρους, να ετοιμάζει πινακίδες, να τις σφραγίζει και να τις τοποθετεί δεόντως σε οχήματα:

Νοείται ότι όλες οι εργασίες και ιδιότητες που καθορίζονται στην παρούσα παράγραφο, είναι δυνατόν, κατ' επιλογήν του συνεργείου, να εκτελούνται και αναλαμβάνονται από ένα και μόνο φυσικό πρόσωπο.

Πρέπει να υπάρχει πινακίδα ανακοινώσεων με διάφανο προστατευτικό κάλυμμα όπου θα μπορούν να αναρτώνται ανακοινώσεις και πληροφορίες από τον Έφορο. Η πινακίδα θα τοποθετείται με τρόπο που να γίνεται εύκολα αντιληπτή από τα πρόσωπα που βρίσκονται στο χώρο και οι διαστάσεις της θα είναι τέτοιες που να επιτρέπουν την ανάρτηση τουλάχιστον τεσσάρων αφισών μεγέθους Α4 χωρίς να επικαλύπτει ή μια την άλλη. καθώς και δείγματα όλων των τύπων των νόμιμων πινακίδων που δύναται να επιλέξει το κοινό για τοποθέτηση σε όχημα.

- 7. Πρέπει να υπάρχει, μέσα στο συνεργείο, ξεχωριστό δωμάτιο με κλειδαριά και περιορισμένη πρόσβαση μόνο σε αυτούς που θα εργάζονται στο συνεργείο, που θα χρησιμοποιείται ως χώρος φύλαξης της ειδικής σφραγίδας που φέρει χαρακτηριστικά ασφάλειας και αριθμό αναγνώρισης του συνεργείου, που παραχωρούνται κατ' εφαρμογή της παραγράφου (14) του Κανονισμού 6 των παρόντων Κανονισμών. Εντός του εν λόγω δωματίου θα υπάρχει ένα χρηματοκιβώτιο τοίχου ή δαπέδου ή ένα ερμάρι ισχυρής κατασκευής με κλειδαριά βαρέου τύπου, καλά στερεωμένο στο έδαφος ή σε τοίχο, για την φύλαξη της προαναφερόμενης ειδικής σφραγίδας.
- 8. Το συνεργείο πρέπει να διαθέτει, για χρήση από το προσωπικό του -
  - (α) όλη τη σχετική με τις πινακίδες νομοθεσία (Ευρωπαϊκούς Κανονισμούς και Οδηγίες, Κυπριακούς Νόμους, Κανονισμούς και Διοικητικές πράξεις) και να τη συμπληρώνει με τις μεταγενέστερες τροποποιήσεις τους,
  - (β) τεχνικά εγχειρίδια για κάθε τύπο/μοντέλο εξοπλισμού και μηχανήματος κατασκευής ή/και ετοιμασίας πινακίδας που διαθέτει.

## ΜΕΡΟΣ V

**(Ψηφία για οχήματα που ανήκουν ή χρησιμοποιούνται σε διαρκή βάση από Υπουργεία της Κυπριακής Δημοκρατίας ή Τμήματα, Υπηρεσίες και Διευθύνσεις του υπάγονται σε αυτά)  
(Κανονισμός 6(21))**

Τα ψηφία που φέρουν τα οχήματα που αναφέρονται στην παράγραφο (21) του Κανονισμού 6 των παρόντων κανονισμών, είναι τα ακόλουθα:

- A M για το Υπουργείο Άμυνας,
- B A για τη Βουλή των Αντιπροσώπων,
- Γ Φ για το Υπουργείο Γεωργίας, Φυσικών Πόρων και Περιβάλλοντος,
- Δ Δ για το Υπουργείο Δικαιοσύνης και Δημόσιας Τάξεως,
- (N.151(I)/2018) E M για το Υπουργείο Ενέργειας, Εμπορίου και Βιομηχανίας,
- E Ξ για το Υπουργείο Εξωτερικών,
- E Ρ για το Υπουργείο Εργασίας και Κοινωνικών Ασφαλίσεων,
- E Σ για το Υπουργείο Εσωτερικών,
- Π Π για το Υπουργείο Παιδείας και Πολιτισμού,
- Υ Ο για το Υπουργείο Οικονομικών,
- Υ Σ για το Υπουργείο Συγκοινωνιών και Έργων,
- Υ Υ για το Υπουργείο Υγείας.».

**ΠΙΝΑΚΑΣ**  
**(Κανονισμός 5)**  
**ΔΕΥΤΕΡΟ ΠΑΡΑΡΤΗΜΑ**  
**Κανονισμός 6(5)**

**ΣΗΜΕΙΩΣΗ:**

Σύμφωνα με τον Κανονισμό 4 (β)(γ) και (δ) της ΚΔΠ 291/2010, το παρόν «Δεύτερο Παράρτημα» έχει αντικατασταθεί από το νεότερο «Δεύτερο Παράρτημα» που βρίσκεται στις αμέσως προηγούμενες σελίδες. Ωστόσο, το παρόν (παλαιό) Δεύτερο Παράρτημα συνεχίζει να ισχύει για τα οχήματα που έχουν εγγραφεί πριν την ημερομηνία εφαρμογής του νεότερου Δεύτερου Παραρτήματος, για τα οποία οι πινακίδες εγγραφής που είχαν εγκατασταθεί πριν την εν λόγω ημερομηνία δεν αντικαθίστανται για οποιοδήποτε λόγο. Επιπρόσθετα για τα παλαιά οχήματα και οχήματα που ενεγράφησαν στη Δημοκρατία μέχρι την 31<sup>η</sup> Δεκεμβρίου 1974 είναι δυνατό η βάση της πινακίδας να είναι χρώματος μαύρου και τα διακριτικά σημεία της ταυτότητας να είναι χρώματος άσπρου ή αργυρού.

**ΜΕΡΟΣ Ι – ΔΙΑΚΡΙΤΙΚΑ ΣΗΜΕΙΑ ΤΗΣ ΤΑΥΤΟΤΗΤΑΣ**  
**ΜΗΧΑΝΟΚΙΝΗΤΩΝ ΟΧΗΜΑΤΩΝ**

1. Τα παραχωρούμενα σε κάθε μηχανοκίνητο όχημα διακριτικά σημεία της ταυτότητας του σύμφωνα με την παράγραφο (5) του Κανονισμού 6, περιέχονται σε δύο πινακίδες.

Κ.Α.Π.  
189/00

**Α. ΠΙΝΑΚΙΔΕΣ**

2. Κάθε πινακίδα πρέπει να είναι ορθογώνιου σχήματος και να φέρει τα γράμματα και αριθμούς που παραχωρούνται από τον Έφορο.

3. Ο χώρος για την ανάρτηση της πινακίδας δέον να συνίσταται από μία επίπεδη ορθογώνια επιφάνεια ή κατά προσέγγιση επίπεδη ορθογώνια επιφάνεια που έχει τουλάχιστο διαστάσεις –

(α) Είτε πλάτος 520 χιλιοστάμετρα και ύψος 120 χιλιοστάμετρα.

(β) Είτε πλάτος 340 χιλιοστάμετρα και ύψος 240 χιλιοστάμετρα

Σημ.: Ισχύς από 1.1.2003

4. Ο χώρος για την ανάρτηση της πινακίδας πρέπει να είναι τέτοιος ώστε μετά τη σωστή τοποθέτηση η πινακίδα να παρουσιάζει τα ακόλουθα χαρακτηριστικά:

(α) Το μεν μέσο της πινακίδας δεν μπορεί να ευρίσκεται δεξιότερα από το διάμηκες επίπεδο συμμετρίας του οχήματος. το δε αριστερό πλάγιο άκρο της πινακίδας δε δύναται να ευρίσκεται αριστερότερα από το κατακόρυφο επίπεδο το παράλληλο

προς το διάμηκες επίπεδο συμμετρίας του οχήματος και εφραπτόμενο στο σημείο, όπου η εγκάρσια τομή του οχήματος, κατά πλάτος από άκρο σε άκρο παρουσιάζει τη μεγαλύτερή της διάσταση.

- (β) Η πινακίδα είναι κάθετη ή σχεδόν κάθετη προς το διάμηκες επίπεδο συμμετρίας του οχήματος.
- (γ) Η πινακίδα είναι κατακόρυφη επιτρεπόμενης κλίσεως 5:

Νοείται ότι όταν το σχήμα του οχήματος το απαιτεί, η πινακίδα δύναται να είναι κεκλιμένη σε σχέση προς την κατακόρυφο κατά –

- (ι) Μία γωνία μη υπερβαίνουσα τις 30°, όταν η όψη η οποία φέρει τον αριθμό εγγραφής είναι στραμμένη προς τα πάνω και με την προϋπόθεση ότι το ύψος του ανώτερου άκρου της πινακίδας σε σχέση προς το έδαφος δεν υπερβαίνει τα 1,20 μέτρα.
- (ιι) μία γωνία μη υπερβαίνουσα τις 15°, όταν η όψη η οποία φέρει τον αριθμό εγγραφής είναι στραμμένη προς τα κάτω και με την προϋπόθεση ότι το ύψος του ανώτερου άκρου της πινακίδας σε σχέση προς το έδαφος υπερβαίνει τα 1,20 μέτρα.
- (δ) Το μεν ύψος του κατώτερου άκρου της πινακίδας σε σχέση προς το έδαφος δε δύναται να είναι μικρότερο των 0.30 μέτρων. Το δε ύψος του ανώτερου άκρου της πινακίδας σε σχέση προς το έδαφος δε δύναται να είναι μεγαλύτερο του 1,20 μέτρου:

Νοείται ότι για τον καθορισμό του ύψους της πινακίδας σε σχέση προς το έδαφος τα ύψη μετρούνται όταν το όχημα είναι κενό.

- (ε) Η πινακίδα δέον να είναι ορατή σε όλο το χώρο που περικλείεται μεταξύ επιπέδων και κατά πάντα χρόνο ευανάγνωστη.

5. Οι πινακίδες τοποθετούνται μία στο πρόσθιο και μία στο οπίσθιο μέρος του οχήματος σε όρθια θέση.

6. Όταν προσαρτάται ρυμουλκούμενο όχημα σε άλλο μηχανοκίνητο όχημα η πινακίδα η οποία πρέπει να τοποθετείται στο πρόσθιο ή στο οπίσθιο μέρος του μηχανοκίνητου οχήματος, ή η ταυτόσημη πινακίδα πρέπει να τοποθετείται στο πρόσθιο ή οπίσθιο μέρος του ρυμουλκούμενου οχήματος ανάλογα με την περίπτωση κατά τον ίδιο τρόπο που τοποθετείται η πινακίδα και στο μηχανοκίνητο όχημα.

7. Σ' όλους τους αστυνομικούς σταθμούς των πόλεων θα εκτίθεται δείγμα καθενός τύπου πινακίδας που προβλέπεται στο παρόν Παράρτημα το οποίο θα αποτελεί το πρότυπο προς το οποίο θα συνάδουν οι πινακίδες των αντίστοιχων κατηγοριών μηχανοκίνητων οχημάτων.

**B. ΓΡΑΜΜΑΤΑ ΚΑΙ ΑΡΙΘΜΟΙ**

8. Τα γράμματα και οι αριθμοί της πινακίδας δέον να είναι χρώματος μαύρου και το δάπεδό της να είναι από αντανακλαστικό υλικό:

- (α) Στην περίπτωση οχημάτων εκμισθούμενων χωρίς οδηγό, χρώματος ερυθρού.
- (β) στην περίπτωση όλων των λοιπών οχημάτων, χρώματος λευκού στο πρόσθιο και χρώματος κίτρινου στο οπίσθιο μέρος του οχήματος.

9. Οι διαστάσεις των γραμμάτων και αριθμών δέον να είναι ως ακολούθως:

- (α) Ύψος κάθε γράμματος και αριθμού ίσον με 90 χιλιοστόμετρα και
- (β) πλάτος κάθε γράμματος και αριθμού ίσον με 16 χιλιοστόμετρα και
- (γ) ολικό πλάτος του χώρου του καταλαμβανομένου από καθένα γράμμα ή αριθμό, πλην του αριθμού 1, δέον να είναι ίσον με 64 χιλιοστόμετρα.

10. Στην περίπτωση πινακίδων μοτοσικλετών, οι διαστάσεις των γραμμάτων και αριθμών δύναται να κατέλθουν στο ήμισυ των διαστάσεων που αναφέρονται στο παρόν άρθρο, η τηρουμένη δε απόσταση είναι αυτή που προβλέπεται στο άρθρο 7 του παρόντος Νόμου.

11. Η τηρούμενη απόσταση μεταξύ γειτνιαζόντων γραμμάτων και αριθμών, μεταξύ της κορυφής και γράμματος και αριθμού και της κορυφής της πινακίδας, μεταξύ του κάτω άκρου κάθε γράμματος και αριθμού και του κάτω άκρου της πινακίδας, μεταξύ των γραμμάτων και αριθμών και των πλευρών της πινακίδας δέον να είναι 12,7 χιλιοστόμετρα.

2. Κάθε γράμμα και κάθε αριθμός δέον να είναι όρθιος και να διακρίνεται ευχερώς στη δε περίπτωση μοτοσικλετών, η πινακίδα που τοποθετείται στο πρόσθιο μέρος εφόσον έχει δύο όψεις δύναται να τοποθετηθεί κατά τέτοιο τρόπο ώστε, από οποιαδήποτε πλευρά της μοτοσικλέτας και αν την αντικρίζουμε, τα γράμματα και οι αριθμοί στη μία ή στην άλλη όψη της πινακίδας να διακρίνονται ευχερώς.

**ΜΕΡΟΣ ΙΙ – ΔΙΑΚΡΙΤΙΚΟ ΣΗΜΕΙΟ ΤΗΣ ΚΥΠΡΙΑΚΗΣ ΔΗΜΟΚΡΑΤΙΑΣ**

13. Οι προδιαγραφές για το διακριτικό σημείο της Κυπριακής Δημοκρατίας το οποίο θα επικολλάται στο αριστερό άκρο της πινακίδας εγγραφής είναι οι εξής:

Χρώματα:

1. Αντανακλαστικό μπλέ δάπεδο  
(Αναφορά Munsell 5,9 pb 3.4/15.1)
2. Αντανακλαστικό διακριτικό σημείο της Κυπριακής Δημοκρατίας χρώματος άσπρου ή κίτρινου

**CY 2**

Σύνθεση και διαστάσεις:

1. Μπλέ δάπεδο  
Ύψος = ελάχιστο όριο 98mm  
Πλάτος = ελάχιστο όριο 40mm  
Μέγιστο 50mm
2. Διακριτικό σημείο της Κυπριακής Δημοκρατίας  
Ύψος = ελάχιστο όριο 20mm  
Πλάτος ψηφίου= 4 έως 5mm

**E 2 B**

Όπου οι διαστάσεις του μπλε δαπέδου έχουν σμικρυνθεί για πινακίδες που περιλαμβάνουν δύο γραμμές (βλέπε αρχέτυπο 2) ή/και για πινακίδες εγγραφής που προορίζονται για μηχανοκίνητα τρίκυκλα οχήματα, οι διαστάσεις του διακριτικού σημείου της Κυπριακής Δημοκρατίας μπορούν να σμικρυνθούν ανάλογα.



**ΤΡΙΤΟΝ ΠΑΡΑΡΤΗΜΑ**  
**(Κανονισμός 30(4)(γ))**

**Καταργήθηκε με το Ν. 94(Ι)/2001**

---

**ΤΕΤΑΡΤΟΝ ΠΑΡΑΡΤΗΜΑ**  
**ΣΗΜΑΤΑ ΔΙΑ ΤΗΣ ΧΕΙΡΟΣ**  
**(Κανονισμός 58(1) (β) και (θ))**

Επί τη προσεγγίσει του οχήματος εις διασταυρώσεις ή τας συνδρομάς δύο οδών ή οσάκις ο οδηγός προτίθεται να αλλάξη την πορείαν, την κατεύθυνσιν ή την ταχύτητα του οχήματος, ο οδηγός υπέχει υποχρέωσιν όπως ποιήται χρήσιν του καταλλήλου σήματος, διά της προβολής του βραχιονός του εκ της πλευράς του οχήματος μέχρι τουλάχιστον και του ακώνος:

- (α) εφ' όσον προτίθεται να ελαττώση την ταχύτητα του οχήματος ή να σταματήση ολοσχερώς τούτο, δέον όπως εκτείνη τον δεξιόν βραχίονα αυτού, της παλάμης ή της χειρός εστραμμένης προς τα κάτω, και κινήση τον βραχίονα βραδέως προς τα άνω και κάτω, διατηρών χαλαρόν τον καρπόν της χειρός ·
- (β) εφ' όσον προτίθεται να στρίψη εκ δεξιών, δέον όπως εκτείνη τον δεξιόν βραχίονα και χείρα αυτού, της παλάμης εστραμμένης έμπροσθεν και διατηρήση ταύτα άκαμπτα εις οριζοντίαν θέσιν, ευθέως εκτός της δεξιάς πλευράς του οχήματος ·
- (γ) εφ' όσον προτίθεται να στρίψη εξ αριστερών, δέον όπως εκτείνη τον δεξιόν βραχίονα αυτού και κινήση τούτον κυκλοτερώς εκ του ώμου εις φοράν αντίστροφον προς την φοράν των δεικτών του ωρολογίου •
- (δ) εφ' όσον προτίθεται να δείξη εις ακολουθούντα οχήματα ότι ταύτα δύνανται να προσπεράσουν εκ δεξιών, δέον όπως εκτείνη τον δεξιόν βραχίονα και χείρα κάτω του επιπέδου του ώμου και κινήση τούτον προς τα όπισθεν και έμπροσθεν.

**ΠΕΜΠΤΟ ΠΑΡΑΡΤΗΜΑ**  
**Κανονισμοί 65 (2)**

**ΠΙΝΑΚΑΣ Α΄**

**ΚΑΤΗΓΟΡΙΕΣ ΟΧΗΜΑΤΩΝ ΠΟΥ ΥΠΟΒΑΛΛΟΝΤΑΙ ΣΕ ΤΕΧΝΙΚΟ ΕΛΕΓΧΟ**  
**ΚΑΙ ΣΥΧΝΟΤΗΤΑ ΤΩΝ ΕΛΕΓΧΩΝ**

**Κ.Δ.Π. 90/2018**  
**Κ.Δ.Π. 463/2022**

Κατηγορία οχημάτων	Συχνότητα ελέγχου
1. Μηχανοκίνητα οχήματα κατηγορίας M1.	Τέσσερα χρόνια από την ημερομηνία κατά την οποία χρησιμοποιήθηκαν για πρώτη φορά, και στη συνέχεια κάθε δύο χρόνια.
2. Μηχανοκίνητα οχήματα κατηγορίας N1.	Τέσσερα χρόνια από την ημερομηνία κατά την οποία χρησιμοποιήθηκαν για πρώτη φορά, και στη συνέχεια κάθε δύο χρόνια.
3. Μηχανοκίνητα οχήματα των κατηγοριών M2, M3.	Ένα χρόνο από την ημερομηνία κατά την οποία χρησιμοποιήθηκαν για πρώτη φορά, και στη συνέχεια μία φορά κάθε χρόνο.
4. Μηχανοκίνητα οχήματα των κατηγοριών N2, N3.	Ένα χρόνο από την ημερομηνία κατά την οποία χρησιμοποιήθηκαν για πρώτη φορά, και στη συνέχεια μία φορά κάθε χρόνο.
5. Ρυμουλκούμενα και ημρυμουλκούμενα των κατηγοριών O3, O4.	Ένα χρόνο από την ημερομηνία κατά την οποία χρησιμοποιήθηκαν για πρώτη φορά, και στη συνέχεια μία φορά κάθε χρόνο.
6. Οχήματα των κατηγοριών M1, N1 που χρησιμοποιούνται ως ταξί ή ασθενοφόρα.	Ένα χρόνο από την ημερομηνία κατά την οποία χρησιμοποιήθηκαν για πρώτη φορά, και στη συνέχεια μία φορά κάθε χρόνο.
7. Μηχανοκίνητα οχήματα των κατηγοριών M1, N1 που χρησιμοποιούνται ως εκμισθούμενα χωρίς οδηγό.	Δύο χρόνια από την ημερομηνία κατά την οποία χρησιμοποιήθηκαν για πρώτη φορά, και στη συνέχεια μία φορά κάθε χρόνο.
8. Τροχοφόροι ελκυστήρες των κατηγοριών T1b, T2b, T3b, T4.1b, T4.2b και T4.3b που χρησιμοποιούνται κυρίως στο δημόσιο οδικό δίκτυο για επαγγελματικές οδικές μεταφορές. <b>(Κ.Δ.Π. 463/2022)</b>	Τέσσερα χρόνια (4) από την ημερομηνία κατά την οποία χρησιμοποιήθηκαν για πρώτη φορά, και στη συνέχεια κάθε δύο (2) χρόνια.
9. Οχήματα κατηγορίας L1e, L2e, L3e, L4e, L5e, L6e και L7e. <b>(Κ.Δ.Π. 463/2022)</b>	Τέσσερα (4) χρόνια από την ημερομηνία κατά την οποία χρησιμοποιήθηκαν για πρώτη φορά, και στη συνέχεια κάθε δύο (2) χρόνια.
10. Οχήματα των κατηγοριών L1e, L2e, L3e, L4e, L5e, L6e και L7e που χρησιμοποιούνται ως εκμισθούμενα χωρίς οδηγό.	Κάθε δύο χρόνια από την ημερομηνία κατά την οποία χρησιμοποιήθηκαν για πρώτη φορά.
11. Οποιαδήποτε άλλα μηχανοκίνητα οχήματα, που δεν περιλαμβάνονται στις πιο πάνω κατηγορίες.	Όπως αποφασίζει εκάστοτε ο Έφορος.

6(I) του 2005  
45(I) του 2010

Για τους σκοπούς του Πίνακα –  
«οχήματα που εμπίπτουν στις κατηγορίες M1, M2, M3, N1, N2, N3,

	Ο1, Ο2, Ο3, Ο4 και L1e, L2e, L3e, L4e, L5e, L6e και L7e, έχουν την έννοια που καθορίζεται στον περί Έγκρισης Τύπου Οχημάτων Νόμο, όπως αυτός εκάστοτε τροποποιείται ή αντικαθίσταται.
--	---

**ΠΙΝΑΚΑΣ Β΄  
ΣΗΜΕΙΑ ΥΠΟΧΡΕΩΤΙΚΟΥ ΕΛΕΓΧΟΥ**

**Κ.Δ.Π. 254/2019**

**Κ.Δ.Π. 463/2022**

Λόγω του πολυσέλιδου και εξειδικευμένου περιεχομένου του πίνακα αυτού, παρακαλώ αποτείνεστε απευθείας στο ΤΡΙΤΟ ΠΑΡΑΡΤΗΜΑ – ΜΕΡΟΣ Ι, ΑΡ. 5173, ημερομηνίας 23.07.2019 και 5759, ημερομηνίας 09.12.2022 της Επίσημης Εφημερίδας της Δημοκρατίας.

---

**ΠΑΡΑΡΤΗΜΑ VI**

**ΥΠΟΔΕΙΓΜΑ ΕΚΘΕΣΗΣ ΟΔΙΚΟΥ ΤΕΧΝΙΚΟΥ ΕΛΕΓΧΟΥ ΠΟΥ ΠΕΡΙΛΑΜΒΑΝΕΙ  
ΚΑΤΑΛΟΓΟ ΤΩΝ ΣΗΜΕΙΩΝ ΤΑ ΟΠΟΙΑ ΕΛΕΓΧΟΝΤΑΙ**

**Κ.Δ.Π. 90/2018**

**Κ.Δ.Π. 463/2022**

Λόγω του πολυσέλιδου και εξειδικευμένου περιεχομένου του πίνακα αυτού, παρακαλώ αποτείνεστε απευθείας στο ΤΡΙΤΟ ΠΑΡΑΡΤΗΜΑ – ΜΕΡΟΣ Ι, ΑΡ. 5080, ημερομηνίας 05.04.2018 και 5759, ημερομηνίας 09.12.2022 της Επίσημης Εφημερίδας της Δημοκρατίας.

---

**ΠΑΡΑΡΤΗΜΑ VII  
ΑΝΤΙΚΕΙΜΕΝΟ ΤΟΥ ΤΕΧΝΙΚΟΥ ΟΔΙΚΟΥ ΕΛΕΓΧΟΥ**

**Κ.Δ.Π. 90/2018**

Λόγω του πολυσέλιδου και εξειδικευμένου περιεχομένου του πίνακα αυτού, παρακαλώ αποτείνεστε απευθείας στο ΤΡΙΤΟ ΠΑΡΑΡΤΗΜΑ – ΜΕΡΟΣ Ι, ΑΡ. 5080, ημερομηνίας 05.04.2018, της Επίσημης Εφημερίδας της Δημοκρατίας.

---

**ΠΑΡΑΡΤΗΜΑ VIII**  
**(Καν.65(10))**  
**ΑΡΧΕΣ ΤΗΣ ΑΣΦΑΛΟΥΣ ΣΤΟΙΒΑΣΙΑΣ ΤΟΥ ΦΟΡΤΙΟΥ**

**Κ.Δ.Π. 90/2018**

**Λόγω του πολυσέλιδου και εξειδικευμένου περιεχομένου του πίνακα αυτού, παρακαλώ αποτείνεστε απευθείας στο ΤΡΙΤΟ ΠΑΡΑΡΤΗΜΑ – ΜΕΡΟΣ Ι, ΑΡ. 5080, ημερομηνίας 05.04.2018, της Επίσημης Εφημερίδας της Δημοκρατίας.**

---